

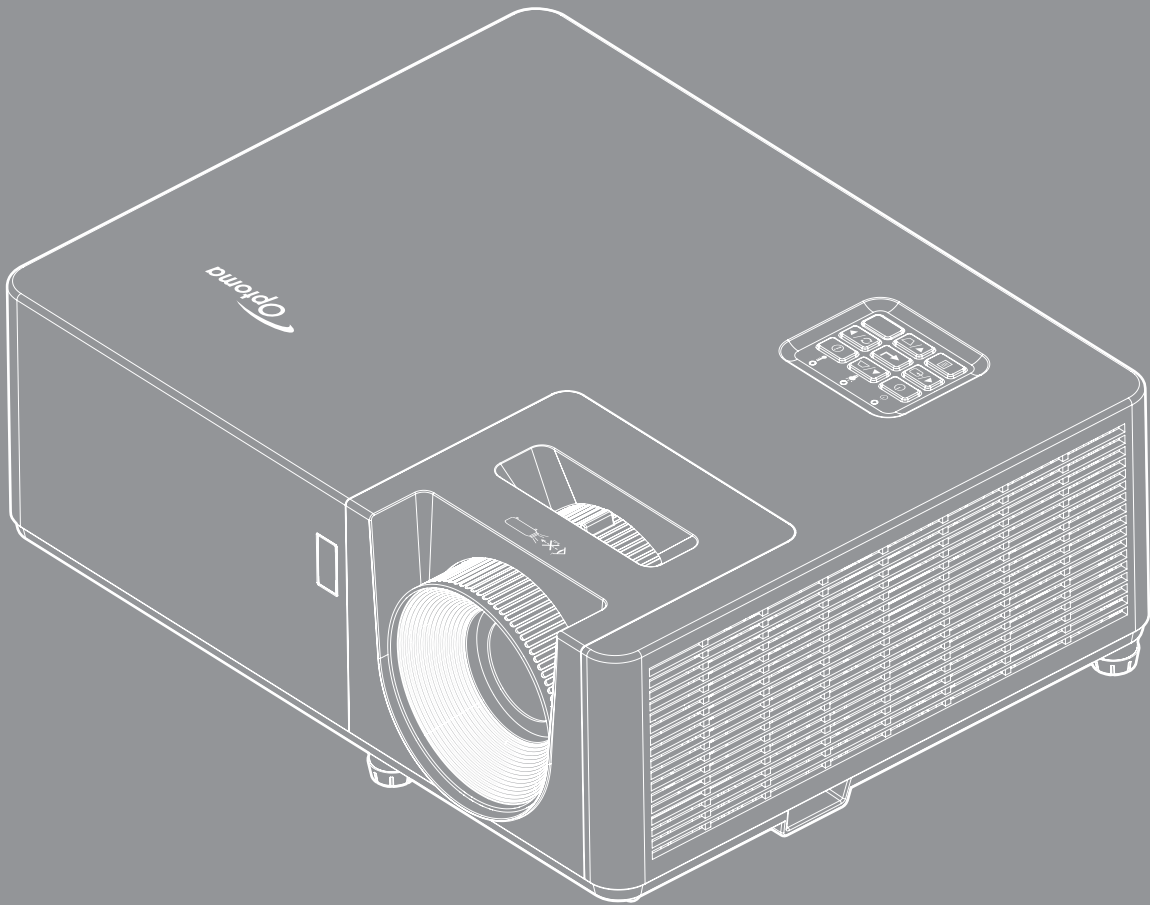

## جهاز عرض DLP®



دليل المستخدم

# جدول المحتويات

## ٤ ..... السلامة

٤	تعليمات مهمة للسلامة
٥	معلومات السلامة من أشعة الليزر
٧	حقوق الطبع والنشر
٧	بيان إخلاء المسؤولية
٧	إقرار العلامة التجارية
٧	بيان لجنة الاتصالات الفيدرالية (FCC)
٨	بيان المطابقة الخاص بدول الاتحاد الأوروبي
٨	نفايات المعدات الكهربائية والإلكترونية (WEEE)
٨	تنظيف العدسة

## ٩ ..... مقدمة

٩	نظرة عامة على المحتويات
٩	الملحقات القياسية
٩	الملحقات الاختيارية
١٠	نظرة عامة على المنتج
١١	التوصيلات
١٢	لوحة مفاتيح
١٣	جهاز التحكم عن بعد ١
١٤	جهاز التحكم عن بعد ٢

## ١٥ ..... الإعداد والتثبيت

١٥	تركيب جهاز العرض
١٧	توصيل مصادر بجهاز العرض
١٨	ضبط الصورة المعروضة
١٩	إعداد وحدة التحكم عن بعد

## ٢١ ..... استخدام جهاز العرض

٢١	تشغيل/إيقاف تشغيل جهاز العرض
٢٢	اختيار مصدر دخل
٢٣	تصفح القائمة والمميزات
٢٤	شجرة قائمة المعلومات المعروضة على الشاشة
٣١	قائمة إعدادات الصورة المعروضة
٣٤	قائمة العرض ثلاثي الأبعاد
٣٥	عرض قائمة نسبة العرض إلى الارتفاع
٣٦	عرض قائمة قناع الحافة
٣٦	عرض قائمة العرض
٣٦	عرض قائمة إزاحة الصور
٣٦	عرض قائمة ضبط التشوه شبه المنحرف تلقائياً
٣٦	عرض قائمة التشوه
٣٦	قائمة كتم الصوت
٣٦	قائمة مستوى الصوت
٣٧	إعداد قائمة العرض



٣٧	إعداد قائمة نوع الشاشة
٣٧	إعداد قائمة إعدادات الطاقة
٣٨	إعداد قائمة الأمان
٣٨	إعداد قائمة إعدادات رابط HDMI
٣٩	إعداد قائمة نموذج الاختبار
٣٩	إعداد قائمة إعدادات البعد
٣٩	إعداد قائمة رقم تعريف جهاز العرض
٣٩	إعداد قائمة الخيارات
٤٠	إعداد قائمة إعادة تعيين OSD
٤٠	قائمة المعلومات

## ٤١ ..... الصيانة

٤١	تركيب فلتر الغبار وتنظيفه
----	---------------------------

## ٤٢ ..... معلومات إضافية

٤٢	مستويات دقة متوافقة
٤٤	حجم الصورة ومسافة العرض
٤٥	أبعاد جهاز العرض والتثبيت في السقف
٤٦	رموز وحدة التحكم عن بعد ١ التي تعمل بالأشعة تحت الحمراء
٤٨	رموز وحدة التحكم عن بعد ٢ التي تعمل بالأشعة تحت الحمراء
٥٠	استكشاف الأعطال وإصلاحها
٥٢	مؤشرات التحذير
٥٣	المواصفات

<p>يُنبه رمز علامة ضوء البرق برأس السهم داخل المثلث المستخدم إلى وجود "جهد كهربائي خطير" غير معزول داخل محتويات المنتج والذي قد يكون كافياً لأن يتسبب في حدوث صدمة كهربائية.</p>	
<p>تهدف علامة التعجب داخل مثلث متساوي الأضلاع إلى تنبيه المستخدم إلى وجود تعليمات تشغيل وصيانة (خدمة) مهمة في الوثائق المرفقة بالجهاز.</p>	

يُرجى اتباع جميع التحذيرات والاحتياطات وإرشادات الصيانة على النحو الموصى به في دليل المستخدم الذي بين يديك.

## تعليمات مهمة للسلامة

- تجنب سد أي من فتحات التهوية. لضمان الحصول على تشغيل جهاز العرض تشغيلاً موثقاً فيه وحمايته من الحرارة الزائدة، يوصى بتثبيت جهاز العرض في موضع جيد التهوية. فمثلاً، لا تضع جهاز العرض فوق طاولة قهوة مكدسة بالأشياء أو فوق أريكة أو سرير أو غير ذلك، ولا تضع جهاز العرض في مكان مغلق يعوق تيار الهواء مثل حقيبة الكتب أو الخزانة.
- للحد من خطر نشوب الحريق و/أو حدوث صدمة كهربائية، لا تعرض جهاز العرض للمطر أو الرطوبة. لا تثبت الجهاز بالقرب من مصادر الحرارة مثل الشبكات الحرارية والمدفئات أو المواقد أو أي أجهزة أخرى مثل المضخات التي تشع الحرارة منها.
- لا تسمح بدخول أشياء أو سوائل إلى جهاز العرض. فهي قد تتلامس مع نقاط الجهد الكهربائي الخطيرة وقد يحدث قصر كهربائي في الأجزاء والذي قد يؤدي إلى نشوب حريق أو صدمة كهربائية.
- استخدام الجهاز في الظروف التالية:
  - في البيئات شديدة الحرارة أو البرودة أو الرطوبة.
  - (i) يرجى التأكد من أن درجة الحرارة المحيطة داخل الغرفة تتراوح بين ٥ – ٤٠ درجة مئوية.
  - (ii) الرطوبة النسبية من ١٠٪ إلى ٨٥٪.
  - في الأماكن التي يزيد فيها احتمال تعرض الوحدة بشكل كبير للأتربة والقذورات.
  - بالقرب من أي جهاز يولد مجالاً مغناطيسي قوي.
  - تحت أشعة الشمس المباشرة.
- لا تستخدم الوحدة في حالة تعرضها للتلف الفيزيائي أو إساءة الاستخدام. يتمثل التلف الفيزيائي/إساءة الاستخدام (على سبيل المثال لا الحصر) فيما يلي:
  - سقوط الوحدة على الأرض.
  - تعرض كبل الطاقة أو القابس للتلف.
  - انسكاب أي سوائل على جهاز العرض.
  - تعرض الجهاز للمطر أو الرطوبة.
  - سقوط أي شيء داخل الجهاز أو وجود مكون غير مثبت بإحكام داخله.
- تجنب وضع جهاز الإسقاط على سطح غير ثابت. فقد يسقط الجهاز متسبباً في إصابة الأشخاص أو تلف الجهاز نفسه.
- تجنب حجب الضوء المنبعث من عدسة جهاز العرض عند التشغيل. قد يتسبب الضوء في تسخين الجسم والتسبب في ذوبانه مما قد يؤدي إلى نشوب الحرائق.
- يُرجى عدم فتح جهاز العرض أو تفكيكه؛ فقد يتسبب ذلك في حدوث صدمة كهربائية.
- لا تحاول أن تقوم بصيانة الوحدة بنفسك. إذ قد يؤدي فتح الأغطية أو إزالتها إلى التعرض لمخاطر الجهد العالي أو غيرها من المخاطر. يرجى الاتصال بشركة Optoma قبل إرسال الجهاز للإصلاح.
- يرجى إلقاء نظرة على الجهاز للتعرف على العلامات ذات الصلة بالسلامة.
- لا ينبغي يقوم بإصلاح الجهاز إلا فني صيانة مؤهل.
- لا تستخدم سوى المرفقات/الملحقات التي توصي الجهة المصنعة بها.
- لا تنظر إلى عدسة جهاز الإسقاط مباشرة أثناء التشغيل. قد يؤدي الضوء الساطع عينيك.
- يكتشف هذا الجهاز عمر مصدر الإضاءة تلقائياً،

- عند إيقاف تشغيل الجهاز، يرجى التأكد من امتلاء دائرة التبريد قبل فصل الكهرباء. واترك الجهاز ٩٠ دقيقة ليبرد.
- إيقاف تشغيل الجهاز وفصل قابس الطاقة من مأخذ التيار الكهربائي المتردد قبل تنظيف المنتج.
- استخدم قطعة قماش جافة ناعمة بها منظم معتدل لتنظيف حاوية الشاشة. استخدام المنظفات الكاشطة أو الشمع أو المواد المذيبة لتنظيف الوحدة.
- قم بفصل مقبس الطاقة من منفذ التيار المتردد إذا لم يتم استخدام المنتج لفترة طويلة من الوقت.
- تجنب تثبيت جهاز العرض في أماكن قد يتعرض فيها للاهتزاز أو الصدمات.
- تجنب لمس العدسة بيدك.
- احرص على إزالة البطارية أو البطاريات من وحدة التحكم من بعد قبل التخزين. فقد تتسرب مادة البطارية أو البطاريات إذا تركت في وحدة التحكم عن بُعد لفترة زمنية ممتدة.
- تجنب استخدام جهاز العرض أو تخزينه في الأماكن التي يوجد بها دخان متصاعد من الزيت أو السجائر، حيث قد يؤثر ذلك على جودة أداءه.
- يرجى إتباع تعليمات تركيب اتجاه جهاز العرض بشكل صحيح، حيث قد يؤثر التركيب غير الصحيح على أداء جهاز العرض.
- استخدم جهاز فصل تيار كهربائي وجهاز حماية من تذبذب التيار، حيث فقد يؤدي انقطاع التيار الكهربائي وانخفاضه إلى تدمير الأجهزة.

## معلومات السلامة من أشعة الليزر

- ينتمي هذا المنتج إلى الفئة ١ من منتجات الليزر ضمن مجموعة الخطر ٢ وفقاً لمعيار اللجنة الكهروتقنية الدولية "IEC60825-1:2014"، ويتوافق مع القسمين ١٠٤٠،١٠ و ١٠٤٠،١١ من الباب ٢١ من مدونة اللوائح الفيدرالية (CFR) باعتباره جهاز عرض ضوئياً ليزرياً (LIP) مدرجاً ضمن مجموعة الخطر ٢، كما هو موضح في الإصدار ١،٠ من معيار اللجنة الكهروتقنية الدولية "IEC 62471:5:Ed. 1.0". للاطلاع على مزيد من المعلومات، راجع إشعار الليزر رقم ٥٧ بتاريخ ٨ مايو ٢٠١٩.

IEC 60825-1:2014, EN 60825-1:2014+A11:2021, EN 50689:2021 CLASS 1 CONSUMER LASER PRODUCT RISK GROUP 2, Complies with 21 CFR 1040.10 and 1040.11 except for conformance as a Risk Group 2 LIP as defined in IEC 62471-5:Ed.1.0. For more information see Laser Notice No. 57, dated May 8, 2019.  
IEC 60825-1:2014 等級1雷射產品RG2危險等級  
IEC 60825-1:2014 1类激光产品RG2危险等级

"WARNING: MOUNT ABOVE THE HEADS OF CHILDREN."  
Additional warning against eye exposure for close exposures less than 1 m.  
"AVERTISSEMENT : INSTALLER AU-DESSUS DE LA TÊTE DES ENFANTS."  
Avertissement supplémentaire contre l'exposition oculaire pour des expositions à une distance de moins de 1 m.  
"警告: 安装在高于孩童头顶处"  
关于小于1 m近距离眼睛暴露的附加警告  
「警告: 安裝在高於兒童頭部處」  
針對1 m以下近距離眼睛接觸的額外警告



- كما هو الحال بالنسبة لأي مصدر مشع، تجنب التحديق في الشعاع مباشرة، IEC 62471-5:2015 RG2.
- ينتمي جهاز العرض الضوئي هذا إلى الفئة ١ من منتجات الليزر المتوافقة مع المعيار IEC/EN 60825-1:2014 ومجموعة الخطر ٢ بمتطلبات المعيار IEC 62471-5:2015.
- هناك تعليمات إضافية لمراقبة الأطفال وعدم التحديق في شعاع جهاز العرض وعدم استخدام وسائل بصرية مساعدة.
- يتعين مراقبة الأطفال وعدم السماح لهم بالتحديق في شعاع جهاز العرض من أي مسافة من جهاز العرض.
- يتعين توخي الحذر عند استخدام وحدة التحكم عن بُعد لبدء تشغيل جهاز العرض أثناء الوجود أم عدسة العرض الضوئي.
- يتعين على المستخدم تجنب استخدام وسائل بصرية مساعدة: كمنظار ثنائي العدسات أو تليسكوب داخل الشعاع.
- عند تشغيل جهاز العرض، تأكد من عدم نظر أي شخص موجود في نطاق العرض إلى العدسة.
- أبعاد أي عناصر (مثل عدسة مكبرة، وما إلى ذلك) عن مسار ضوء الجهاز. ونظرًا لكثافة الضوء المسقط من العدسة فإن أي جسم غريب يمكنه إعادة توجيه مسار الضوء الخارج من العدسة، مما يؤدي إلى نتائج غير متوقعة، مثل نشوب حريق أو إصابة العينين.
- قد يؤدي إجراء أي تعديل أو تشغيل لم يُنص عليه في دليل المستخدم إلى خطر التعرض لإشعاعات الليزر الخطيرة.
- تجنب فتح جهاز العرض أو تفكيكه حيث قد يتسبب ذلك في حدوث تلف نتيجة التعرض لأشعة الليزر.

- لا تحقق في شعاع الليزر عندما يكون جهاز العرض في وضع التشغيل. قد يؤدي الضوء الساطع إلى تلف دائم في العين. قد يؤدي إجراء الضبط أو التشغيل دون اتباع عنصر التحكم إلى التلف بسبب التعرض لأشعة الليزر

## إشعار الليزر

IEC 60825-1:2014: منتج ليزر من الفئة ١ ضمن مجموعة المخاطر ٢.

صُمم المنتج ليستخدم كمنتج ليزر استهلاكي ويتوافق مع EN 50689:2021.

منتج ليزر استهلاكي من الفئة ١

EN 50689:2021

## حقوق الطبع والنشر

يعتبر هذا المستند وما يحويه من صور وتوضيحات وبرامج محميًا بقوانين حقوق النشر الدولية، كما أن جميع الحقوق محفوظة. لا يجوز نسخ هذا الدليل ولا أي من المواد الواردة به بدون موافقة كتابية من المؤلف.

© حقوق الطبع والنشر لعام ٢٠٢١

## بيان إخلاء المسؤولية

تخضع المعلومات الواردة في هذا المستند للتغيير بدون إشعار. لا يجوز للمصنِّع القيام بأية تعهدات أو ضمانات تتعلق بمحتويات هذا المستند وعليه أن يخلى مسؤوليته على وجه الخصوص من أية ضمانات ضمنية تتعلق بقبالية البيع أو الملاءمة لأية أغراض خاصة، كما يحتفظ المصنِّع بالحق في مراجعة هذا المستند وإجراء تغييرات من وقت لآخر في المحتوى الوارد به بدون التزام على المصنِّع بعمل إخطار لأي شخص بهذه المراجعة أو التغييرات.

## إقرار العلامة التجارية

تعتبر Kensington علامة تجارية مسجلة في الولايات المتحدة لشركة ACCO Brand Corporation ولها تسجيلات صادرة وطلبات معلقة في دول أخرى في كافة أنحاء العالم.

تعد HDMI و HDMI Logo وشعار High-Definition Multimedia Interface علامات تجارية أو علامات تجارية مسجلة لصالح شركة HDMI Licensing LLC في الولايات المتحدة والدول الأخرى.

® DLP وارتباط DLP وشعار DLP هي علامات تجارية مسجلة لشركة Texas Instruments، كما تعد تقنية BrilliantColor™ علامة تجارية مملوكة لشركة Texas Instruments.

تعتبر كافة أسماء المنتجات الأخرى المستخدمة في هذا الدليل مملوكة للمالكين المعنيين ومعترفًا بها.

## بيان لجنة الاتصالات الفيدرالية (FCC)

أثبتت الاختبارات التي أجريت على هذا الجهاز توافقه مع معايير المواصفات القياسية للفئة B من الأجهزة الرقمية، وفقًا للجزء ١٥ من قوانين اللجنة الفيدرالية للاتصالات. وقد وضعت هذه المعايير لتوفير قدر معقول من الحماية ضد أي تداخلات ضارة قد تحدث عند تركيب الجهاز في المنازل، حيث إن هذا الجهاز يولد ويستخدم ويمكن أن تصدر عنه ترددات لاسلكية، وقد يتسبب في حدوث تداخلات ضارة مع الاتصالات اللاسلكية، إذا لم يتم تركيبه واستخدامه وفقًا للتعليمات الموضحة. ورغم ذلك، فليس هناك ما يضمن عدم حدوث هذه التداخلات عند التركيب في منشأة بعينها. وإذا تسبب هذا الجهاز في حدوث تداخل يؤثر سلبيًا على استقبال الراديو أو التلفزيون، وهو الأمر الذي يمكن تحديده عن طريق تشغيل الجهاز وإيقاف تشغيله، فإننا نوصي المستخدم بمحاولة تصحيح هذا التداخل عن طريق واحد أو أكثر من الإجراءات التالية:

- إعادة توجيه هوائي الاستقبال أو تغيير موضعه.
- زيادة المسافة الفاصلة بين الجهاز ووحدة الاستقبال.
- توصيل الجهاز بمأخذ تيار على دائرة كهربائية مختلفة عن تلك التي تتصل بها وحدة الاستقبال.
- الرجوع إلى الموزع المحلي أو إلى فني راديو/تلفزيون متخصص للحصول على المساعدة اللازمة.

## ملاحظة: الكبلات المغطاة

يتعين استخدام الكبلات المغطاة في جميع التوصيلات مع أجهزة الكمبيوتر الأخرى في سبيل الالتزام بقوانين اللجنة الفيدرالية للاتصالات.

## تنبيه

قد يتسبب إجراء أية تغييرات أو تعديلات لم يتم الموافقة عليها صراحة من قبل الشركة المصنعة في إلغاء صلاحية المستخدم لتشغيل هذا الجهاز، وهي الصلاحية الممنوحة له من قبل اللجنة الفيدرالية للاتصالات.

## شروط التشغيل

يتوافق هذا الجهاز مع الجزء ١٥ من قوانين اللجنة الفيدرالية للاتصالات، ويخضع تشغيله للشروطين التاليين:

- ١- ألا يتسبب هذا الجهاز في إحداث أي تدخل ضار
- ٢- أن يقبل هذا الجهاز أي تدخل يتم استقباله، بما في ذلك أي تدخل قد ينتج عنه أوضاع تشغيل غير مرغوب فيها.

## ملاحظة: المستخدمون الكنديون

يتطابق هذا الجهاز الرقمي من الفئة B مع معايير ICES-003 الكندية.

Remarque à l'intention des utilisateurs canadiens

Cet appareil numérique de la classe B est conforme à la norme NMB-003 du Canada.

## بيان المطابقة الخاص بدول الاتحاد الأوروبي

- توجيه EMC (التوافق الكهرومغناطيسي) EU/2014/30 (بما في ذلك التعديلات)
- توجيه الفولتية المنخفضة EU/2014/35
- RED 2014/53/EU (في حالة توفر وظيفة التردد اللاسلكي بالمنتج)

## نفايات المعدات الكهربائية والإلكترونية (WEEE)

إرشادات التخلص من مكونات الجهاز



يحظر إلقاء هذا الجهاز الإلكتروني في المهملات عند الرغبة في التخلص منه. ولتقليل معدلات التلوث والمحافظة على البيئة، يرجى إعادة تدوير مكونات الجهاز.

## تنظيف العدسة

- تأكد قبل تنظيف العدسة من إيقاف تشغيل جهاز العرض وفصل سلك الطاقة ليبرد تمامًا.
- استخدم خزان هواء مضغوط لإزالة الغبار.
- استخدم قطعة قماش مخصصة لتنظيف العدسات ومسح العدسة برفق. احرص على عدم لمس العدسة بأصابعك.
- تجنب استخدام المنظفات القلوية/الحمضية أو المذيبات المتطايرة مثل الكحول لتنظيف العدسة. في حال تلف العدسة نتيجة عملية التنظيف، فلن تكون مشمولة بالضمان.
- تحذير! يحظر استخدام مواد الرش أو الغازات القابلة للاشتعال لإزالة الأتربة أو النسالة من العدسة. حيث قد يتسبب ذلك في نشوب حريق بسبب الحرارة الزائدة داخل جهاز العرض.
- تحذير! تجنب تنظيف العدسة إذا كان جهاز العرض في وضع الإحماء، حيث قد يتسبب ذلك تقشر غشاء سطح العدسة.
- تحذير! تجنب مسح العدسة أو الضغط عليها بجسم صلب.

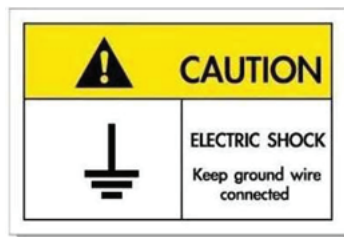

لتجنب حدوث صدمة كهربائية؛ يجب أن تكون الوحدة وملحقاتها الطرفية مؤرضة بشكل صحيح.



نشكرك على شراء جهاز العرض الليزري من Optoma. للاطلاع على قائمة كاملة بالميزات، تفضل بزيارة صفحة المنتجات في موقعنا على الويب حيث ستعثر أيضاً على معلومات ووثائق إضافية: كالأسنلة الشائعة.

## نظرة عامة على المحتويات

أفرغ محتويات العبوة بحذر وتأكد من احتوائها على جميع العناصر المبينة أدناه تحت عنوان الملحقات القياسية. وقد لا تكون بعض العناصر الواردة تحت عنوان الملحقات الاختيارية متاحة، وذلك وفقاً للطراز والمواصفات ومنطقة الشراء. لذا يرجى المراجعة مع مكان الشراء. فقد تختلف بعض الملحقات من منطقة لأخرى. لا تُرفق بطاقة الضمان إلا في مناطق بعينها. يرجى الاتصال بالموزع لمعرفة المزيد من المعلومات حول هذا الأمر.

## الملحقات القياسية

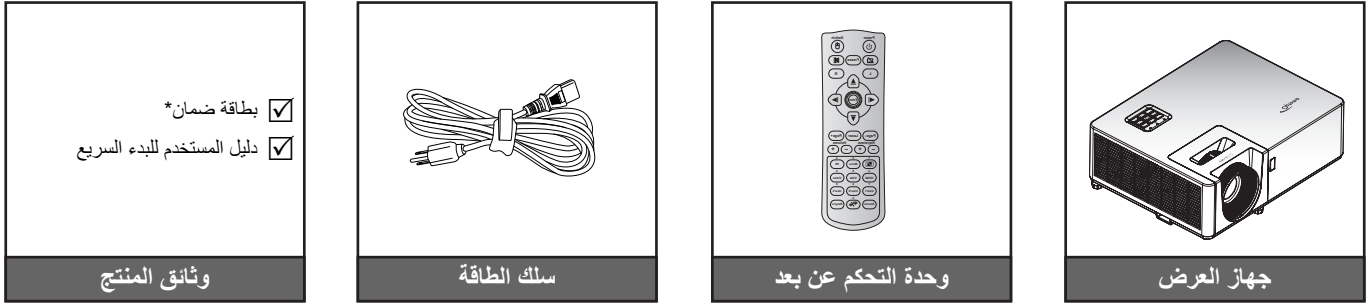

### ملاحظة:

- تُرفق البطاريات بوحدة التحكم عن بُعد.
- \* للاطلاع على معلومات الضمان الأوروبي يرجى زيارة الموقع الإلكتروني [www.optoma.com](http://www.optoma.com).

## الملحقات الاختيارية



**ملاحظة:** تختلف الملحقات حسب الطراز والمواصفات والمنطقة. قد تتوفر بعض الملحقات الاختيارية للشراء في بعض المناطق. يرجى زيارة موقعنا على الويب للاطلاع على مزيد من التفاصيل بشأن الملحقات المرفقة.

نظرة عامة على المنتج

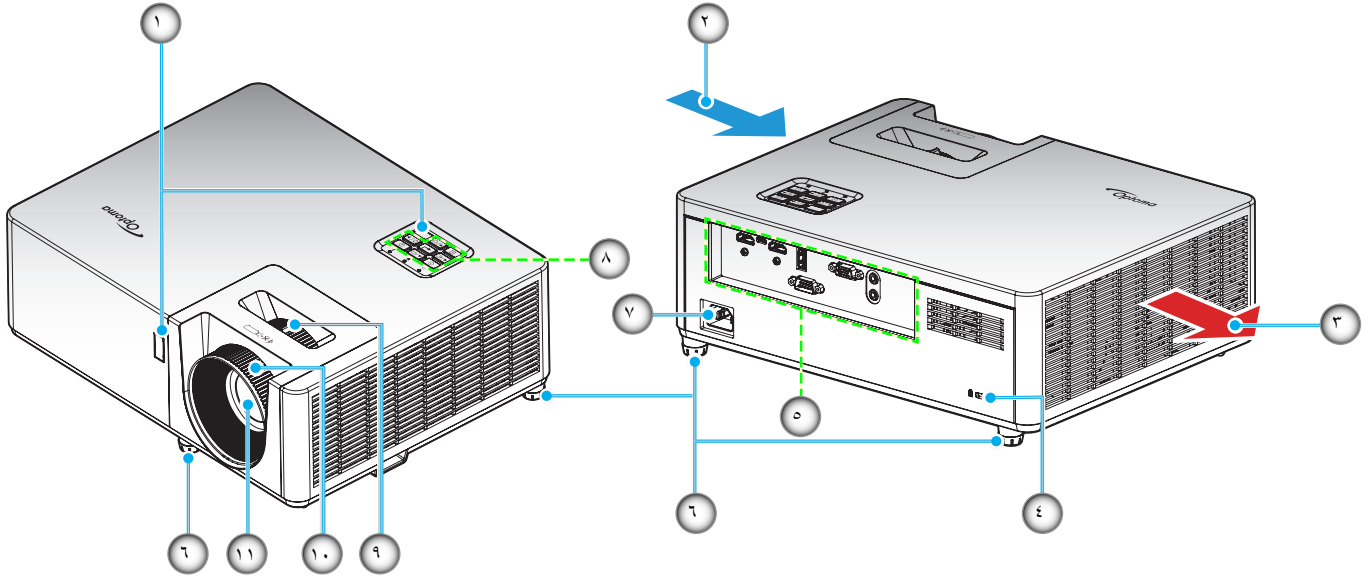

ملاحظة:

يحظر سد فتحات التهوية والطرود بجهاز العرض.  
 عند تشغيل جهاز العرض في مكان مغلق يجب ترك مساحة لا تقل عن ٣٠ سم حول فتحات التهوية والطرود.

الرقم	البنء	الرقم	البنء
-١	مستقبلات الأشعة تحت الحمراء	-٧	مقبس الطاقة
-٢	التهوية (مدخل)	-٨	لوحة مفاتيح
-٣	التهوية (مخرج)	-٩	ذراع التكبير والتصغير
-٤	منفذ قفل Kensington™	-١٠	حلقة الضبط البؤري
-٥	الدخل / المخرج	-١١	العدسة
-٦	قدم ضبط الإمالة		

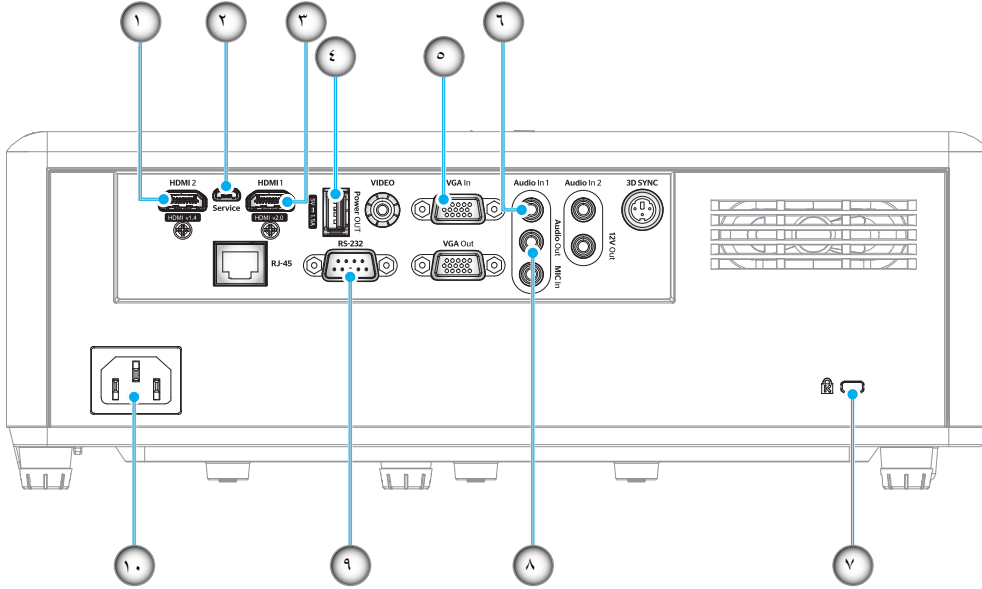

الرقم	البند	الرقم	البند
١-	موصل HDMI 2	٦-	موصل دخل صوت
٢-	موصل USB صغير	٧-	منفذ قفل Kensington™
٣-	موصل HDMI 1	٨-	موصل خرج الصوت
٤-	موصل خرج طاقة USB (٥ فولت= ١,٥ أمبير)	٩-	منفذ توصيل RS-232
٥-	موصل دخل VGA	١٠-	مقبس الطاقة

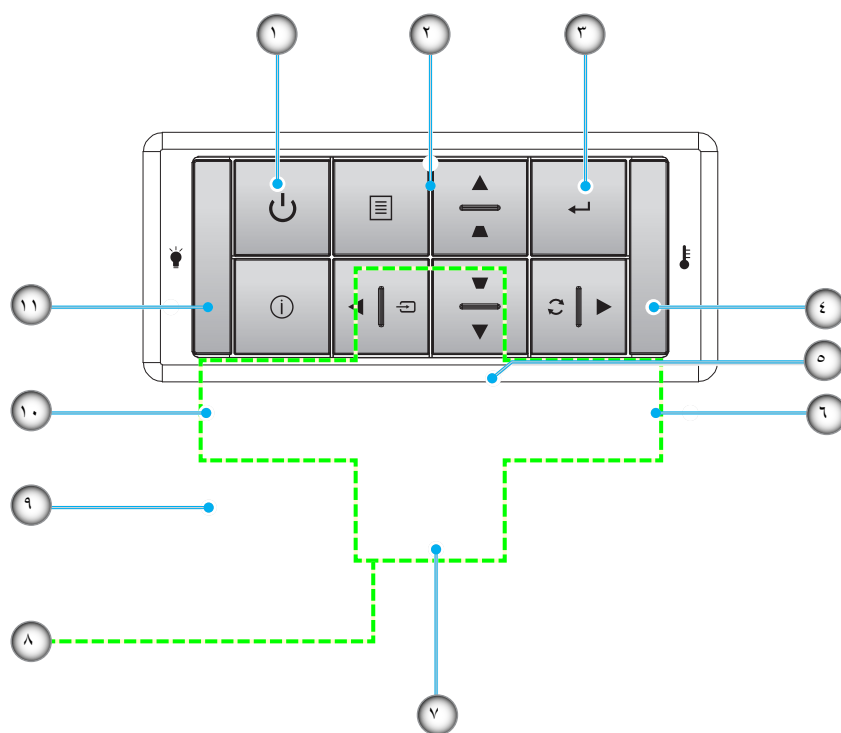

الرقم	البند	الرقم	البند
١-	مؤشر الطاقة	٧-	أزرار تصحيح التشوه
٢-	مؤشر بيان حالة اللمبة	٨-	أربعة مفاتيح اختيار اتجاهية
٣-	مؤشر بيان حالة درجة الحرارة	٩-	القائمة
٤-	المعلومات	١٠-	المصدر
٥-	أدخل	١١-	زر الطاقة
٦-	إعادة التزامن		

جهاز التحكم عن بعد ١

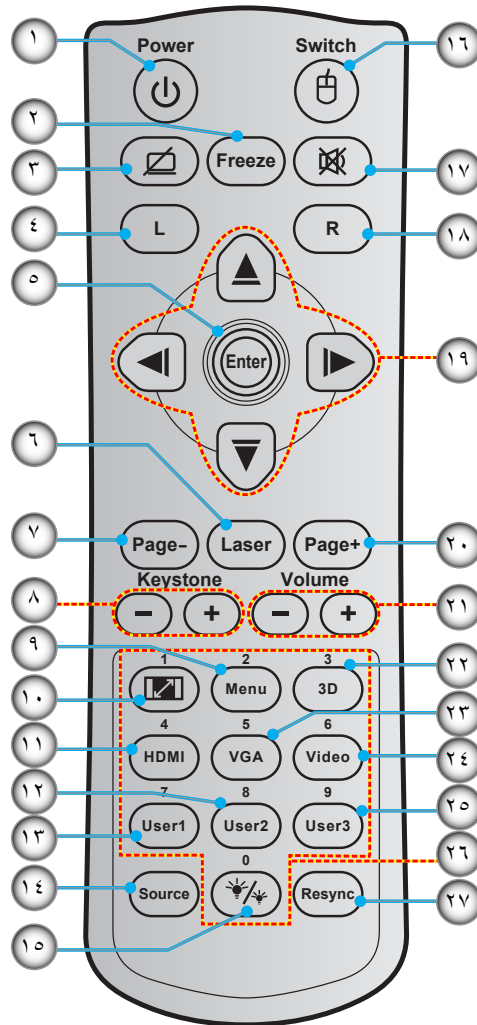

الرقم	البنء	الرقم	البنء
١	التشغيل/إيقاف التشغيل	١٥	نمط الإضاءة
٢	تجميد	١٦	تشغيل / إيقاف الماوس
٣	شاشة فارغة / كتم الصوت	١٧	كتم الصوت
٤	يقوم بوظيفة النقر باستخدام زر الماوس الأيسر	١٨	يقوم بوظيفة النقر باستخدام زر الماوس الأيمن
٥	أءدل	١٩	أربعة مفاتيح اختيار اتجاهية
٦	الليزر	٢٠	صفحة إلى أعلى
٧	صفحة إلى أسفل	٢١	صوت - / +
٨	التشوه - / +	٢٢	تشغيل / إيقاف القائمة ثلاثية الأبعاد
٩	القائمة	٢٣	VGA
١٠	نسبة العرض للارتفاع	٢٤	الفديو (غير مدعوم)
١١	HDMI	٢٥	مستخدم ٣ (قابل للتعيين)
١٢	مستخدم ٢ (قابل للتعيين)	٢٦	لوحة مفاتيح عددية (٠-٩)
١٣	مستخدم ١ (قابل للتعيين)	٢٧	إعادة التزامن
١٤	المصدر		

ملاحظة:

قد يختلف جهاز التحكم الفعلي وفقاً للمنطقة.  
بعض المفاتيح قد لا تكون لها وظائف في الموديلات التي لا تحتوي على هذه المزايا.

جهاز التحكم عن بعد ٢

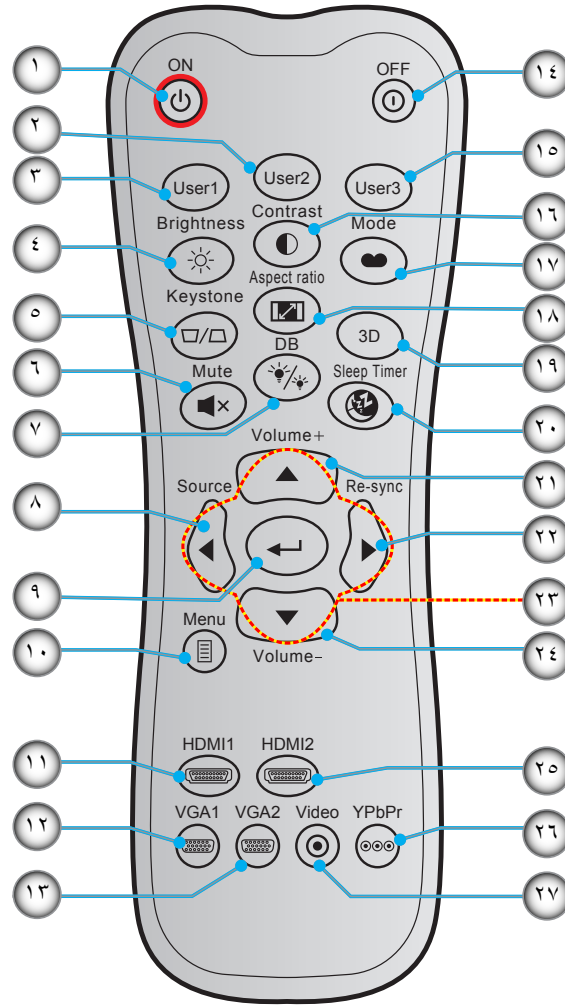

الرقم	البنء	الرقم	البنء
١	تشغيل	١٥	مستخدم ٣ (قابل للتعين)
٢	مستخدم ٢ (قابل للتعين)	١٦	التباين
٣	مستخدم ١ (قابل للتعين)	١٧	نمط العرض
٤	السطوع	١٨	نسبة العرض للارتفاع
٥	تشوه	١٩	تشغيل / إيقاف القائمة ثلاثية الأبعاد
٦	كتم الصوت	٢٠	مؤقت النوم
٧	الأسود الديناميكي (DB)	٢١	صوت +
٨	المصدر	٢٢	إعادة التزامن
٩	أدخل	٢٣	أربعة مفاتيح اختيار اتجاهية
١٠	القائمة	٢٤	صوت -
١١	HDMI1	٢٥	HDMI2
١٢	VGA1	٢٦	YPbPr (غير مدعوم)
١٣	VGA2 (غير مدعوم)	٢٧	الفيديو (غير مدعوم)
١٤	إيقاف التشغيل		

ملاحظة:

قد يختلف جهاز التحكم الفعلي وفقا للمنطقة.  
 بعض المفاتيح قد لا تكون لها وظائف في الموديلات التي لا تحتوي على هذه المزايا.

## تركيب جهاز العرض

تم تصميم جهاز العرض بحيث يمكن تثبيته في أحد أوضاع التثبيت الأربعة الممكنة. سيحدد تصميم الغرفة أو تفضيلاتك الشخصية أنسب موضع تركيب الجهاز، ضع حجم الشاشة وموضعها في الاعتبار، فضلاً عن الموضع المناسب لمنفذ التيار وموضع جهاز العرض والمسافة بينه وبين باقي الأجهزة.

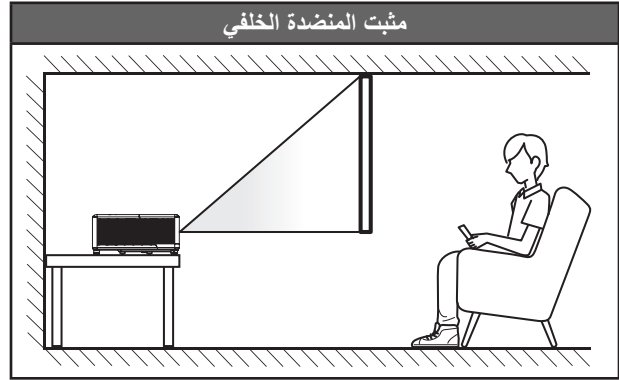
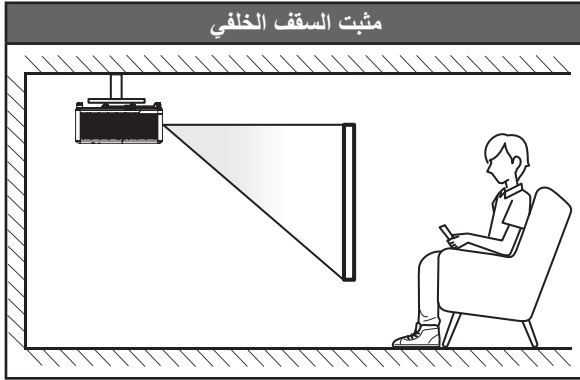
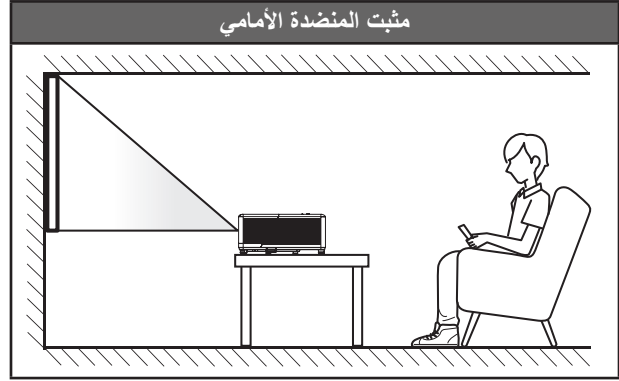
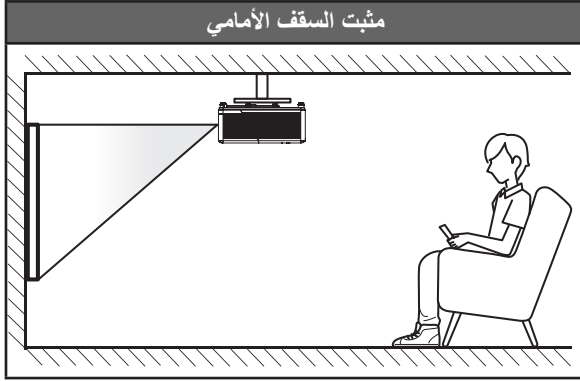

يجب وضع جهاز العرض بحيث يكون مسطحًا على السطح وعموديًا على الشاشة / ٩٠ درجة.

- لكيفية تحديد موقع جهاز العرض لحجم شاشة معين، يرجى الرجوع إلى جدول المسافات بصفحة ٤٤.
  - لمعرفة كيفية تحديد حجم الشاشة لمسافة معينة، يرجى الرجوع إلى جدول المسافات في صفحة ٤٤.
- ملاحظة:** كلما كان جهاز العرض بعيدًا عن الشاشة، كلما زاد حجم الصورة المعروضة وارتفعت الإزاحة الرأسية بشكل متناسب.

# الإعداد والتثبيت

## إخطار تركيب جهاز العرض

- تشغيل في جميع الاتجاهات بزوايا ٣٦٠ درجة

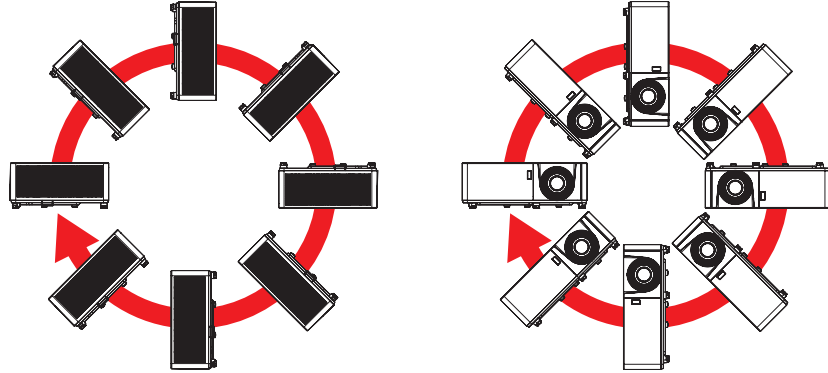

- يجب ترك مساحة فارغة لا تقل عن ٣٠ سم حول فتحة خروج العادم.

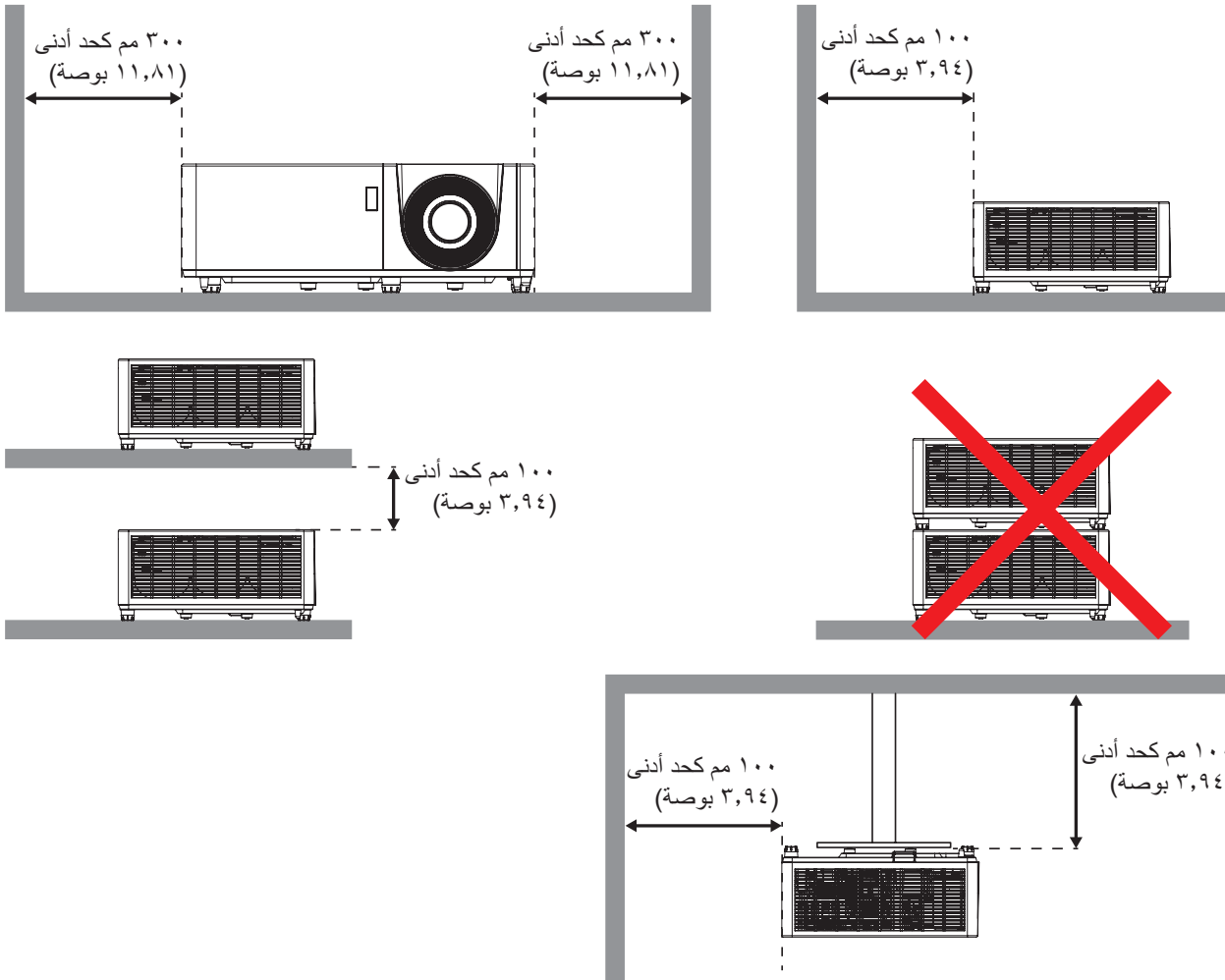

- تأكد من أن فتحات دخول الهواء لا تقوم بتدوير الهواء الساخن من فتحة العادم.
- عند تشغيل جهاز العرض في مكان مغلق، تأكد من أن درجة حرارة الهواء المحيط بهذا المكان لا تتجاوز درجة حرارة التشغيل أثناء تشغيل جهاز العرض، ومن أن فتحات دخول الهواء والعادم ليست مسدودة.
- يجب أن تجتاز الأماكن المغلقة تقييماً حرارياً معتمداً لضمان أن جهاز العرض لا يقوم بإعادة تدوير هواء العادم؛ لأن هذا قد يتسبب في انغلاق الجهاز حتى إذا كانت درجة حرارة المكان المغلق في نطاق درجة حرارة التشغيل المقبول.



## توصيل مصادر جهاز العرض

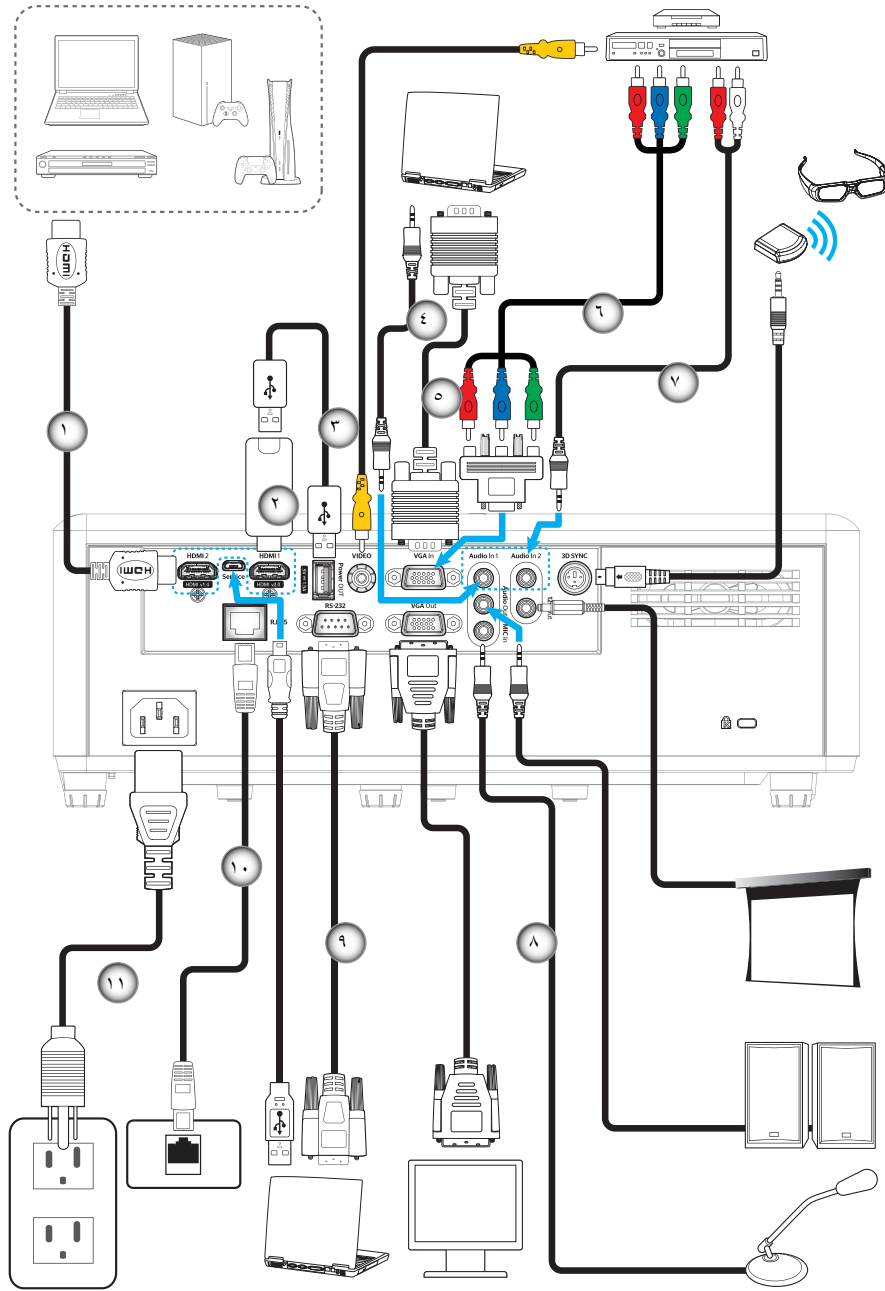

الرقم	البند	الرقم	البند
-١	كابل HDMI	-٧	كابل دخل الصوت
-٢	دونجل HDMI	-٨	كابل خرج الصوت
-٣	كابل طاقة USB	-٩	كابل RS232
-٤	كابل دخل الصوت	-١٠	كابل USB
-٥	كابل دخل VGA	-١١	كابل الطاقة
-٦	كابل الفيديو المركب الثلاثي من نوع RCA		

**ملاحظة:** لضمان الحصول على صورة بأفضل جودة وتجنب أخطاء التوصيل، نوصي باستخدام كبلات عالية السرعة أو كبلات HDMI معتمدة من الدرجة الأولى وفقاً لبرنامج (Premium HDMI Cable Certification) بطول يصل إلى ٥ أمتار.

## ضبط الصورة المعروضة

### ارتفاع الصورة

يأتي الجهاز مزوداً بأقدام رافعة لتعديل ارتفاع الصورة.

- 1- حدد موضع القدم القابلة للضبط التي ترغب في تعديل وضعها في الجزء السفلي من جهاز العرض.
- 2- قم بإدارة المسند القابل للضبط في اتجاه عقارب الساعة/عكس اتجاه عقارب الساعة لرفع أو خفض جهاز العرض.

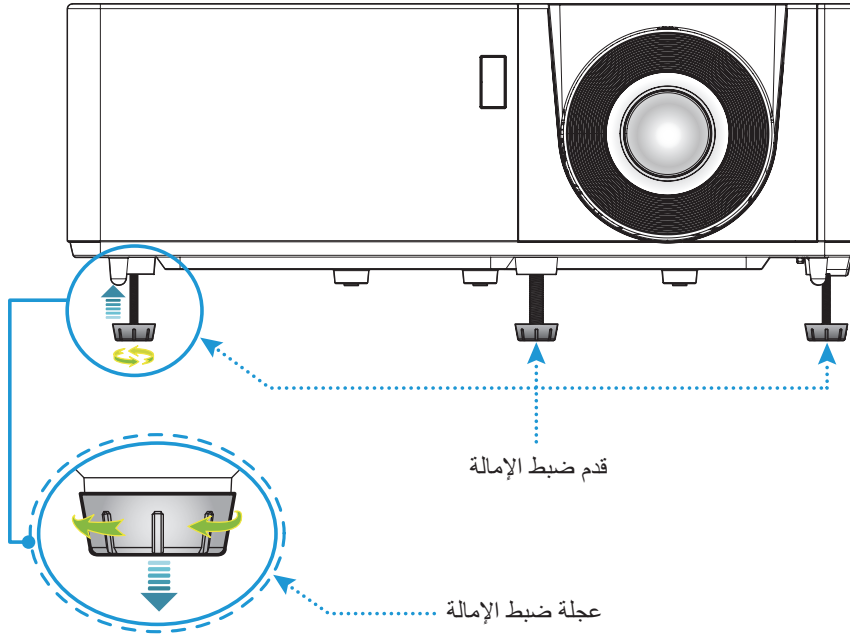

### الزوم والتركيز البؤري

- لضبط حجم الصورة، قم بتدوير ذراع الزوم في اتجاه عقارب الساعة أو عكس اتجاه عقارب الساعة لتكبير أو تصغير حجم الصورة المعروضة.
- لضبط التركيز، أدر حلقة التركيز مع اتجاه عقارب الساعة أو دره عكس اتجاه عقارب الساعة حتى تصير الصورة واضحة ومقروءة.

### حلقة الضبط البؤري

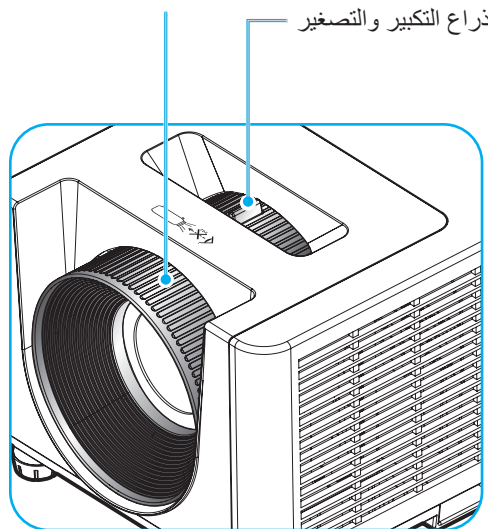

## إعداد وحدة التحكم عن بعد

### تركيب / استبدال البطاريات

يأتي مع وحدة التحكم عن بعد بطاريتان مقياس AAA.

- ١- قم بإزالة غطاء البطارية من الجزء الخلفي لوحدة التحكم عن بعد.
- ٢- قم بإدخال بطاريات AAA في حجيرة البطارية كما هو موضح.
- ٣- قم باستبدال الغطاء الخلفي بوحدة التحكم عن بعد.

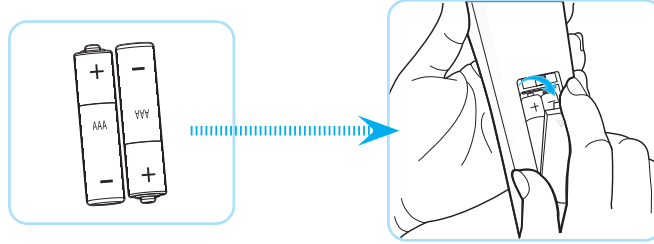

**ملاحظة:** لا تستبدل البطارية إلا بأخرى من نفس النوع أو نوع مماثل.

### تنبيه

يمكن أن يؤدي سوء استخدام البطاريات إلى تسريب كيميائي أو انفجار. تأكد من اتباع التعليمات أدناه.

- لا تمزج بين بطاريات من أنواع مختلفة. الأنواع المختلفة من البطاريات لها خصائص مختلفة.
- لا تمزج بين بطاريات قديمة وأخرى جديدة. حيث إن الخلط بين البطاريات القديمة والجديدة يمكن أن يقصر من عمر البطاريات الجديدة أو يسبب تسريبًا كيميائيًا في البطاريات القديمة.
- قم بإزالة البطاريات بمجرد استنفادها. المواد الكيماوية التي تتسرب من البطاريات وتلامس البشرة يمكن أن تسبب طفحًا جلديًا. إذا وجدت أي تسريب كيميائي، امسح بالكامل مستخدمًا قطعة قماش.
- البطاريات المرفقة مع هذا المنتج قد يكون عمرها الافتراضي أقصر بسبب ظروف التخزين.
- إذا لم تكن تنوي استخدام وحدة التحكم عن بعد لفترة زمنية طويلة، فقم بإزالة البطارية منها.
- عندما تتخلص من البطارية، يجب أن تلتزم بالقانون في المنطقة أو الدولة ذات الصلة.

## النطاق الفعال

يوجد مستشعر وحدة التحكم عن بُعد الذي يعمل بالأشعة تحت الحمراء على الجانب العلوي والأمامي من جهاز العرض. تأكد من الإمساك بوحدة التحكم عن بعد عند زاوية ٦٠ درجة على خط متعامد مع مستشعر وحدة التحكم عن بعد الذي يعمل بالأشعة تحت الحمراء الموجود بجهاز العرض حتى يعمل بطريقة صحيحة. ويجب ألا تتجاوز المسافة بين جهاز التحكم عن بعد والمستشعر مدى ١٢ متر (٣٩,٤ قدم).

- تأكد من عدم وجود أي حائل بين وحدة التحكم عن بعد ومستشعر الأشعة تحت الحمراء الموجودة بجهاز الإسقاط من شأنه إعاقة وصول شعاع الأشعة تحت الحمراء إلى الجهاز.
- تأكد من عدم تعرض وحدة الإرسال العاملة بالأشعة تحت الحمراء لضوء الشمس المباشر أو تعرضها المباشر لأضواء مصابيح الفلورسنت.
- يرجى إبعاد وحدة التحكم عن بعد عن أضواء مصابيح الفلورسنت لمسافة تزيد ٢ مترين وإلا سيحدث خلل وظيفي بوحدة التحكم عن بعد.
- قد يتعطل عمل وحدة التحكم عن بعد من حين لآخر في حالة قربها من أضواء مصابيح الفلورسنت العاكسة.
- قد يتعطل عمل وحدة التحكم عن بعد في حالة قربها الشديد من جهاز العرض.
- عندما تقوم بتصويب أو توجيه وحدة التحكم عن بعد نحو الشاشة، تكون المسافة الفعالة بينهما أقل من ٥ مل، وتعكس إشارات الأشعة تحت الحمراء إلى جهاز العرض. ومع ذلك، قد يتغير النطاق الفعال طبقاً للشاشات.

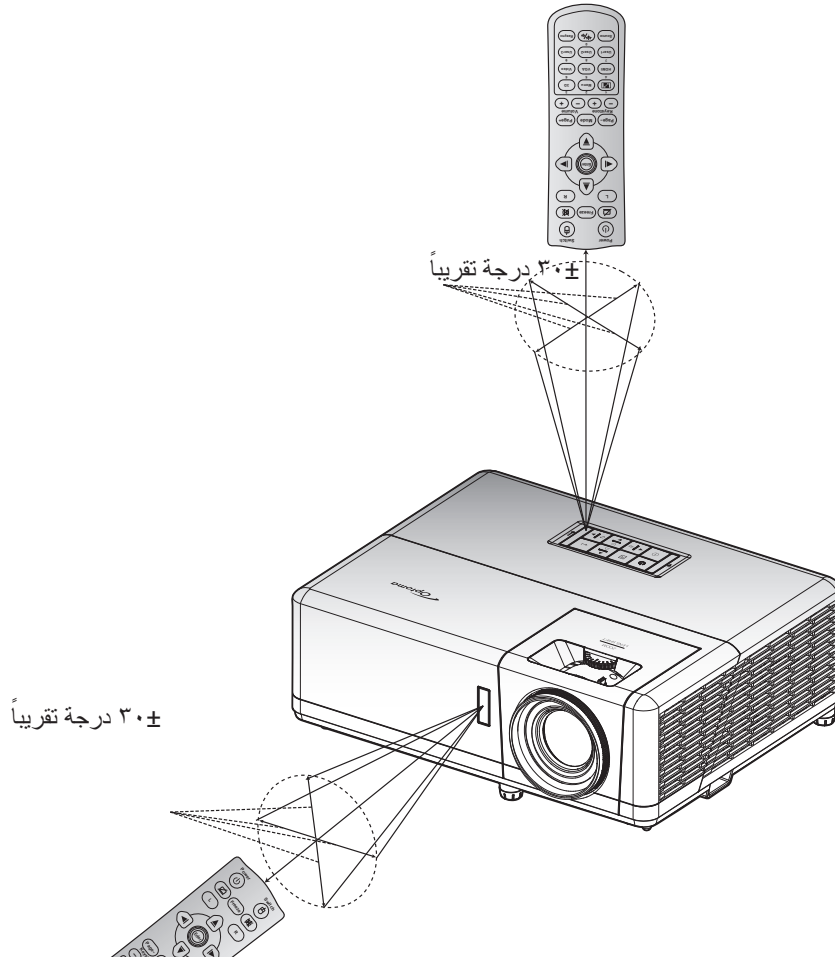

# استخدام جهاز العرض

## تشغيل/إيقاف تشغيل جهاز العرض

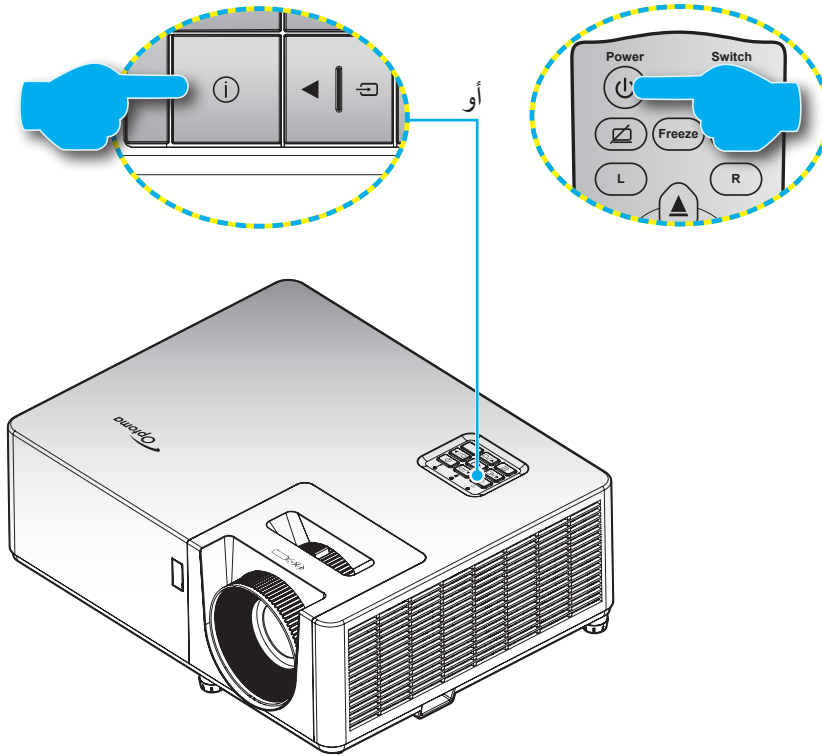

### تشغيل

- 1- توصيل سلك الطاقة وكبل المصدر / الإشارة. وعند توصيلهما، يتحول مؤشر بيان حالة الطاقة إلى اللون الأحمر.
- 2- قم بتشغيل جهاز العرض بالضغط على زر (L) الموجود على لوحة مفاتيح الجهاز أو وحدة التحكم عن بعد.
- 3- تظهر شاشة بدء التشغيل بعد مرور ١٠ ثواني تقريباً، ويومض مؤشر بيان الطاقة باللون الأزرق.

**ملاحظة:** وعند تشغيل جهاز العرض لأول مرة، س يُطلب منك تحديد اللغة المفضلة واتجاه العرض وإعدادات أخرى.

### إيقاف الطاقة

- 1- أوقف تشغيل جهاز العرض بالضغط على زر (L) الموجودة على لوحة مفاتيح الجهاز أو وحدة التحكم عن بعد.
- 2- ستظهر الرسالة التالية.

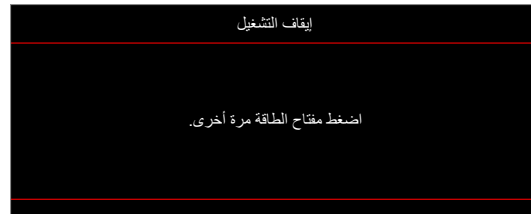

- 3- اضغط على زر (L) مرة أخرى للتأكيد، وإلا ستختفي الرسالة من على الشاشة بعد مرور ١٥ ثوانٍ، عند الضغط على زر (L) للمرة الثانية سيتم إيقاف تشغيل جهاز العرض.
- 4- يستمر تشغيل مراوح التبريد لما يقرب من ١٠ ثوانٍ للقيام بدورة التبريد، ويومض مؤشر بيان الطاقة باللون الأزرق، وعندما يومض مؤشر LED الخاص بالتشغيل باللون الأحمر بصورة متواصلة، فإن ذلك يعني دخول جهاز العرض في وضع الاستعداد، وعند الرغبة في إعادة تشغيل الجهاز، ينبغي الانتظار حتى ينتهي الجهاز من دورة التبريد ويدخل في وضع الاستعداد، وعندما يكون جهاز العرض في وضع الاستعداد اضغط على زر (L) مرة أخرى لتشغيل الجهاز.
- 5- افصل سلك الطاقة عن مأخذ التيار الكهربائي وعن جهاز العرض.

**ملاحظة:** يوصى بعدم تشغيل جهاز العرض بعد إيقاف تشغيله مباشرةً.

## اختيار مصدر دخل

قم بتشغيل المصدر الموصل الذي تريد عرضه على الشاشة، مثل جهاز الكمبيوتر أو الكمبيوتر اللوحي أو مشغل الفيديو أو غير ذلك، وسوف يقوم جهاز العرض بتحديد المصدر تلقائيًا. في حالة توصيل عدة مصادر اضغط على زر  الموجود بلوحة مفاتيح جهاز العرض أو زر **Source** في جهاز التحكم عن بعد لتحديد الدخل الذي تريده.

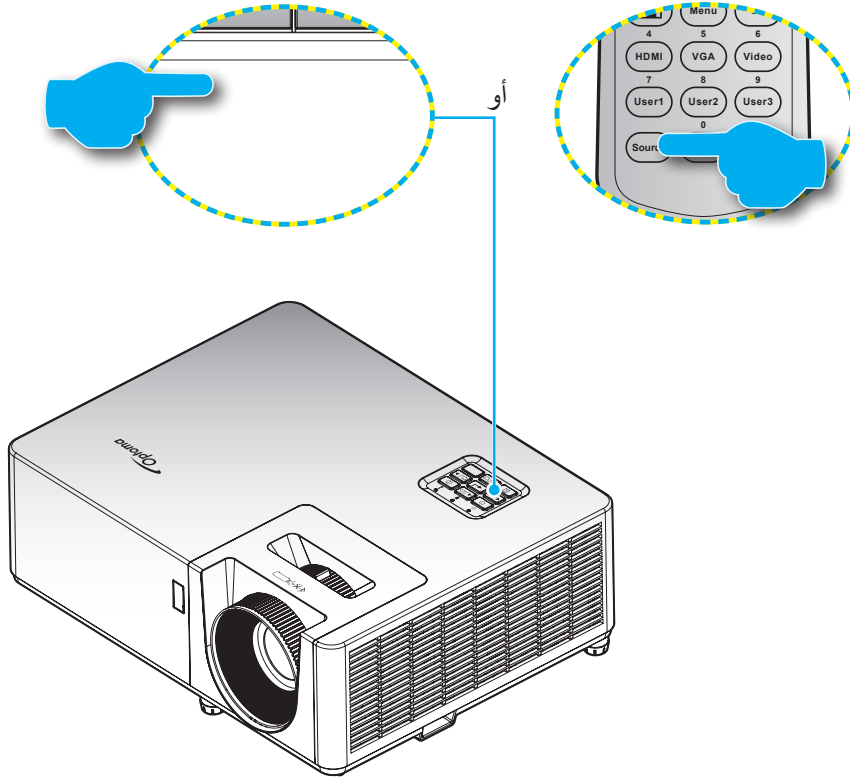

## تصفح القائمة والمميزات

يحتوي جهاز العرض على قوائم يتم عرضها على الشاشة بلغات متعددة والتي تسمح لك بإدخال التعديلات على الصورة وتغيير مجموعة متنوعة الإعدادات. مع ملاحظة أن جهاز العرض يقوم بتحديد المصدر تلقائيًا.

- ١- لفتح قائمة المعلومات المعروضة على الشاشة اضغط على زر  الموجود بلوحة مفاتيح جهاز العرض أو زر **Menu** في جهاز التحكم عن بعد.
- ٢- عند ظهور قائمة المعلومات المعروضة على الشاشة، استخدم المفاتيح **▲▼** لاختيار أي عنصر في القائمة الرئيسية. أثناء إجراء اختيار ما على صفحة معينة اضغط على زر **←** على لوحة مفاتيح جهاز العرض أو زر **Enter** في وحدة التحكم عن بُعد للدخول إلى القائمة الفرعية.
- ٣- استخدم مفاتيح **tu** لتحديد العنصر المطلوب في القائمة الفرعية، ثم اضغط على **←** أو **Enter** لعرض مزيد من الإعدادات. واضبط الإعدادات باستخدام المفاتيح **tu**.
- ٤- حدد العنصر التالي المراد ضبطه في القائمة الفرعية واضبطه كما هو موضح آنفًا.
- ٥- اضغط على زر **←** أو **Enter** للتأكيد، وسوف تعود الشاشة إلى القائمة الرئيسية.
- ٦- للخروج اضغط على زر **Menu** أو **←** مرة أخرى. وعندئذ يتم إغلاق قائمة المعلومات المعروضة على الشاشة ويقوم جهاز العرض بحفظ الإعدادات الجديدة تلقائيًا.

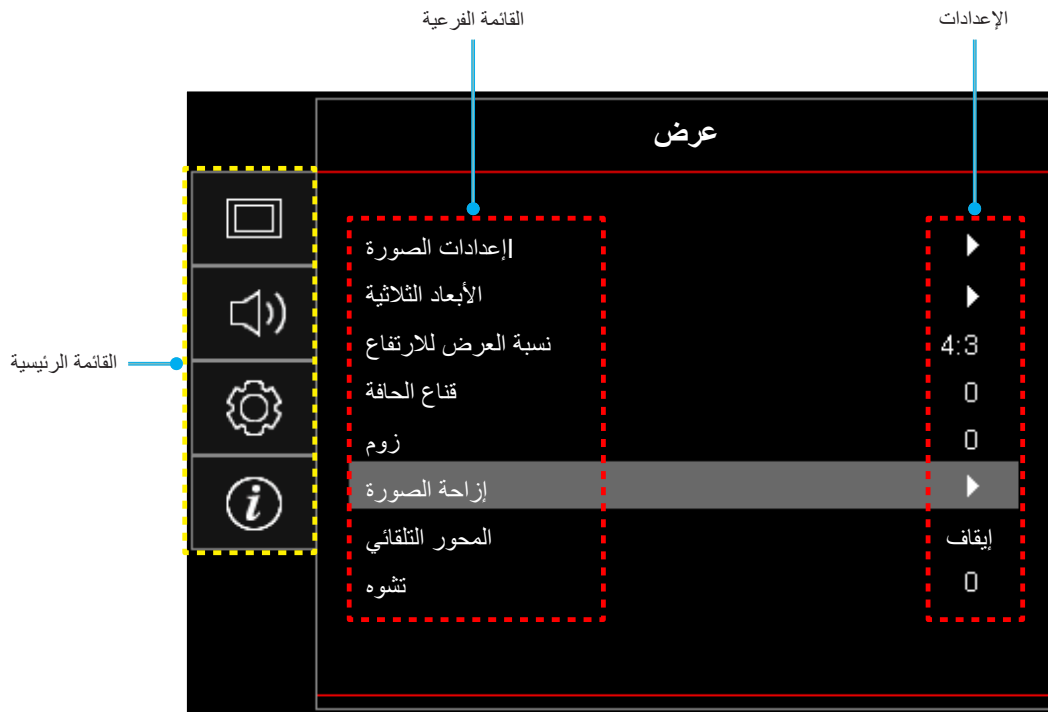

## شجرة قائمة المعلومات المعروضة على الشاشة

**ملاحظة:** تختلف عناصر شجرة قائمة المعلومات المعروضة على الشاشة والميزات حسب الطرز والمنطقة. تحتفظ Optoma بالحق في إضافة عناصر أو إزالتها لتحسين أداء المنتج دون إشعار.

القيم	القائمة الفرعية ٤	القائمة الفرعية ٣	القائمة الفرعية ٢	القائمة الفرعية	القائمة الرئيسية
عرض تقديمي			نمط العرض	إعدادات الصورة	عرض
ساطع					
سينما					
لعبة					
sRGB					
DICOM SIM.					
مخصص					
الأبعاد الثلاثية					
إيقاف [افتراضي]			لون الجدار		
لوحة سوداء					
ضوء أصفر					
ضوء أخضر					
ضوء أزرق					
زهري					
رمادي					
٥٠ ~ ٥٠-			السطوع		
٥٠ ~ ٥٠-			التباين		
١ ~ ١٥			حدة اللون		
٥٠ ~ ٥٠-			اللون		
٥٠ ~ ٥٠-			تدرج اللون		
		فيلم	Gamma		
		فيديو			
		رسومات			
		قياسي (٢,٢)			
		١,٨			
		٢,٠			
		٢,٤			
		٢,٦			
		الأبعاد الثلاثية			
		لوحة سوداء			
		DICOM SIM.			
١ ~ ١٠		BrilliantColor™	إعدادات اللون		
دافئ		حرارة اللون			
قياسي					
بارد					
فاتر					



# الإعداد والتثبيت

القائمة الرئيسية	القائمة الفرعية	القائمة الفرعية ٢	القائمة الفرعية ٣	القائمة الفرعية ٤	القيم	
عرض	إعدادات اللون	تجانس الألوان	اللون	أحمر [افتراضي]		
				أخضر		
				أزرق		
				أزرق داكن		
				أصفر		
				أحمر مزرق		
				أبيض		
				٥٠ ~ ٥٠ [افتراضي: ٠]	تدرج الألوان/أحمر (*)	
				٥٠ ~ ٥٠ [افتراضي: ٠]	التشبع/أخضر (*)	
				٥٠ ~ ٥٠ [افتراضي: ٠]	كسب/أزرق (*)	
				إلغاء [افتراضي]	إعادة الضبط	
				نعم		
					خروج	
				٥٠ ~ ٥٠	كسب الأحمر	
	٥٠ ~ ٥٠	كسب الأخضر				
	٥٠ ~ ٥٠	كسب الأزرق				
	٥٠ ~ ٥٠	انحياز الأحمر				
	٥٠ ~ ٥٠	انحياز الأخضر				
	٥٠ ~ ٥٠	انحياز الأزرق				
	إلغاء [افتراضي]	إعادة الضبط				
	نعم					
		خروج				
	إعدادات الصورة	تحييز/كسب RGB	مدى اللون [ليس دخل HDMI]	مدى اللون [دخل HDMI]	تلقائي [افتراضي]	
					RGB	
					YUV	
					تلقائي [افتراضي]	
					RGB (0~255)	
RGB (16~235)						
YUV						
إيقاف		Automatic				
تشغيل [افتراضي]						
١٠ ~ ١٠ (حسب الإشارة)		تردد				
٠ [افتراضي: ٠]						
٣١ ~ ٠ (بناء على الإشارة)		طور				
٠ [افتراضي: ٠]						
٥ ~ ٥ (حسب الإشارة)		موقع أفقي				
٠ [افتراضي: ٠]						
٥ ~ ٥ (حسب الإشارة)	موقع عمودي					
٠ [افتراضي: ٠]						
ديناميكية الاسود						
ايكولوجي						
الطاقة الثابتة						
(الطاقة = ١٠٠٪ / ٩٥٪ / ٩٠٪ / ٨٥٪ / ٨٠٪ / ٧٥٪ / ٧٠٪ / ٦٥٪ / ٦٠٪ / ٥٥٪ / ٥٠٪)						
الإشراق الثابت						
(الطاقة = ٨٥٪ / ٨٠٪ / ٧٥٪ / ٧٠٪)						

# الإعداد والتثبيت

القائمة الرئيسية	القائمة الفرعية	القائمة الفرعية ٢	القائمة الفرعية ٣	القائمة الفرعية ٤	القيم	
عرض	إعدادات الصورة	إعادة الضبط				
	الأبعاد الثلاثية	وضع ثلاثي الأبعاد			إيقاف تشغيل [افتراضي]	
		تقنية ثلاثية الأبعاد			ارتباط DLP [افتراضي]	
		3D -> 2D				تزامن 3D الأبعاد الثلاثية [افتراضي]
						L
						R
		تنسيق ثلاثي الأبعاد				تلقائي [افتراضي]
						القمة والأسفل
						القمة والأسفل
						تسلسل الإطارات
		إعادة الضبط				تعبئة إطار
						تشغيل
						إيقاف [افتراضي]
					إلغاء	
	نسبة العرض للارتفاع				نعم	
					٣:٤	
					٩:١٦	
					أصلية	
	قناع الحافة				تلقائي	
					٠ ~ ١٠ [افتراضي: ٠]	
زوم				٠ ~ ٢٥ [افتراضي: ٠]		
	إزاحة الصورة				١٠٠ ~ ١٠٠ [افتراضي: ٠]	
					١٠٠ ~ ١٠٠ [افتراضي: ٠]	
المحور التلقائي				إيقاف		
				تشغيل [افتراضي]		
				٤٠ ~ ٤٠ [افتراضي: ٠]		
الصوت	كتم الصوت				إيقاف [افتراضي]	
					تشغيل	
	مستوى الصوت				١٠ ~ ٠ [افتراضي: ٥]	

القائمة الرئيسية	القائمة الفرعية	القائمة الفرعية ٢	القائمة الفرعية ٣	القائمة الفرعية ٤	القيم		
إعداد	عرض				الأمامي  [افتراضي]		
					خلفي 		
					سقف - علوي 		
					خلف - علوي 		
	نوع الشاشة					٩:١٦	
						٣:٤ [افتراضي]	
	Power Settings	تشغيل مباشر				إيقاف [افتراضي]	
						تشغيل	
		تشغيل الإشارة					إيقاف [افتراضي]
							تشغيل
							٠ ~ ١٨٠ (٥ دقائق إضافية) [افتراضي: ٢٠]
							٠ ~ ٩٩٠ (٣٠ دقائق إضافية) [افتراضي: ٠]
		موقت النوم (دقيقة)	تشغيل دائم				لا [افتراضي]
							نعم
							نشط
							ايكولوجي [افتراضي]
وضع الطاقة (استعداد)	USB Power (وضع الاستعداد)				إيقاف [افتراضي]		
					تشغيل		
الأمان	الأمان				إيقاف		
					تشغيل		
					شهر		
	موقت الأمان					يوم	
						ساعة	
						افتراضي: ١٢٣٤	
إعدادات رابط HDMI	HDMI Link				إيقاف [افتراضي]		
					تشغيل		
	شامل لعروض التلفزيون					لا [افتراضي]	
						نعم	
	Power On Link					متبادل [افتراضي]	
						جهاز العرض → الجهاز	
						الجهاز → جهاز العرض	
	Power Off Link					إيقاف [افتراضي]	
					تشغيل		
نموذج الاختبار					الشبكة الخضراء		
					الشبكة الأرجوانية		
					الشبكة البيضاء		
					أبيض		
					إيقاف		
إعدادات البعد [حسب وحدة التحكم من بعد]	وظيفة IR				تشغيل [افتراضي]		
					إيقاف		

القيم	القائمة الفرعية ٤	القائمة الفرعية ٣	القائمة الفرعية ٢	القائمة الفرعية	القائمة الرئيسية
نموذج الاختبار			F1		
السطوح					
التباين					
مؤقت النوم [افتراضي]					
تجانس الألوان					
حرارة اللون					
Gamma					
عرض					
نموذج الاختبار			F2	إعدادات البعد [حسب وحدة التحكم من بعد]	
السطوح					
التباين					
مؤقت النوم					
تجانس الألوان [افتراضي]					
حرارة اللون					
Gamma					
عرض					
نموذج الاختبار [افتراضي]			F3		إعداد
السطوح					
التباين					
مؤقت النوم					
تجانس الألوان					
حرارة اللون					
Gamma					
عرض					
٩٩ ~ ٠٠				رقم الجهاز	
English [افتراضي]			اللغة	الخيارات	
Deutsch					
Français					
Italiano					
Español					
Português					
Polski					
Nederlands					
Svenska					
Norsk/Dansk					
Suomi					
ελληνικά					
繁體中文					
简体中文					
日本語					
한국어					

القيم	القائمة الفرعية ٤	القائمة الفرعية ٣	القائمة الفرعية ٢	القائمة الفرعية	القائمة الرئيسية	
Русский			اللغة			
Magyar						
Čeština						
عربي						
ไทย						
Türkçe						
فارسی						
Tiếng Việt						
Bahasa Indonesia						
Română						
Slovenčina						
<input type="checkbox"/> علوي أيسر		موضع القائمة	Menu Settings	الخيارات	إعداد	
<input type="checkbox"/> علوي يمين						
<input type="checkbox"/> وسط [افتراضي]						
<input type="checkbox"/> سفلي أيسر						
<input type="checkbox"/> سفلي يمين						
إيقاف		Menu Timer				
٥ ثانية						
١٠ ثانية [افتراضي]						
إيقاف [افتراضي]			مصدر تلقائي			
تشغيل						
HDMI1			مصدر الدخل			
HDMI2						
VGA						
افتراضي [افتراضي]		HDMI1		اسم الإدخال		
تعريف						
افتراضي [افتراضي]		HDMI2				
تعريف						
افتراضي [افتراضي]		VGA				
تعريف						
إيقاف [افتراضي]			تبريد عالي			
تشغيل						
إيقاف [افتراضي]			Display Mode Lock			
تشغيل						
إيقاف [افتراضي]			قفل لوحة المفاتيح			
تشغيل						
إيقاف [افتراضي]			إخفاء المعلومات			
تشغيل						

## الإعداد والتثبيت

القائمة الرئيسية	القائمة الفرعية	القائمة الفرعية ٢	القائمة الفرعية ٣	القائمة الفرعية ٤	القيم	
إعداد	الخيارات	لون الخلفية	الشعار	افتراضي [افتراضي]	افتراضي [افتراضي]	
				محايد		
				مخصص		
				بلا		
	إعادة الضبط	Reset OSD	Reset to Default		إلغاء [افتراضي]	
					نعم	
					إلغاء [افتراضي]	
					نعم	
	المعلومات	Regulatory				
		الرقم التسلسلي				
		المصدر				
		دقة الوضوح				٠٠x٠٠
Refresh Rate					٠,٠٠ هرتز	
نمط العرض						
وضع الطاقة (استعداد)						
ساعات مصدر الضوء					0 hr	
رقم الجهاز					٩٩ ~ ٠٠	
نمط الإضاءة						
FW نسخة	النظام					
	MCU					

## قائمة العرض

### قائمة إعدادات الصورة المعروضة

#### نمط العرض

هناك العديد من أوضاع العرض المحددة مسبقاً التي يمكنك اختيار أنسبها لتلبية متطلبات المشاهدة التي تفضلها. وقد تمت مراجعة كل وضع بشكل دقيق من قِبل فريق خبراء الألوان التابع لنا؛ لضمان إخراج ألوان فائقة الأداء تناسب مجموعة واسعة من المحتويات.

- **عرض تقديمي:** هذا الوضع مناسب لتلبية الاحتياجات الأكثر إلحاحاً للبيئات الشركات والمؤسسات التعليمية.
- **ساطع:** هذا الوضع مناسب للبيئات التي تتطلب مستويات فائقة من السطوع: كاستخدام جهاز العرض في غرف جيدة الإضاءة.
- **سينما:** يوفر هذا الوضع أفضل توازن بين التفاصيل والألوان لمشاهدة الأفلام.
- **لعبة:** يحسن هذا الوضع جهاز العرض بشكل أمثل من خلال مستوى التباين الأقصى والألوان المشرقة حتى تتمكن من مشاهدة أدق التفاصيل في السيناريوهات المظلمة عند تشغيل ألعاب الفيديو.
- **sRGB:** هذا الوضع يعيد إنتاج الألوان الأدق.
- **DICOM SIM:** تم إنشاء هذا الوضع لمشاهدة الصور ذات الألوان الرمادية المتدرجة؛ فهو مثالي لمشاهدة الأشعة السينية والمسوح الإشعاعية أثناء التدريبات الطبية\*.
- **ملاحظة:** \*جهاز العرض هذا غير مناسب للاستخدام في التشخيص الطبي.
- **مخصص:** يحفظ هذا الوضع الإعدادات المحددة من قِبل المستخدم، ويضبط إعدادات وضع العرض الخاصة بك.
- **الأبعاد الثلاثية:** إعدادات محسنة لمشاهدة المحتوى ثلاثي الأبعاد.
- **ملاحظة:** للاستمتاع بالموثرات ثلاثية الأبعاد، يلزم استخدام نظارة ثلاثية الأبعاد *DLP Link*. راجع قسم العرض ثلاثي الأبعاد للحصول على مزيد من المعلومات.

#### لون الجدار

صُممت هذه الميزة لضبط ألوان الصورة المعروضة على حائط بدون شاشة. وقد تمت مراجعة كل وضع بشكل دقيق من قِبل فريق خبراء الألوان التابع لنا؛ لضمان إخراج ألوان فائقة الأداء.

هناك العديد من الأوضاع المحددة مسبقاً التي يمكنك اختيار أنسبها لألوان الحائط الذي تستخدمه. حدد من بين إيقاف ولوحة سوداء وضوء أصفر وضوء أخضر وضوء أزرق وزهري ورمادي.

**ملاحظة:** لإعادة إنتاج ألوان دقيقة، نوصي باستخدام شاشة.

#### السطوع

ضبط سطوع الصورة.

#### التباين

يتحكم إعداد التباين في درجة الاختلاف بين أكثر أجزاء الصورة سطوعاً وتلك الأكثر إعتاماً.

#### حدة اللون

يتيح ضبط حدة الألوان في الصورة.

#### اللون

يضبط صورة الفيديو من اللونين الأبيض والأسود إلى صورة ذات ألوان كاملة التشبع.

#### تدرج اللون

يضبط توازن اللونين الأحمر والأخضر.

## Gamma

قم بإعداد نوع منحني جاما، بعد الانتهاء من الإعداد الأولي والضبط الدقيق، استخدم خطوات ضبط الجاما لتحسين إخراج الصورة.

- فيلم: للعرض بنظام المسرح المنزلي.
- فيديو: للوصول إلى مصدر الفيديو أو التلفزيون.
- رسومات: لمصدر الكمبيوتر الشخصي/الصورة فوتوغرافية.
- قياسي (٢, ٢): للإعداد القياسي.
- ١, ٨ / ٢, ٠ / ٢, ٤ / ٢, ٦: لمصادر حاسوب شخصي/صورة فوتوغرافية معينة.

### ملاحظة:

- لا تتاح هذه الخيارات إلا في حالة تعطيل وظيفة الوضع ثلاثي الأبعاد، حيث أنه لن يتم ضبط إعداد لون الجدار على لوحة سوداء، كما أنه لن يتم ضبط إعداد نمط العرض على **DICOM SIM**.
- يمكن للمستخدم في وضع ثلاثي الأبعاد تحديد الأبعاد الثلاثية لإعداد **Gamma**.
- إذا تم ضبط الإعداد لون الجدار على لوحة سوداء فيمكن للمستخدم تحديد لوحة سوداء لإعداد **Gamma** فقط.
- إذا تم ضبط الإعداد نمط العرض على **DICOM SIM** فيمكن للمستخدم تحديد **DICOM SIM** لإعداد **Gamma** فقط.

## إعدادات اللون

تهيئة إعدادات اللون.

- **BrilliantColor™**: يستخدم هذا العنصر القابل للضبط أسلوبًا جديدًا لمعالجة الألوان وإدخال تحسينات لضمان درجة سطوع أعلى وتوفير ألوان واقعية وأكثر حيوية في الصورة.
- حرارة اللون: تحديد درجة حرارة اللون من بين دافئ أو قياسي أو بارد أو فاتر.
- تجانس الألوان: تحديد الخيارات التالية:
  - اللون: يضبط مستوى اللون الأحمر والأخضر والأسود والأزرق السماوي والأصفر والأرجواني والأبيض في الصورة.
  - تدرج الألوان / R (أحمر)\*: يضبط توازن اللونين الأحمر والأخضر.
  - **ملاحظة:** \*إذا تم تعيين الإعداد اللون على أبيض، فبإمكانك ضبط إعداد اللون الأحمر.
  - التشبع / G (أخضر)\*: يضبط صورة الفيديو من اللونين الأبيض والأسود إلى صورة ذات ألوان كاملة التشبع.
  - **ملاحظة:** في حالة تعيين إعداد اللون على أبيض يمكن ضبط إعداد اللون الأخضر.
  - كسب / B (أزرق)\*: ضبط سطوع الصورة.
  - **ملاحظة:** في حالة تعيين إعداد اللون على أبيض يمكن ضبط إعداد اللون الأزرق.
  - إعادة الضبط: استعادة إعدادات المصنع الافتراضية لتجانس الألوان.
  - خروج: الخروج من قائمة "تجانس الألوان".
- **تحيز/كسب RGB**: يتيح هذا الإعداد تهيئة السطوع (الكسب) والتباين (الانحياز) لصورة.
  - إعادة الضبط: استعادة إعدادات المصنع الافتراضية على تحيز/كسب RGB.
  - خروج: الخروج من قائمة "تحيز/كسب RGB".
- مدى اللون (دخل غير HDMI فقط): اختر نوع مصفوفة ألوان مناسب مما يلي: تلقائي، RGB أو YUV.
- مدى اللون (دخل HDMI فقط): اختر نوع مصفوفة ألوان مناسب مما يلي: تلقائي و RGB (0~255) و RGB (16~235) و YUV.



# الإعداد والتثبيت

## الإشارة

ضبط خيارات الإشارة.

- **Automatic:** نهينة الإشارة تلقائيًا (تظهر عناصر التردد والطور باللون الرمادي). إذا تم تعطيل الوضع التلقائي، سوف تظهر عناصر التردد والطور لضبط الإعدادات وحفظها.
- **تردد:** قم بتغيير تكرار بيانات العرض كي تتلاءم مع تكرار بطاقة الرسومات الموجودة في جهاز الكمبيوتر الخاص بك. لا تستخدم هذه الوظيفة إلا إذا ظهرت الصورة مرتعشة بشكل رأسي.
- **طور:** نتيج هذه الخاصية تحقيق التزامن بين توقيت العرض وبطاقة الرسوم. إذا ظهرت الصورة وكأنها غير مستقرة أو مرتعشة، فاستخدم هذه الوظيفة لضبطها.
- **موقع أفقي:** ضبط الوضع الأفقي للصورة.
- **موقع عمودي:** ضبط الوضع الرأسي للصورة.

**ملاحظة:** تتوفر هذه القائمة فقط إذا كان مصدر الدخل *RGB/Component*.

## نمط الإضاءة

يُضبط إعدادات وضع السطوع.

- **ديناميكية الاسود:** يُستخدم لضبط سطوع الصورة تلقائيًا للحصول على أفضل أداء للتباين.
- **ايكولوجي:** اختر "ايكولوجي" لإعتماد ديود ليزر جهاز العرض، إذ يسهم ذلك في تخفيف استهلاك الطاقة وإطالة عمر اللمبة.
- **الطاقة الثابتة:** اختر النسبة المئوية للطاقة في وضع السطوع.
- **الإشراق الثابت:** يحدد الإشراق الثابت قوة الاختلاف في قيم الإشراق بحيث يبقى السطوع ثابتًا بمرور الوقت.

## إعادة الضبط

استعادة إعدادات المصنع الافتراضية لإعدادات الألوان.

## قائمة العرض ثلاثي الأبعاد

### ملاحظة:

- هذا الجهاز هو جهاز عرض يدعم تقنية العرض ثلاثي الأبعاد باستخدام حل *DLP-Link 3D*.
- يرجى التأكد من استخدام نظارة ثلاثية الأبعاد مع *DLP-Link 3D* قبل مشاهدة الفيديو.
- يدعم هذا الجهاز تسلسل الإطارات ثلاثية الأبعاد (قلب الصفحة) عبر منافذ *HDMI1/HDMI2/VGA*.
- لتمكين الوضع ثلاثي الأبعاد، ينبغي تعيين معدل إدخال الإطارات على ٦٠ هرتز فقط أو أقل، ولا يتم دعم معدل الإطارات الأعلى.
- للوصول إلى الأداء الأفضل، يوصى باستخدام درجة الدقة ١٠٨٠×١٩٢٠، وتجدر الإشارة إلى أن درجة الدقة 4K (٢١٦٠×٣٨٤٠) غير مدعومة في الوضع ثلاثي الأبعاد.

### وضع ثلاثي الأبعاد

استخدم هذا الخيار لإيقاف أو تشغيل الوظيفة ثلاثية الأبعاد.

- إيقاف: حدد "إيقاف" لإيقاف تشغيل الوضع ثلاثي الأبعاد.
- تشغيل: حدد "تشغيل" لتشغيل الوضع ثلاثي الأبعاد.

### تقنية ثلاثية الأبعاد

استخدم هذا الخيار لتحديد التقنية ثلاثية الأبعاد.

- ارتباط *DLP*: حدد هذا الخيار لاستخدام الإعدادات المحسنة لنظارات *DLP* ثلاثية الأبعاد.
- تزامن *3D*: حدد هذا الخيار لاستخدام الإعدادات المحسنة للنظارات ثلاثية الأبعاد المستقطبة أو التي تعمل بالتردد اللاسلكي أو بالأشعة تحت الحمراء.

### 3D -> 2D

استخدم هذا الخيار لتحديد كيفية ظهور المحتويات ثلاثية الأبعاد على الشاشة.

- الأبعاد الثلاثية: عرض إشارة ثلاثية الأبعاد.
- L (يسار): عرض الإطار الأيسر لمحتوى ثلاثي الأبعاد.
- R (يمين): عرض الإطار الأيمن لمحتوى ثلاثي الأبعاد.

### تنسيق ثلاثي الأبعاد

يستخدم هذا الخيار لتحديد المحتوى المناسب لتنسيق ثلاثي الأبعاد.

- تلقائي: عند الكشف عن إشارة تحديد ثلاثية الأبعاد، يتم اختيار تنسيق ثلاثي الأبعاد تلقائيًا.
- القمة والأسفل: عرض إشارة ثلاثية الأبعاد في تنسيق "جنبًا إلى جنب".
- القمة والأسفل: عرض إشارة ثلاثية الأبعاد في تنسيق "القمة والأسفل".
- تسلسل الإطارات: عرض إشارة ثلاثية الأبعاد في تنسيق "تسلسل الإطارات".
- تعبئة إطار: عرض إشارة ثلاثية الأبعاد في تنسيق "تعبئة إطار".

### عكس تزامن 3 بعد

يستخدم هذا الخيار لتمكين/تعطيل وظيفة عكس مزامنة ثلاثي الأبعاد.

### إعادة الضبط

استعادة إعدادات المصنع الافتراضية لإعدادات الوضع ثلاثي الأبعاد.

- إلغاء: قم بالتحديد لإلغاء إعادة التعيين.
- نعم: قم بالتحديد لاستعادة إعدادات المصنع الافتراضية للوضع ثلاثي الأبعاد.

## عرض قائمة نسبة العرض إلى الارتفاع

### نسبة العرض للارتفاع

تحديد نسبة عرض الصورة المعروضة إلى ارتفاعها بين الخيارات التالية:

- ٣:٤: يناسب هذا النسق مصادر الدخل ٣:٤.
  - ٩:١٦: يناسب هذا النسق مصادر الدخل ٩:١٦، مثل أجهزة التلفزيون عالي الدقة ومشغلات أقراص DVD المطورة لتناسب الشاشات التلفزيونية العريضة.
  - أصلية: يعرض هذا التنسيق الصورة الأصلية دون أي تغيير في الحجم.
  - تلقائي: يتيح اختيار نمط العرض المناسب تلقائيًا.
- ملاحظة:**
- لاستخدام تنسيق *superwide*، قم بما يلي:
    - ضبط نسبة عرض الشاشة إلى ارتفاعها على ١:٢,٠.
    - تحديد تنسيق "Superwide".
    - محاذاة صورة جهاز العرض على الشاشة بشكل صحيح.

تأخر الدخل: زمن استجابة HDMI 1/2 = ٣٢,٩ مللي ثانية عند 1080p عند ٦٠ هرتز

### جدول تحجيم SVGA/XGA

720p	1080i/p	576i/p	480i/p	Source
			تحجيم إلى ٧٦٨×١٠٢٤.	4×3
			تحجيم إلى ٥٧٦×١٠٢٤.	16×9
			لن يتم أي تغيير في الحجم؛ تعتمد الدقة على مصدر الإدخال المستخدم ويتم بعد ذلك عرضها.	أصلية
			- إذا كان المصدر ٤:٣، سيتم ضبط الحجم التلقائي على ٧٦٨ × ١٠٢٤. - إذا كان المصدر ١٦:٩، سيتم ضبط الحجم التلقائي على ٥٧٦ × ١٠٢٤. - إذا كان المصدر ١٥:٩، سيتم ضبط الحجم التلقائي على ٦١٤ × ١٠٢٤. - إذا كان المصدر ١٦:١٠، سيتم ضبط الحجم التلقائي على ٦٤٠ × ١٠٢٤.	تلقائي

التلقائي/ضبط		دقة الدخل		التلقائي
٧٦٨	١٠٢٤	الدقة الرأسية	الدقة الأفقية	
٧٦٨	١٠٢٤	٤٨٠	٦٤٠	٤:٣
٧٦٨	١٠٢٤	٦٠٠	٨٠٠	
٧٦٨	١٠٢٤	٧٦٨	١٠٢٤	
٧٦٨	١٠٢٤	١٢٠٠	١٦٠٠	
٥٧٦	١٠٢٤	٧٢٠	١٢٨٠	كمبيوتر محمول واسع
٦١٤	١٠٢٤	٧٦٨	١٢٨٠	
٦٤٠	١٠٢٤	٨٠٠	١٢٨٠	
٥٧٦	١٠٢٤	٥٧٦	٧٢٠	SDTV
٥٧٦	١٠٢٤	٤٨٠	٧٢٠	
٥٧٦	١٠٢٤	٧٢٠	١٢٨٠	HDTV
٥٧٦	١٠٢٤	١٠٨٠	١٩٢٠	

# الإعداد والتثبيت

## عرض قائمة قناع الحافة

### قناع الحافة

استخدم هذه الوظيفة في إزالة تشويش ترميز الفيديو الموجودة على حافة مصدر إشارة الفيديو.

## عرض قائمة العرض

### زوم

تستخدم هذه الخاصية في تصغير أو تكبير حجم الصورة على شاشة الإسقاط. يختلف التكبير/التصغير الرقمي عن التكبير/التصغير الضوئي مما يؤدي إلى تراجع جودة الصورة.

**ملاحظة:** يتم الاحتفاظ بإعدادات التكبير/التصغير في دورة الطاقة لجهاز العرض.

## عرض قائمة إزاحة الصور

### إزاحة الصورة

ضبط وضع الصورة المعروضة أفقياً (أفقي) أو رأسياً (عمودي).

## عرض قائمة ضبط التشوه شبه المنحرف تلقائياً.

### المحور التلقائي

يتيح الضبط التلقائي لتشوه الصورة الناتج من إمالة جهاز العرض.

## عرض قائمة التشوه

### تشوه

لضبط تشوه الصورة الناتج عن إمالة جهاز العرض ( $\pm 4.0$  درجة).

## قائمة الصوت

## قائمة كتم الصوت

### كتم الصوت

استخدم هذا الخيار لإيقاف الصوت بشكل مؤقت.

- تشغيل: اختر "تشغيل" لتشغيل وضع كاتم الصوت.
  - إيقاف: اختر "إيقاف" لإيقاف تشغيل وضع كاتم الصوت.
- ملاحظة:** تؤثر وظيفة "كتم الصوت" على مستوى صوت السماع الداخلية والخارجية.

## قائمة مستوى الصوت

### مستوى الصوت

ضبط مستوى الصوت.

# الإعداد والتثبيت

## قائمة الإعداد

### إعداد قائمة العرض

#### عرض

تحديد العرض المفضل من بين العرض الأمامي والخلفي والسقف العلوي والخلفي العلوي.

### إعداد قائمة نوع الشاشة

#### نوع الشاشة

اختر نوع الشاشة من ٩:١٦ و ٣:٤.

### إعداد قائمة إعدادات الطاقة

#### تشغيل مباشر

اختر "تشغيل" لتنشيط وضع التشغيل المباشر. يتم تشغيل جهاز العرض تلقائيًا عند توصيله بمصدر التيار الكهربائي دون الحاجة إلى الضغط على مفتاح الطاقة الموجود بلوحة المفاتيح أو وحدة التحكم عن بعد.

#### تشغيل الإشارة

اختر "تشغيل" لتنشيط وضع طاقة الإشارة. يعمل جهاز العرض تلقائيًا عند اكتشاف إشارة، بدون الضغط على مفتاح الطاقة الموجود بلوحة مفاتيح جهاز العرض أو وحدة التحكم عن بعد.

#### ملاحظة:

- إذا كان خيار "تشغيل الإشارة" في وضع "تشغيل"، يصبح استهلاك جهاز العرض للطاقة في وضع الاستعداد أكثر من ٣ وات.
- تعمل هذه الوظيفة مع مصادر HDMI و VGA.

#### إيقاف آلي (دقيقة)

ضبط الفاصل الزمني لموقت العد التنازلي. حيث يبدأ تشغيل موقت العد التنازلي في حالة عدم استقبال جهاز العرض لأية إشارات. ويتم إيقاف تشغيل الجهاز تلقائيًا عند الانتهاء من العد (في دقائق).

#### موقت النوم (دقيقة)

تهيئة موقت السكون.

- موقت النوم (دقيقة): تعيين الفاصل الزمني لموقت العد التنازلي. ويبدأ تشغيل موقت العد التنازلي، بغض النظر عن استقبال أو عدم استقبال جهاز العرض لأية إشارات. ويتم إيقاف تشغيل الجهاز تلقائيًا عند الانتهاء من العد (في دقائق).
- ملاحظة: يتم إعادة تعيين "موقت النوم" في كل مرة يتم فيها إيقاف جهاز العرض.
- تشغيل دائم: حدده لتعيين موقت النوم على وضع التشغيل دائمًا.

#### وضع الطاقة (استعداد)

ضبط إعداد وضع الطاقة.

- نشط: اختر "نشط" للعودة إلى وضع الاستعداد العادي.
- ايكولوجي: اختر "إيكولوجي" لخفض معدل تبديد الطاقة إلى أقل من ٠,٥ وات.

#### USB Power (وضع الاستعداد)

قم بتمكين أو تعطيل وظيفة طاقة USB عندما يكون جهاز العرض في وضع الاستعداد.

# الإعداد والتثبيت

## إعداد قائمة الأمان

### الأمان

تمكين هذه الوظيفة لطلب كلمة المرور قبل استخدام جهاز العرض.

- تشغيل: اختر "تشغيل" لاستخدام التحقق الأمني عند تشغيل جهاز العرض.
- إيقاف: اختر "إيقاف" لتتمكن من تشغيل الجهاز بدون التحقق من صحة كلمة المرور.

**ملاحظة:** كلمة المرور الافتراضية هي "1234".

### موقت الأمان

يتيح إمكانية تحديد وظيفة الفترة الزمنية (شهر/يوم/ساعة) لتعيين عدد ساعات استخدام جهاز العرض. وبمجرد انقضاء هذه الفترة الزمنية، سوف يتم مطالبتك بإدخال كلمة المرور مرة أخرى.

### تغيير كلمة السر

يستخدم في تعيين أو تعديل كلمة المرور التي تطلب منك عند تشغيل جهاز العرض.

## إعداد قائمة إعدادات رابط HDMI

### ملاحظة:

- عند توصيل أجهزة متوافقة مع **HDMI CEC** بجهاز العرض باستخدام كبلات **HDMI**، يمكنك التحكم فيها في نفس حالة تشغيل الطاقة أو إيقاف تشغيلها باستخدام خاصية التحكم في **HDMI Link** على المعلومات المعروضة على الشاشة بجهاز العرض، مما يتيح تشغيل الطاقة أو إيقاف تشغيلها لجهاز واحد أو أجهزة متعددة في مجموعة عن طريق خاصية **HDMI Link**، وقد يكون مشغل **DVD** في الوضع العادي متصلًا بجهاز عرض من خلال مكبر صوت أو نظام مسرح منزلي.

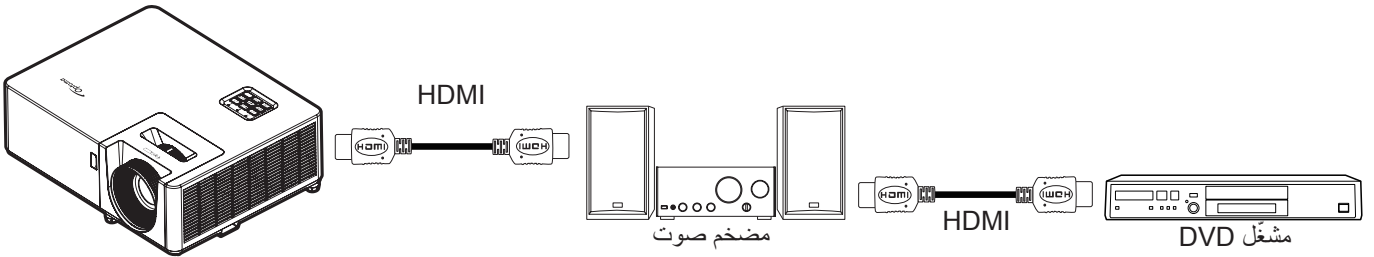

### HDMI Link

تفعيل/تعطيل خاصية HDMI Link. لن تكون خيارات شامل لعروض التلفزيون و power on link و power off link متاحة إلا إذا تم ضبط هذا الإعداد على "تشغيل".

### شامل لعروض التلفزيون

ضبط هذه الخاصية على "نعم" إذا كنت تفضل إيقاف تشغيل كل من التلفزيون وجهاز العرض تلقائياً في نفس الوقت. لمنع كلا الجهازين من التوقف في نفس الوقت، اضبط الإعداد على "لا".

### Power On Link

أمر تشغيل CEC.

- متبادل: سيتم تشغيل جهاز العرض وجهاز CEC معاً في الوقت نفسه.
- جهاز العرض → الجهاز: لن يتم تشغيل جهاز CEC إلا بعد تشغيل جهاز العرض.
- الجهاز → جهاز العرض: لن يتم تشغيل جهاز العرض إلا بعد تشغيل جهاز CEC.

### Power Off Link

قم بتمكين هذه الوظيفة ليتم إيقاف تشغيل وصلة HDMI وجهاز العرض تلقائياً في نفس الوقت.

# الإعداد والتثبيت

## إعداد قائمة نموذج الاختبار

### نموذج الاختبار

قم بتحديد نموذج الاختبار من بين الشبكة الخضراء أو الشبكة الأرجوانية أو الشبكة البيضاء أو أبيض، أو قم بتعطيل هذه الوظيفة (إيقاف).

## إعداد قائمة إعدادات البعد

### وظيفة IR

قم بضبط إعداد خاصية الأشعة تحت الحمراء

- **تشغيل:** اختر "تشغيل"، وسيتم تشغيل جهاز العرض باستخدام وحدة التحكم عن بُعد من مستقبل الأشعة تحت الحمراء، سواء العلوي أو الأمامي.
- **إيقاف:** اختر "إيقاف"، ولن يتم تشغيل جهاز العرض باستخدام وحدة التحكم عن بُعد. ويتحدد "إيقاف"، ستمكن من استخدام لوحة المفاتيح.

### F1/F2/F3

يُعيّن الوظيفة الافتراضية لـ F1 أو F2 أو F3 بين نموذج الاختبار أو السطوح أو التباين أو مؤقت النوم أو تجانس الألوان أو حرارة اللون أو Gamma أو عرض.

## إعداد قائمة رقم تعريف جهاز العرض

### رقم الجهاز

يمكن ضبط رقم التعريف من خلال القائمة (يتراوح من ٠ إلى ٩٩)، كما تتيح هذه الوظيفة للمستخدم إمكانية التحكم في جهاز عرض فردي من خلال استخدام أمر RS232.

**ملاحظة:** للاطلاع على قائمة كاملة بأوامر RS232، يرجى الرجوع إلى دليل مستخدم RS232 في موقعنا على الويب.

## إعداد قائمة الخيارات

### اللغة

تحديد إحدى اللغات التالية من قائمة المعلومات المعروضة على الشاشة متعددة اللغات: الإنجليزية والألمانية والفرنسية والإيطالية والإسبانية والبرتغالية والبولندية والهنديّة والسويدية والنرويجية والدانمركية والفنلندية واليونانية والصينية التقليدية والصينية المبسطة واليابانية والكورية والروسية والمجرية والتشيكوسلوفاكية والعربية والتايلاندية والتركية والفارسية والفيتنامية والإندونيسية والرومانية والسلوفاكية.

### Menu Settings

تحديد موقع القائمة على الشاشة وتهيئة إعدادات مؤقت القائمة.

- **موضع القائمة:** تحديد موقع القائمة على شاشة العرض.
- **Menu Timer:** ضبط الفترة الزمنية التي تظل فيها قائمة العرض مرئية على الشاشة.

### مصدر تلقائي

حدد هذا الخيار للسماح لجهاز العرض بالبحث تلقائيًا عن مصدر دخل متاح.

### مصدر الدخل

حدّد مصدر الدخل من بين HDMI1 وHDMI2 وVGA.

### اسم الإدخال

تستخدم هذه الخاصية لإعادة تسمية وظيفة الدخل لتسهيل عملية التعريف. تتضمن الخيارات المتاحة كلا من HDMI1 وHDMI2 وVGA.

### تبريد عالي

عند تحديد "تشغيل"، ستدور المراوح بسرعة أكبر. تعتبر هذه الميزة مفيدة في المناطق عالية الارتفاع حيث يكون الهواء ضعيفًا.

### Display Mode Lock

اختر "تشغيل" أو "إيقاف" لقفّل أو فتح إعدادات ضبط وضع الصورة.

### قفّل لوحة المفاتيح

عندما تكون خاصية قفل لوحة المفاتيح "تشغيل"، سوف يتم قفل لوحة المفاتيح. على الرغم من ذلك، يتم تشغيل جهاز العرض عن طريق وحدة التحكم عن بُعد. ويتحدد "إيقاف"، سيكون بمقدورك إعادة استخدام لوحة المفاتيح.

### إخفاء المعلومات

# الإعداد والتثبيت

قم بتمكين هذه الخاصية لإخفاء رسالة المعلومات.

- إيقاف اختر "إيقاف" لعرض رسالة "البحث".
- تشغيل: اختر "تشغيل" لإخفاء رسالة المعلومات.

## الشعار

استخدم هذه الوظيفة لضبط شاشة بدء التشغيل المطلوبة. وفي حال إجراء أي تغييرات، يبدأ سريانها في المرة التالية لتشغيل جهاز العرض.

- افتراضي شاشة بدء التشغيل الافتراضي.
  - محايد: لا يتم عرض الشعار في شاشة بدء التشغيل.
  - مخصص: يلزم وجود أداة التقاط شعارات.
- ملاحظة:** يرجى زيارة موقع الويب لتنزيل أداة التقاط الشعارات.  
تنسيقات الملفات المدعومة: [png/bmp/jpg](#).

## لون الخلفية

تستخدم هذه الخاصية لعرض الشاشة باللون الأزرق أو الأحمر أو الأخضر أو الرمادي أو بدون ألوان أو بشعار، في حالة عدم توفر أي إشارة.

**ملاحظة:** إذا تم ضبط لون الخلفية على "بلا" فسيكون لون الخلفية أسود.

## إعداد قائمة إعادة تعيين OSD

### Reset OSD

عد إلى إعدادات المصنع الافتراضية لإعدادات القائمة المعروضة على الشاشة.

### Reset to Default

استعادة إعدادات المصنع الافتراضية لكل الإعدادات.

## قائمة المعلومات

### قائمة المعلومات

عرض معلومات جهاز العرض كما هو موضح أدناه:

- Regulatory
- الرقم التسلسلي
- المصدر
- دقة الوضوح
- Refresh Rate
- نمط العرض
- وضع الطاقة (استعداد)
- ساعات مصدر الضوء
- رقم الجهاز
- نمط الإضاءة
- نسخة FW



## تركيب فلتر الغبار وتنظيفه

### تركيب فلتر الغبار

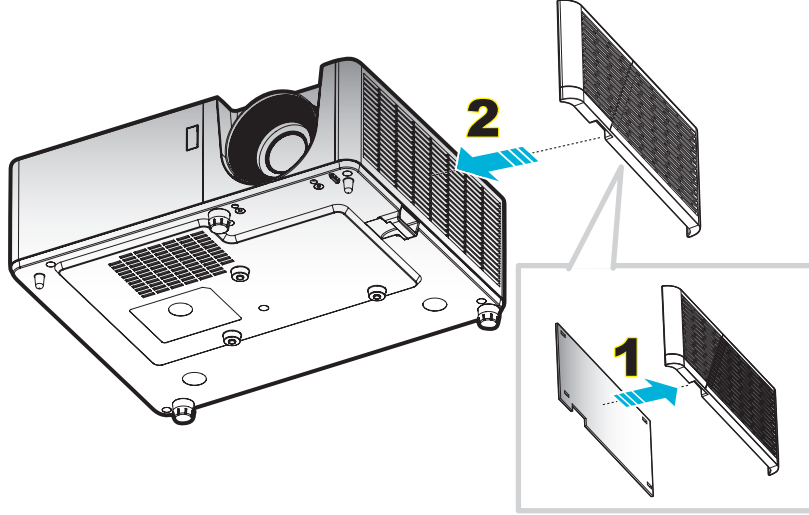

### ملاحظة:

- تُرْفَق فلتر الغبار ببعض الطرز فقط في مناطق محددة كثيفة الغبار.
- غير متوفر في أمريكا الشمالية أو أوروبا.
- قد يتوفر هذا الملحق الاختياري للشراء في مناطق محددة. يرجى زيارة موقعنا على الويب للاطلاع على مزيد من التفاصيل بشأن الملحقات المرفقة.

### تنظيف فلتر الغبار

نوصي بتنظيف مرشح الغبار كل ثلاثة شهور. وزيادة عدد مرات تنظيفه في حالة استخدام جهاز العرض في بيئة مُتربة.

### الإجراء:

- 1- افصل الطاقة عن جهاز العرض بالضغط على زر "U" في لوحة مفاتيح الجهاز أو زر في وحدة التحكم عن بعد.
- 2- افصل كبل الطاقة.
- 3- اسحب حجيرة مرشح الغبار نحو الأسفل لإخراجها من الجزء السفلي لجهاز العرض. ١
- 4- قم بفك مرشح الهواء بحرص، ثم نظف أو استبدل مرشح الغبار. ٢
- 5- لتركيب فلتر الغبار، قم بإجراء الخطوات السابقة لكن بترتيب عكسي.

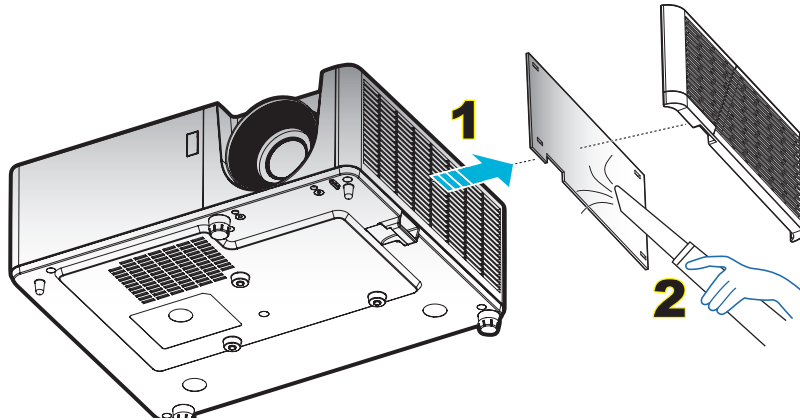

# معلومات إضافية

## مستويات دقة متوافقة

رقمي

B1 / التوقيت التفصيلي:	B1/وضع الفيديو	B0/التوقيت التفصيلي	B0/التوقيت القياسي	B0/التوقيت المحدد
١٣٦٦ × ٧٦٨ عند ٦٠ هرتز	٦٤٠ × 480p عند ٦٠ هرتز ٣:٤	١٠٢٤ × ٧٦٨ عند ٦٠ هرتز	١٢٨٠ × ٧٢٠ عند ٦٠ هرتز	٧٢٠ × ٤٠٠ عند ٧٠ هرتز
١٢٨٠ × ٨٠٠ عند ١٢٠ هرتز (RB)	٧٢٠ × 480i (١٤٤٠) عند ٦٠ هرتز ٩:١٦		١٢٨٠ × ٨٠٠ عند ٦٠ هرتز	٦٤٠ × ٤٨٠ عند ٦٠ هرتز
١٩٠٠ × ١٢٠٠ عند ٦٠ هرتز (RB)	٧٢٠ × 480p عند ٦٠ هرتز ٣:٤		١٢٨٠ × ١٠٢٤ عند ٦٠ هرتز	٦٤٠ × ٤٨٠ عند ٦٧ هرتز
	٧٢٠ × 480p عند ٦٠ هرتز ٩:١٦		١٦٠٠ × ١٢٠٠ عند ٦٠ هرتز	٦٤٠ × ٤٨٠ عند ٧٢ هرتز
	٧٢٠ × 576i (١٤٤٠) عند ٥٠ هرتز ٩:١٦		٦٤٠ × ٤٨٠ عند ١٢٠ هرتز	٦٤٠ × ٤٨٠ عند ٧٥ هرتز
	٧٢٠ × 576p عند ٥٠ هرتز ٣:٤		٨٠٠ × ٦٠٠ عند ١٢٠ هرتز	٨٠٠ × ٦٠٠ عند ٥٦ هرتز
	٧٢٠ × 576p عند ٥٠ هرتز ٩:١٦		١٠٢٤ × ٧٦٨ عند ١٢٠ هرتز	٨٠٠ × ٦٠٠ عند ٦٠ هرتز
	١٢٨٠ × 720p عند ٦٠ هرتز ٩:١٦		١٢٨٠ × ٨٠٠ عند ١٢٠ هرتز	٨٠٠ × ٦٠٠ عند ٧٢ هرتز
	١٢٨٠ × 720p عند ٥٠ هرتز ٩:١٦			٨٠٠ × ٦٠٠ عند ٧٥ هرتز
	١٩٢٠ × 1080i عند ٦٠ هرتز ٩:١٦			٨٣٢ × ٦٢٤ عند ٧٥ هرتز
	١٩٢٠ × 1080i عند ٥٠ هرتز ٩:١٦			١٠٢٤ × ٧٦٨ عند ٦٠ هرتز
	١٩٢٠ × 1080p عند ٦٠ هرتز ٩:١٦			١٠٢٤ × ٧٦٨ عند ٧٠ هرتز
	١٩٢٠ × 1080p عند ٥٠ هرتز ٩:١٦			١٠٢٤ × ٧٦٨ عند ٧٥ هرتز
	١٩٢٠ × 1080p عند ٢٤ هرتز ٩:١٦			١٢٨٠ × ١٠٢٤ عند ٧٥ هرتز
				١١٥٢ × ٨٧٠ عند ٧٥ هرتز

تناظري

B1/التوقيت التفصيلي	B0/التوقيت التفصيلي	B0/التوقيت القياسي	B0/التوقيت المحدد
١٣٦٦ × ٧٦٨ عند ٦٠ هرتز	١٠٢٤ × ٧٦٨ عند ٦٠ هرتز	١٢٨٠ × ٧٢٠ عند ٦٠ هرتز	٧٢٠ × ٤٠٠ عند ٧٠ هرتز
١٢٨٠ × ٨٠٠ عند ١٢٠ هرتز (RB)		١٢٨٠ × ٨٠٠ عند ٦٠ هرتز	٦٤٠ × ٤٨٠ عند ٦٠ هرتز
١٩٢٠ × ١٢٠٠ عند ٦٠ هرتز (RB)		١٢٨٠ × ١٠٢٤ عند ٦٠ هرتز	٦٤٠ × ٤٨٠ عند ٦٧ هرتز
		١٦٠٠ × ١٢٠٠ عند ٦٠ هرتز	٦٤٠ × ٤٨٠ عند ٧٢ هرتز
		١٢٨٠ × ٩٦٠ عند ٦٠ هرتز	٦٤٠ × ٤٨٠ عند ٧٥ هرتز
		٦٤٠ × ٤٨٠ عند ١٢٠ هرتز	٨٠٠ × ٦٠٠ عند ٥٦ هرتز
		٨٠٠ × ٦٠٠ عند ١٢٠ هرتز	٨٠٠ × ٦٠٠ عند ٦٠ هرتز
		١٠٢٤ × ٧٦٨ عند ١٢٠ هرتز	٨٠٠ × ٦٠٠ عند ٧٢ هرتز
			٨٠٠ × ٦٠٠ عند ٧٥ هرتز
			٨٣٢ × ٦٢٤ عند ٧٥ هرتز
			١٠٢٤ × ٧٦٨ عند ٦٠ هرتز
			١٠٢٤ × ٧٦٨ عند ٧٠ هرتز
			١٠٢٤ × ٧٦٨ عند ٧٥ هرتز
			١٢٨٠ × ١٠٢٤ عند ٧٥ هرتز
			١١٥٢ × ٨٧٠ عند ٧٥ هرتز

# معلومات إضافية

## توافق الفيديو الحقيقي ثلاثي الأبعاد

		توقيت الدخل		
	Top and Bottom	720P × 1280 عند ٥٠ هرتز	دخول ثلاثي الأبعاد من مصدر HDMI 1.4a	دقة الدخل
	Top and Bottom	720P × 1280 عند ٦٠ هرتز		
	تجميع الإطارات	720P × 1280 عند ٥٠ هرتز		
	تجميع الإطارات	720P × 1280 عند ٦٠ هرتز		
	جنبًا إلى جنب (نصف)	1080i × 1920 عند ٥٠ هرتز		
	جنبًا إلى جنب (نصف)	1080i × 1920 عند ٦٠ هرتز		
	Top and Bottom	1080P × 1920 عند ٢٤ هرتز		
	تجميع الإطارات	1080P × 1920 عند ٢٤ هرتز		
الوضع جنبًا إلى جنب قيد التشغيل	جنبًا إلى جنب (نصف)	1080i × 1920 عند ٥٠ هرتز	HDMI 1.3	
		1080i × 1920 عند ٦٠ هرتز		
		720P × 1280 عند ٥٠ هرتز		
		720P × 1280 عند ٦٠ هرتز		
		٨٠٠ × ٦٠٠ عند ٦٠ هرتز		
		١٠٢٤ × ٧٦٨ عند ٦٠ هرتز		
الوضع أعلى وأسفل قيد التشغيل	Top and Bottom	1080i × 1920 عند ٥٠ هرتز		
		1080i × 1920 عند ٦٠ هرتز		
		720P × 1280 عند ٥٠ هرتز		
		720P × 1280 عند ٦٠ هرتز		
		٨٠٠ × ٦٠٠ عند ٦٠ هرتز		
		١٠٢٤ × ٧٦٨ عند ٦٠ هرتز		
		١٢٨٠ × ٨٠٠ عند ٦٠ هرتز		
		تنسيق ثلاثي الأبعاد هو الإطار المتتابع		HQFS

### ملاحظة:

- إذا كان الدخل ثلاثي الأبعاد يساوي 1080 بكسل عند ٢٤ هرتز، يجب أن تستجيب DMD استجابة كاملة مع الوضع ثلاثي الأبعاد.
- يدعم تشغيل NVIDIA 3DTV في حال عدم وجود رسوم على براءات الاختراع من قبل Optoma
- إذا كان الدخل 1080i عند ٢٥ هرتز و 720p عند ٥٠ هرتز يتم تشغيله بتردد ١٠٠ هرتز، فيما سيتم تشغيل 1080p عند ٢٤ هرتز بتردد ١٤٤ هرتز أما التوقيتات الأخرى ثلاثية الأبعاد فيتم تشغيلها بتردد ١٢٠ هرتز.

# معلومات إضافية

## حجم الصورة ومسافة العرض

إزاحة (الارتفاع في العمق)		مسافة العرض (العمق)				حجم الشاشة (عرض x ارتفاع)				حجم الطول القطري للشاشة (٩:١٦)
		(قدم)		(متر)		(بوصة)		(متر)		
(بوصة)	(متر)	بعيد	قريب	بعيد	قريب	الارتفاع	العرض	الارتفاع	العرض	
٢,٣٦	٠,٠٦	٣,٦٤	٣,٢٨	١,١١	١,٠٠	١٥,٢٤	٢٠,٣٢	٠,٣٩	٠,٥٢	٢٥,٤
٢,٧٦	٠,٠٧	٤,٣٣	غير متوفر	١,٣٢	١,١٨	١٨,٠٠	٢٤,٠٠	٠,٤٦	٠,٦١	٣٠
٣,٥٤	٠,٠٩	٥,٧٧	٥,١٨	١,٧٦	١,٥٨	٢٤,٠٠	٣٢,٠٠	٠,٦١	٠,٨١	٤٠
٤,٧٢	٠,١٢	٧,١٩	٦,٤٦	٢,١٩	١,٩٧	٣٠,٠٠	٤٠,٠٠	٠,٧٦	١,٠٢	٥٠
٥,٥١	٠,١٤	٨,٦٣	٧,٧٨	٢,٦٣	٢,٣٧	٣٦,٠٠	٤٨,٠٠	٠,٩١	١,٢٢	٦٠
٦,٣٠	٠,١٦	١٠,٠٧	٩,٠٦	٣,٠٧	٢,٧٦	٤٢,٠٠	٥٦,٠٠	١,٠٧	١,٤٢	٧٠
٧,٠٩	٠,١٨	١١,٥٢	١٠,٣٣	٣,٥١	٣,١٥	٤٨,٠٠	٦٤,٠٠	١,٢٢	١,٦٣	٨٠
٨,٢٧	٠,٢١	١٢,٩٦	١١,٦٥	٣,٩٥	٣,٥٥	٥٤,٠٠	٧٢,٠٠	١,٣٧	١,٨٣	٩٠
٩,٠٦	٠,٢٣	١٤,٤٠	١٢,٩٣	٤,٣٩	٣,٩٤	٦٠,٠٠	٨٠,٠٠	١,٥٢	٢,٠٣	١٠٠
١٠,٦٣	٠,٢٧	١٧,٢٩	١٥,٥٢	٥,٢٧	٤,٧٣	٧٢,٠٠	٩٦,٠٠	١,٨٣	٢,٤٤	١٢٠
١٣,٣٩	٠,٣٤	٢١,٥٩	١٩,٣٩	٦,٥٨	٥,٩١	٩٠,٠٠	١٢٠,٠٠	٢,٢٩	٣,٠٥	١٥٠
١٦,١٤	٠,٤١	٢٥,٩٢	٢٣,٢٩	٧,٩٠	٧,١٠	١٠٨,٠٠	١٤٤,٠٠	٢,٧٤	٣,٦٦	١٨٠
١٨,١١	٠,٤٦	٢٨,٨١	٢٥,٨٥	٨,٧٨	٧,٨٨	١٢٠,٠٠	١٦٠,٠٠	٣,٠٥	٤,٠٦	٢٠٠
٢٢,٤٤	٠,٥٧	٣٥,٩٩	٣٢,٣٥	١٠,٩٧	٩,٨٦	١٥٠,٠٠	٢٠٠,٠٠	٣,٨١	٥,٠٨	٢٥٠
٢٧,١٧	٠,٦٩	غير متوفر	٣٨,٨١	غير متوفر	١١,٨٣	١٨٠,٠٠	٢٤٠,٠٠	٤,٥٧	٦,١٠	٣٠٠

ملاحظة: معدل الزوم: 1.1x

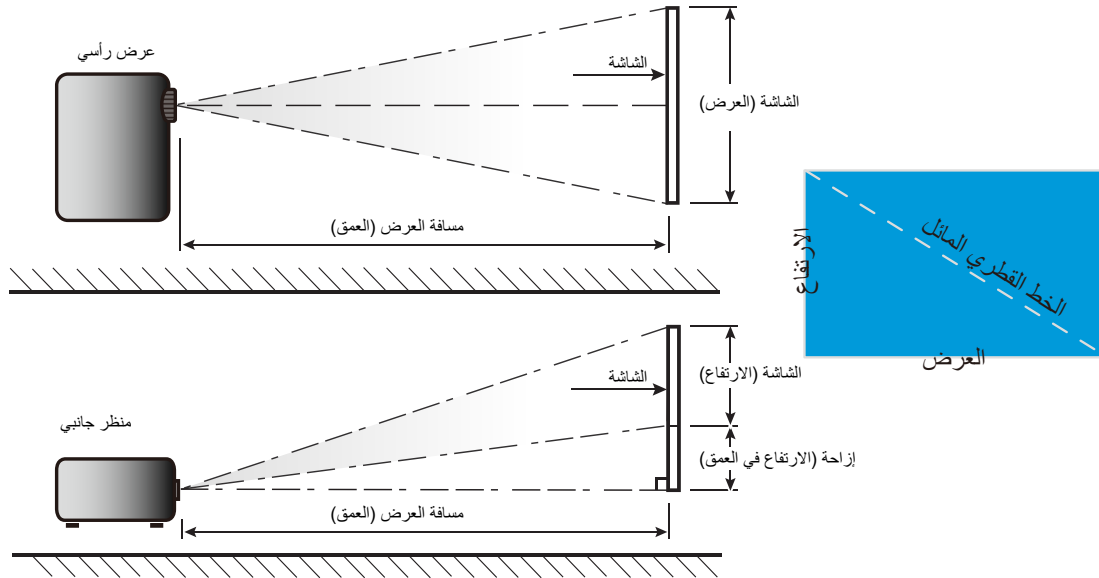

## أبعاد جهاز العرض والتثبيت في السقف

- ١- لتجنب إلحاق الضرر بجهاز العرض، يرجى استخدام مجموعة Optoma لتركيب جهاز العرض في السقف.
- ٢- إذا كنت ترغب في استخدام مجموعة أدوات تثبيت بسقف من تصنيع جهة خارجية، يرجى التأكد من أن البراغي المستخدمة لتثبيت وحدة التثبيت بجهاز العرض تستوفي المواصفات التالية:
  - نوع البراغي: M4\*10
  - الحد الأدنى لطول البراغي: ١٠ مم

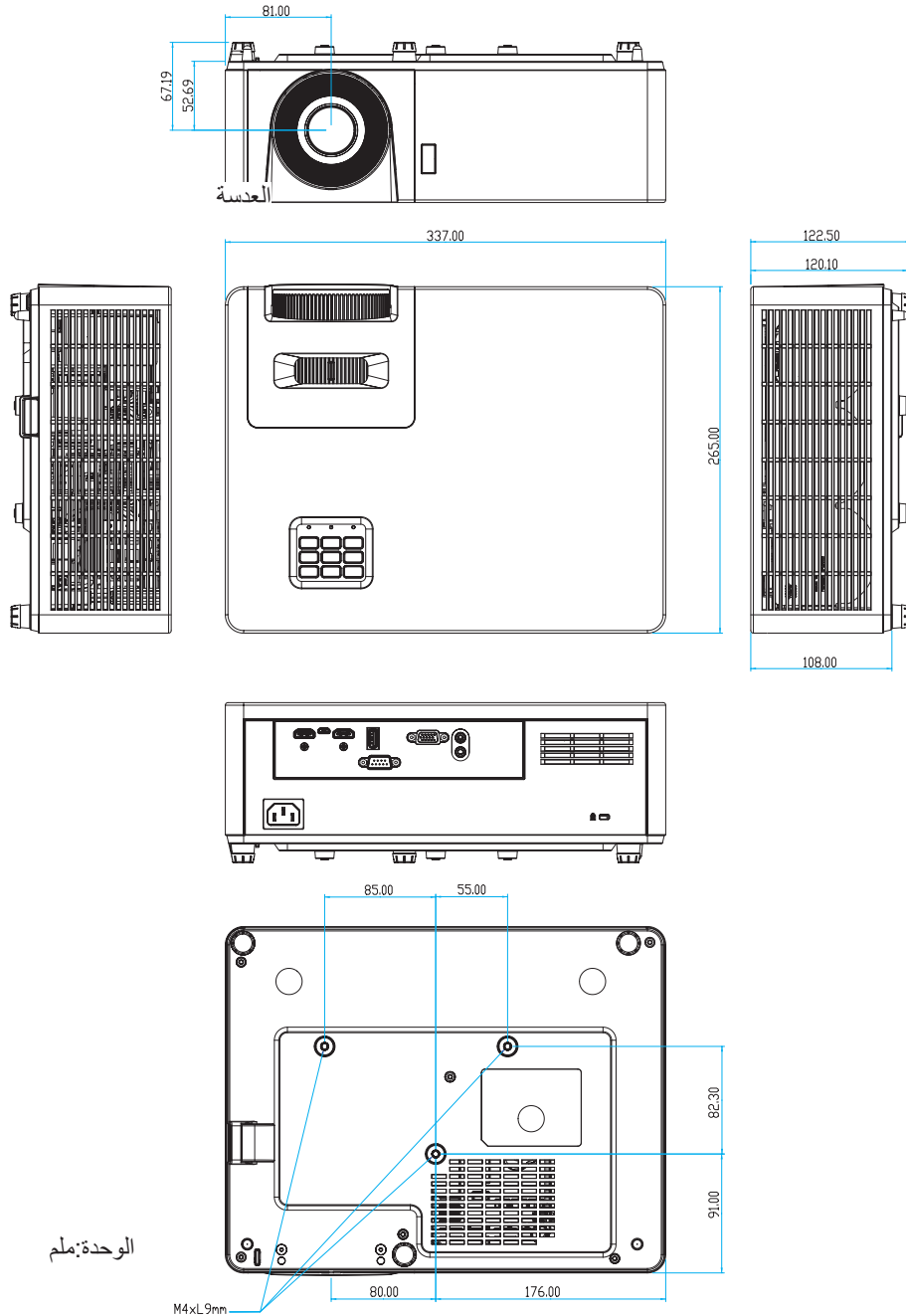

الوحدة: ملم

**ملاحظة:** يُرجى ملاحظة أن أي أضرار ناتجة من التركيب غير الصحيح غير شأنا إلغاء الضمان.



تحذير!

- إذا قمت بشراء مجموعة التركيب بالسقف من شركة أخرى، يرجى التأكد من استخدام مقاس المسامير الملائم. مع العلم بأن مقاس المسامير يختلف تبعاً لسُمك لوح التركيب.
- يرجى التأكد من وجود مسافة ١٠ سم على الأقل بين السقف وقاعدة جهاز العرض.
- تجنب تركيب جهاز العرض بالقرب من مصدر حراري.

## معلومات إضافية

رموز وحدة التحكم عن بعد ١ التي تعمل بالأشعة تحت الحمراء

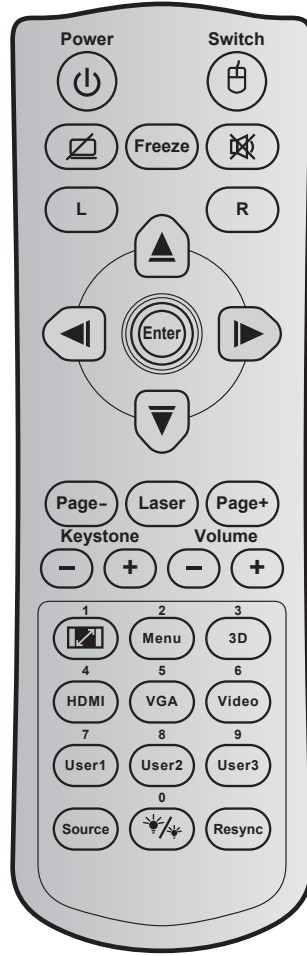

الوصف	تعريف مفتاح الطباعة	كود المفتاح	مفتاح	مفتاح
اضغط لتشغيل/إيقاف جهاز العرض.	التشغيل/إيقاف التشغيل	٨١		الطاقة
اضغط لتشغيل / إيقاف تشغيل ماوس USB.	تحويل	3E		تحويل
اضغط لإخفاء / إظهار صورة الشاشة وإيقاف / تشغيل الصوت.		8A		شاشة فارغة / كتم الصوت
اضغط لتجميد صورة جهاز العرض.	تجميد	8B		تجميد
اضغط لإيقاف/تشغيل الصوت بصفة مؤقتة.		٩٢		كتم الصوت
استخدم كنفرة بزر الماوس الأيسر.	L	CB	L	يقوم بوظيفة النقر باستخدام زر الماوس الأيسر
استخدم كنفرة بزر الماوس الأيمن.	R	CC	R	يقوم بوظيفة النقر باستخدام زر الماوس الأيمن
استخدم ▲ ▼ ◀ ▶ لاختيار عناصر أو إدخال تعديلات على اختيارك.	السهم العلوي	C6		أربعة مفاتيح اختيار اتجاهية
	السهم الأيسر	C8		
	السهم الأيمن	C9		
	السهم السفلي	C7		
يقوم بتأكيد اختيار العنصر.	أدخل	C5		أدخل
	أدخل	CA		

## معلومات إضافية

الوصف	تعريف مفتاح الطباعة	كود المفتاح	مفتاح	
اضغط للنزول صفحة.	صفحة إلى أسفل	C2	صفحة إلى أسفل	
استخدم كمؤشر ليزر.	الليزر	غير متوفر	الليزر	
اضغط للصعود صفحة.	صفحة إلى أعلى	C1	صفحة إلى أعلى	
اضغط لضبط تشوه الصورة الناتج عن إمالة جهاز العرض.	تشوه +	٨٥	⊖ ⊕	تشوه
	تشوه -	٨٤		
اضغط للتعديل لرفع/خفض مستوى الصوت.	صوت +	8C	⊖ ⊕	مستوى الصوت
	صوت -	8F		
<ul style="list-style-type: none"> <li>اضغط لتغيير نسبة العرض إلى الارتفاع الخاصة بالصورة المعروضة.</li> <li>استخدم كرقم عددي بلوحة المفاتيح "١".</li> </ul>	١ / 	٩٨		نسبة العرض إلى الارتفاع / ١
<ul style="list-style-type: none"> <li>يقوم بعرض أو إنهاء القوائم المعروضة على شاشة جهاز العرض.</li> <li>استخدم كرقم عددي بلوحة المفاتيح "٢".</li> </ul>	القائمة / ٢	٨٨		القائمة / ٢
<ul style="list-style-type: none"> <li>اضغط للاختيار اليدوي لوضع ثلاثي الأبعاد يتوافق مع المحتوى ثلاثي الأبعاد.</li> <li>استخدم كرقم عددي بلوحة المفاتيح "٣".</li> </ul>	الأبعاد الثلاثية / ٣	٩٣		الأبعاد الثلاثية / ٣
<ul style="list-style-type: none"> <li>اضغط لاختيار مصدر HDMI.</li> <li>استخدم كرقم عددي بلوحة المفاتيح "٤".</li> </ul>	٤/HDMI	٨٦		٤ / HDMI
<ul style="list-style-type: none"> <li>اضغط لاختيار مصدر VGA.</li> <li>استخدم كرقم عددي بلوحة المفاتيح "٥".</li> </ul>	٥/VGA	D0		٥ / VGA
استخدم كرقم عددي بلوحة المفاتيح "٦".	فيديو / ٦	D1		فيديو / ٦
<ul style="list-style-type: none"> <li>المفاتيح التي يحددها المستخدم. برجاء الرجوع إلى صفحة ٣٩ للإعداد.</li> <li>تستخدم كأرقام عددية للوحة المفاتيح "٧" و "٨" و "٩" تبعًا لذلك.</li> </ul>	مستخدم ٧/١	D2		مستخدم ٧/١؛ مستخدم ٨ / ٢؛ مستخدم ٩ / ٣
	مستخدم ٨/٢	D3		
	مستخدم ٩/٣	D4		
اضغط على لاختيار إشارة دخل.	المصدر	C3		المصدر
<ul style="list-style-type: none"> <li>اضغط لضبط سطوع الصورة تلقائيًا لتوفير أفضل أداء تباين.</li> <li>استخدم كرقم عددي بلوحة المفاتيح "٠".</li> </ul>	٠ / 	٩٦		نمط الإضاءة / ٠
اضغط لمزامنة جهاز العرض مع مصدر الدخل تلقائيًا.	إعادة التزامن	C4		إعادة التزامن

## معلومات إضافية

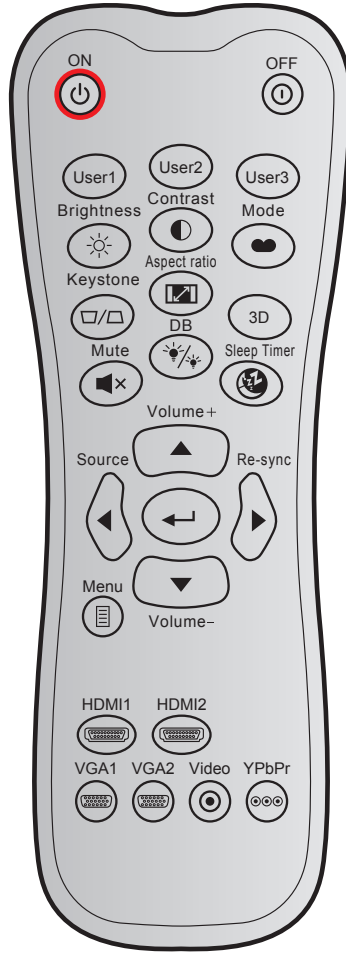

رموز وحدة التحكم عن بعد ٢ التي تعمل بالأشعة تحت الحمراء



الوصف	تعريف مفتاح الطباعة	كود مخصص			مفتاح	
		كود البيانات	بايت ٢	بايت ١		
اضغط لتشغيل جهاز العرض.	تشغيل	٠٢	CD	٣٢		تشغيل
اضغط لإيقاف تشغيل جهاز العرض.	إيقاف	2E	CD	٣٢		إيقاف التشغيل
المفاتيح التي يحددها المستخدم. برجاء الرجوع إلى صفحة ٣٩ للإعداد.	User1	٣٦	CD	٣٢		مستخدم ١
	User2	٦٥	CD	٣٢		مستخدم ٢
	User3	٦٦	CD	٣٢		مستخدم ٣
ضبط سطوع الصورة.	السطوع	٤١	CD	٣٢		السطوع
يتحكم في درجة الاختلاف بين الأجزاء الفاتحة والداكنة من الصورة.	التباين	٤٢	CD	٣٢		التباين
حدد وضع عرض لتحسين الإعدادات للتطبيقات المختلفة. يرجى الرجوع إلى صفحة ٣١.	الوضع	٠٥	CD	٣٢		نمط العرض
يتيح ضبط تشوه الصورة الناتج من إمالة جهاز العرض.	تشوه	٠٧	CD	٣٢		تشوه



## معلومات إضافية

الوصف	تعريف مفتاح الطباعة	كود البيانات	كود مخصص		مفتاح	
			بايت ٣	بايت ٢	بايت ١	
اضغط لتغيير نسبة العرض إلى الارتفاع الخاصة بالصورة المعروضة.	نسبة العرض إلى الارتفاع	٦٤	CD	٣٢		نسبة العرض إلى الارتفاع
تحديد يدوي لوضع ثلاثي الأبعاد يتوافق مع المحتوى ثلاثي الأبعاد.	3D	٨٩	CD	٣٢		3D
اضبط لرفع مستوى الصوت.	صوت +	٠٩	CD	٣٢		صوت +
استخدم ▲ أو ◀ أو ▶ أو ▼ لتحديد عناصر أو إجراء تعديل على اختيارك.	▲	١١	CD	٣٢		مفاتيح الأسهم الأربعة
	◀	١٠	CD	٣٢		
	▶	١٢	CD	٣٢		
	▼	١٤	CD	٣٢		
اضغط على "مصدر" لاختيار إشارة دخل.	المصدر	١٨	CD	٣٢		المصدر
يقوم بتأكيد اختيار العنصر.		0F	CD	٣٢		مفتاح أدخل
يتيح مزامنة جهاز العرض مع مصدر الدخل تلقائيًا.	إعادة التزامن	٠٤	CD	٣٢		إعادة التزامن
اضبط لخفض مستوى الصوت.	صوت -	0C	CD	٣٢		صوت -
يقوم بعرض أو إنهاء القوائم المعروضة على شاشة جهاز العرض.	القائمة	0E	CD	٣٢		القائمة
اضغط على "HDMI1" لاختيار مصدر من موصل HDMI 1.	HDMI1	١٦	CD	٣٢		HDMI 1
اضغط على "HDMI2" لاختيار المصدر من موصل HDMI 2.	HDMI2	٣٠	CD	٣٢		HDMI 2
اضغط على "VGA1" لاختيار مصدر من موصل دخل VGA.	VGA1	1B	CD	٣٢		VGA 1
لا توجد وظيفة	VGA2	1E	CD	٣٢		VGA 2
لا توجد وظيفة	فيديو	1C	CD	٣٢		فيديو
لا توجد وظيفة	YPbPr	١٧	CD	٣٢		YPbPr

# معلومات إضافية

## استكشاف الأعطال وإصلاحها

يرجى الرجوع إلى المعلومات التالية إذا ما واجهتك مشكلة بجهاز العرض. وفي حالة استمرار المشكلة، بادر بالاتصال بالموزع المحلي أو مركز الصيانة.

### مشكلات الصورة

#### ❓ عدم ظهور الصورة على الشاشة

- تأكد من توصيل جميع الكبلات وتوصيلات الطاقة توصيلاً صحيحاً ومحكمًا كما هو موضح في قسم "التركيب".
- تأكد من عدم انثناء أي من دبابيس الموصلات أو انكساره.
- تأكد من أن خاصية "كتم الصوت" لا تعمل.

#### ❓ وقوع الصورة خارج نطاق التركيز البؤري

- لف حلقة التركيز البؤري في اتجاه عقارب الساعة أو عكس اتجاه عقارب الساعة حتى تصبح الصورة حادة ومقروءة. (يرجى الرجوع إلى صفحة 18).
- تأكد من وجود شاشة العرض ضمن المسافة المطلوبة من جهاز العرض. (يرجى الرجوع إلى صفحة 44).

#### ❓ تمدد الصورة عند عرض مقطع DVD بنسبة عرض لارتفاع 9:16

- عند عرض مقطع DVD مشوه أو مقطع DVD بنسبة عرض لارتفاع 9:16، فسوف يعرض جهاز العرض أفضل صورة بصيغة 9:16 على جانب جهاز العرض.
- يرجى ضبط نمط العرض على نسبة العرض إلى الارتفاع 9:16 (عريض) في مشغل أقراص DVD خاصتك.

#### ❓ الصورة أصغر أو أكبر مما ينبغي

- أدر ذراع الزوم في اتجاه عقارب الساعة أو عكس اتجاه عقارب الساعة لتكبير أو تصغير حجم الصورة المعروضة. (يرجى الرجوع إلى صفحة 18).
- حرك الجهاز بالقرب من الشاشة أو بعيداً عنها.
- اضغط على زر "Menu" الموجود في لوحة جهاز العرض، وانتقل إلى "عرض" → نسبة العرض للارتفاع". جرّب إعدادات مختلفة.

#### ❓ الصورة بها جوانب مائلة:

- قم، إن أمكن، بتغيير موقع جهاز العرض بحيث يصبح في منتصف الشاشة وأسفل قاعدتها.

#### ❓ الصورة معكوسة

- حدد "إعداد" → عرض" من قائمة المعلومات المعروضة، واضبط اتجاه الإسقاط.

# معلومات إضافية

## مشكلات أخرى

❓ توقف جهاز العرض عن الاستجابة لجميع مفاتيح التحكم

- قم إذا أمكن بإيقاف تشغيل جهاز العرض، ثم افصل كبل الطاقة وانتظر لمدة ٢٠ ثانية على الأقل قبل إعادة توصيل كبل الطاقة مرة أخرى.

## مشكلات وحدة التحكم عن بعد

❓ في حالة عدم عمل وحدة التحكم عن بعد

- تحقق من أن زاوية تشغيل وحدة التحكم عن بعد في حدود  $\pm 30$  درجة تجاه مستقبل الأشعة تحت الحمراء الموجود بجهاز العرض،
- تأكد من عدم وجود أي عائق بين وحدة التحكم عن بعد وجهاز العرض. وتحرك في نطاق ١٢ متر (٣٩,٤ قدمًا) من جهاز العرض.
- تأكد من صحة إدخال البطاريات.
- استبدل البطاريات إذا نفذ شحنها.

# معلومات إضافية

## مؤشرات التحذير

عندما تومض مؤشرات التحذير أو تضيء (راجع ما يلي)، سيوف يتم إيقاف تشغيل جهاز العرض تلقائيًا:

- يومض مؤشر بيان حالة Lamp باللون الأحمر، في حال وميض مؤشر Power باللون الأحمر.
  - يومض مؤشر بيان حالة Temp باللون الأحمر، في حال وميض مؤشر Power باللون الأحمر. وهو ما يشير إلى ارتفاع درجة حرارة جهاز العرض بشكل مفرط. في الظروف العادية، يمكن إرجاع الجهاز إلى وضع التشغيل.
  - يومض مؤشر بيان حالة Temp باللون الأحمر، في حال وميض مؤشر Power باللون الأحمر.
- قم بفصل كبل الطاقة من الجهاز، وانتظر ٣٠ ثانية ثم حاول مرة أخرى. عندما يومض مؤشر التحذير أو يضيء، يُرجى الاتصال بأقرب مركز خدمة للحصول على المساعدة.

## رسائل ضوء مؤشر بيان الحالة

رسائل	مؤشر الطاقة		مؤشر بيان حالة الحرارة	مؤشر بيان حالة اللمبة
	(أحمر)	(أزرق)		
وضع الاستعداد (تركيب كبل الطاقة)	ضوء ثابت		(أحمر)	(أحمر)
تشغيل الطاقة (تدفئة)		وامض (يضيء لمدة ٠,٥ ثانية وينطفئ لمدة ٠,٥)		
تشغيل الطاقة وإضاءة المصباح		ضوء ثابت		
إيقاف التشغيل (تبريد)		وامض (يضيء لمدة ٠,٥ ثانية وينطفئ لمدة ٠,٥ ثانية). يعود إلى الضوء الأحمر الثابت عند إيقاف تشغيل مروحة التبريد.		
استئناف سريع (١٠٠ ثانية)		وامض (يضيء لمدة ٠,٢٥ ثانية وينطفئ لمدة ٠,٢٥)		
خطأ (تعطل اللمبة)	وامض			ضوء ثابت
خطأ (تعطل المروحة)	وامض		وامض	
خطأ (ارتفاع درجة الحرارة بصورة مفرطة)	وامض		ضوء ثابت	

## • إيقاف التشغيل:

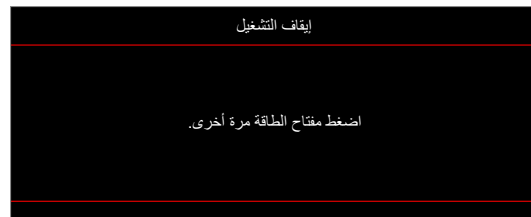

## • تحذير درجة الحرارة:

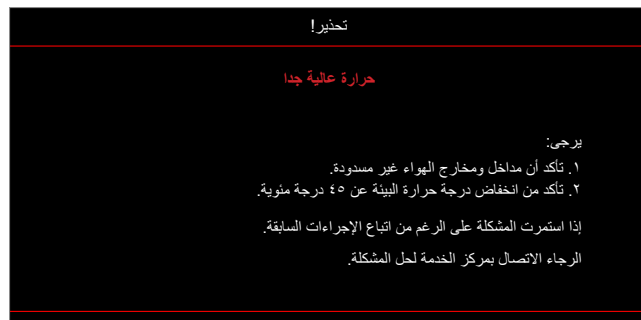

# معلومات إضافية

## المواصفات

الوصف	البند
تقنية جهاز المرآة الدقيقة الرقمية (DMD) من شركة Texas Instruments، ١٢ درجة بوضعية (البعد)/الدقة ٠,٥٥ بوصة (البعد)/الدقة	التقنية
S450، DMD X1 (نوع التعبئة)، مجموعة الرقائق Darkchip(DC) ٣	
	دقة الخرج
	دقة الخرج القصوى
	العدسة
	الإزاحة
	حجم الصورة
	مسافة العرض
	منافذ الدخل/الخرج
	الألوان
	معدل المسح
	السماعة
	استهلاك الطاقة
	تيار الدخل
	اتجاهات التركيب
	الأبعاد (عرض × عمق × ارتفاع)
	الوزن
	البيئية

**ملاحظة:** جميع المواصفات عرضة للتغيير دون إشعار.

