

# Daftar isi



Daftar isi .....	1
Catatan Penggunaan .....	3
Informasi Keselamatan .....	3
Tindakan Pencegahan .....	4
Peringatan Keselamatan Mata .....	6
Pendahuluan .....	7
Isi Kemasan .....	7
Tampilan Produk .....	8
Unit Utama .....	8
Port Sambungan .....	9
Remote Control .....	10
Pemasangan .....	11
Menyambung Proyektor .....	11
Menyambungkan ke Notebook .....	11
Menyambungkan ke Sumber Video .....	12
Menghidupkan/Mematikan Proyektor .....	13
Menghidupkan Proyektor .....	13
Mematikan Proyektor .....	14
Indikator Peringatan .....	14
Mengatur Gambar Proyeksi .....	15
Mengatur Ketinggian Proyektor .....	15
Mengatur Ukuran Gambar Proyeksi (WXGA) .....	16
Mengatur Ukuran Gambar Proyeksi (1080p) .....	17
Mengatur Ukuran Gambar Proyeksi (Jangkauan pendek 1080p) .....	18
Kontrol Pengguna .....	19
Remote Control .....	19
Menu OSD .....	21
Cara mengoperasikan .....	21
Struktur Pohon Menu .....	22
Gambar .....	24
Gambar   Lanjutan .....	26
Gambar   Lanjutan   warna Matching .....	28
Gambar   Lanjutan   Sinyal .....	29
Tampilan .....	30
Tampilan   3D .....	32
Pengaturan .....	33
Pengaturan   Bahasa .....	35
Pengaturan   Keamanan .....	36
Pengaturan   Pengaturan Audio .....	39
Pengaturan   Lanjutan .....	40
Pengaturan   Jaringan .....	41

# Daftar isi

Pengaturan   LAN Settings .....	42
Pengaturan   Control Settings .....	43
Pilihan .....	44
Pilihan   Sumber Masukan .....	47
Pilihan   Pengaturan Pengendali Jarak Jauh .....	48
Pilihan   Lanjutan .....	49
Pilihan   Pengaturan Lampu .....	51
LAN_RJ45 .....	53
 Apendiks .....	63
Mengatasi Masalah .....	63
Gambar .....	63
Lainnya .....	64
Indikator Status LED Proyektor .....	65
Remote Control .....	66
Mengganti Lampu .....	67
Mode Kompatibilitas .....	70
Kompatibilitas Video .....	70
Keterangan Rinci Pemilihan Waktu Video .....	70
Kompatibilitas Komputer - Standar VESA .....	71
Sinyal Input untuk HDMI/DVI-D .....	72
Tabel Kompatibilitas Video 3D Nyata .....	73
Daftar Fungsi Protokol dan Perintah RS232 .....	74
Penetapan Pin RS232 (bagian samping proyektor) .....	74
Daftar Fungsi Protokol RS232 .....	75
Perintah Telnet .....	79
Perintah AMX Device Discovery .....	79
Perintah PJLink™ yang didukung .....	80
Trademarks .....	82
Sistem Pemasangan di Langit-Langit .....	84
Kantor Optoma di Seluruh Dunia .....	85
Informasi Peraturan & Keselamatan .....	87

# Catatan Penggunaan

## Informasi Keselamatan

	Tanda kilat dengan ujung panah dalam segitiga sama sisi ditujukan untuk memberitahukan pengguna atas adanya "tegangan berbahaya" tak tersekat pada enclosure produk yang mungkin memiliki magnitudo yang cukup menimbulkan risiko sengatan listrik terhadap seseorang.
	Tanda seru dalam segitiga sama sisi ditujukan untuk memberitahukan pengguna atas adanya petunjuk pengoperasian dan pemeliharaan (servis) penting dalam panduan pengguna yang diberikan bersama perangkat ini.

PERINGATAN: UNTUK MENGURANGI RISIKO TIMBULNYA API ATAU SENGATAN LISTRIK, JANGAN PAPARKAN PERANGKAT INI PADA HUJAN ATAU KELEMBABAN. TERDAPAT BAHAYA TEGANGAN TINGGI DI BAGIAN DALAM ENCLOSURE. JANGAN BUKA KABINET. SERAHKAN SERVIS HANYA KEPADA PETUGAS YANG MEMENUHI SYARAT.

### **Batasan emisi Kelas B**

Perangkat digital Kelas B ini telah memenuhi semua persyaratan Peraturan Peralatan Penyebab Interferensi Kanada.

### **Petunjuk Keselamatan Penting**

1. Jangan halangi celah ventilasi. Untuk memastikan pengoperasian proyektor yang andal dan melindunginya agar tidak terlalu panas, sebaiknya pasang proyektor di lokasi yang tidak akan menghalangi ventilasinya. Misalnya, jangan letakkan proyektor di meja kopi yang penuh, sofa, tempat tidur, dsb. Jangan simpan proyektor dalam enclosure seperti rak buku atau lemari yang akan membatasi aliran udaranya.
2. Jangan gunakan proyektor di dekat air atau udara lembab. Untuk mengurangi risiko timbulnya api dan/atau sengatan listrik, jangan paparkan proyektor pada hujan atau kelembaban.
3. Jangan pasang di dekat sumber panas, misalnya radiator, pemanas ruangan, kompor, atau peralatan lainnya seperti amplifier yang menghasilkan panas.
4. Bersihkan hanya dengan menggunakan kain kering.
5. Gunakan hanya perangkat tambahan/aksesori yang disebutkan produsen.
6. Jangan gunakan unit jika unit mengalami kerusakan fisik atau disalahgunakan. Kerusakan fisik/penyalahgunaan dapat mencakup (namun tidak terbatas pada):
  - Unit pernah terjatuh.
  - Kabel atau konektor catu daya rusak.
  - Cairan tumpah ke atas proyektor.
  - Proyektor terkena air hujan atau udara lembab.
  - Benda apapun masuk ke dalam proyektor atau komponen internalnya longgar.Jangan coba servis unit ini sendiri. Membuka atau melepas penutup dapat membuat Anda terpapar tegangan berbahaya atau risiko lainnya. Sebelum mengirimkan unit untuk perbaikan, hubungi Optoma.
7. Jangan biarkan objek atau cairan masuk ke dalam proyektor. Benda atau cairan yang masuk dapat menyentuh titik tegangan berbahaya dan menyebabkan terjadinya hubungan arus pendek pada komponen. Kondisi ini dapat menimbulkan kebakaran atau sengatan listrik.
8. Untuk informasi terkait keselamatan, lihat enclosure proyektor.
9. Unit harus diperbaiki hanya oleh teknisi servis yang memenuhi syarat.

# Catatan Penggunaan

## Tindakan Pencegahan



*Patuhi semua peringatan, tindakan pencegahan, dan pemeliharaan sebagaimana disarankan dalam panduan pengguna ini.*

- Peringatan- Jangan tatap lensa proyektor saat lampu menyala. Cahaya yang terang dapat merusak mata.
- Peringatan- Untuk mengurangi risiko timbulnya api atau sengatan listrik, jangan paparkan proyektor ini pada hujan atau kelembaban.
- Peringatan- Jangan buka atau bongkar proyektor karena dapat mengakibatkan sengatan listrik.
- Peringatan- Saat mengganti lampu, biarkan unit menjadi dingin terlebih dulu. Ikuti petunjuk seperti yang dijelaskan pada halaman 67.
- Peringatan- Proyektor ini akan mendeteksi masa pakai lampu secara otomatis. Pastikan untuk mengganti lampu saat pesan peringatan ditampilkan.
- Peringatan- Atur ulang fungsi "Setting Ulang Lampu" dari menu OSD "Sistem|Pengaturan Lampu" setelah mengganti modul lampu (lihat halaman 51 - 52).
- Peringatan- Saat mematikan proyektor, pastikan siklus pendinginan telah selesai sebelum memutuskan sambungan daya. Biarkan selama 90 detik hingga proyektor menjadi dingin.
- Peringatan- Jangan gunakan penutup lensa saat proyektor beroperasi.
- Peringatan- Bila lampu mendekati akhir masa pakainya, pesan "Replacement suggested" akan ditampilkan di layar.  
Untuk mengganti lampu sesegera mungkin, hubungi peritel atau pusat servis terdekat.



Bila lampu mencapai akhir masa pakainya, proyektor tidak akan dapat dihidupkan sebelum modul lampu diganti. Untuk mengganti lampu, ikuti prosedur yang tercantum dalam bagian "Mengganti Lampu" pada halaman 67.

# Catatan Penggunaan



## *Hal yang perlu dilakukan:*

- Mematikan proyektor dan melepaskan konektor daya dari stopkontak AC sebelum membersihkan produk.
- Menggunakan kain lembut yang dilembabkan dengan deterjen ringan untuk membersihkan rangka layar.
- Melepas konektor daya dari stopkontak AC jika produk tidak digunakan untuk waktu lama.



## *Hal yang jangan dilakukan:*

- Menghalangi slot dan celah pada unit yang berfungsi sebagai ventilasi.
- Menggunakan pembersih, lilin, atau larutan abrasif untuk membersihkan unit.
- Menggunakan proyektor dalam kondisi berikut:

Di lingkungan yang sangat panas, sangat dingin, atau lembab.

- ▶ Pastikan suhu ruang berada antara 5-40°C
- ▶ Kelembaban Relatif adalah 10-85% (Maks.), tanpa kondensasi
- Di area yang rentan dengan banyak debu dan kotoran.
- Di dekat peralatan apapun yang menghasilkan medan magnet kuat.
- Di bawah sinar matahari langsung.

# Catatan Penggunaan

## Peringatan Keselamatan Mata



- ■ Hindari menatap/menghadap sinar lampu proyektor secara langsung dalam waktu lama. Pastikan Anda membelakangi sinar lampu sesering mungkin.
- ■ Bila proyektor digunakan di ruang kelas, awasi pelajar secara memadai saat mereka diminta untuk menunjukkan sesuatu di layar.
- ■ Untuk meminimalkan daya lampu, gunakan kerai ruang agar dapat mengurangi tingkat cahaya sekitar.

### Note

Simpan panduan ini untuk referensi mendatang.

# Pendahuluan

## Isi Kemasan

*Buka kemasan dan pastikan semua komponen yang tercantum di bawah ini disertakan dalam kemasan. Jika salah satu komponen tidak ada, hubungi layanan pelanggan Optoma.*

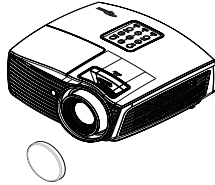

Proyektor dengan penutup lensa

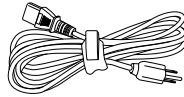

Kabel Daya 1,8m

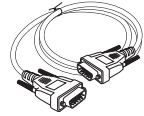

Kabel VGA D-sub 15 pin

### Note

Karena perbedaan aplikasi di setiap Negara, beberapa wilayah mungkin memiliki aksesoris yang berbeda.



Remote Control

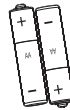

2 x Baterai AAA

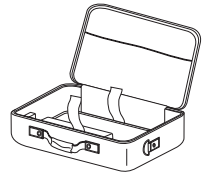

Tas Proyektor

### Dokumen:

- Panduan Pengguna
- Kartu Jaminan
- Panduan Pengguna Dasar

# Pendahuluan

## Tampilan Produk

### Unit Utama

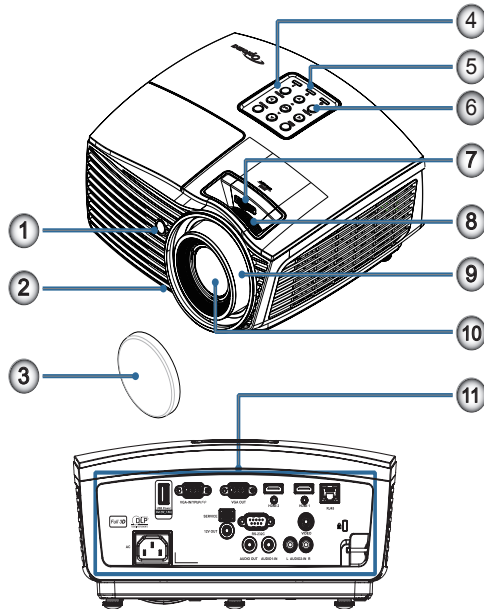

1. Unit penerima IR
2. Kaki Pengatur Kemiringan
3. Penutup Lensa
4. Tombol Fungsi
5. Indikator LED
6. Tombol Daya
7. PENGGESERAN LENS (Tidak tersedia untuk jangkauan pendek 1080p)
8. Zoom (Tidak tersedia untuk jangkauan pendek 1080p)
9. Fokus
10. Lensa
11. Port Sambungan



# Pendahuluan



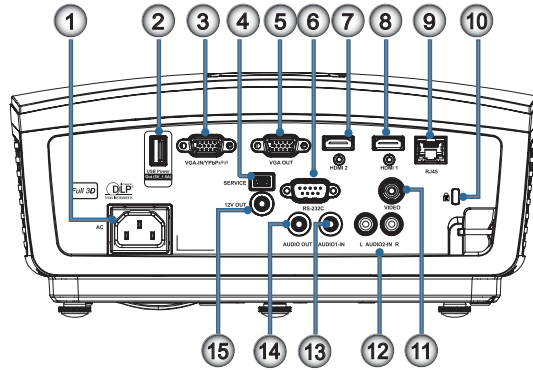

## Port Sambungan



1. Soket Daya
2. Daya Output USB (5V\_1,5A)
3. VGA-IN/YPbPr/ (r)
4. SERVIS
5. VGA-OUT
6. RS-232C
7. HDMI2
8. HDMI1
9. RJ-45
10. Port Penguncian Kensington Microsaver™
11. VIDEO
12. AUDIO2-IN (Kiri dan Kanan)
13. AUDIO1 IN
14. AUDIO OUT
15. 12V OUT

# Pendahuluan

## Remote Control

1. Daya Hidup/Mati
2. 
3. Freeze (Beku)
4. Klik Kiri mouse USB
5. Tombol Pilihan Empat Arah
6. Enter
7. Laser **(JANGAN ARAHKAN KE MATA)**
8. Halaman-
9. Sudut Vertikal +/-
10. /1(Tombol Angka untuk memasukkan sandi)
11. HDMI/4
12. Pengguna 1/7
13. Source
14. Menu/2
15. VGA/5
16. Tombol
17. 
18. Klik Kanan mouse USB
19. Halaman+
20. Suara +/-
21. 3D/3
22. Video/6
23. Pengguna 3/9
24. Sinkronisasi Ulang
25. Pengguna 2/8
26. /0



### PERHATIAN

Penggunaan kontrol, penyesuaian, atau pelaksanaan prosedur selain yang ditetapkan dalam dokumen ini dapat menimbulkan risiko paparan sinar laser yang berbahaya.

Sesuai dengan standar performa FDA untuk produk laser, kecuali untuk deviasi menurut Petunjuk Laser No. 50 tanggal 24 Juni 2007.



Karena remote umum, fungsi akan tergantung pada model.

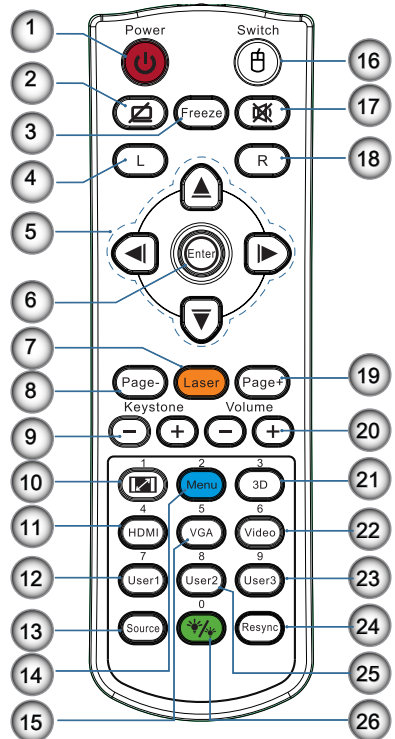

# Pemasangan

## Menyambung Proyektor

### Menyambungkan ke Notebook

#### Note

Karena perbedaan aplikasi di setiap negara, beberapa wilayah mungkin memiliki aksesoris yang berbeda.

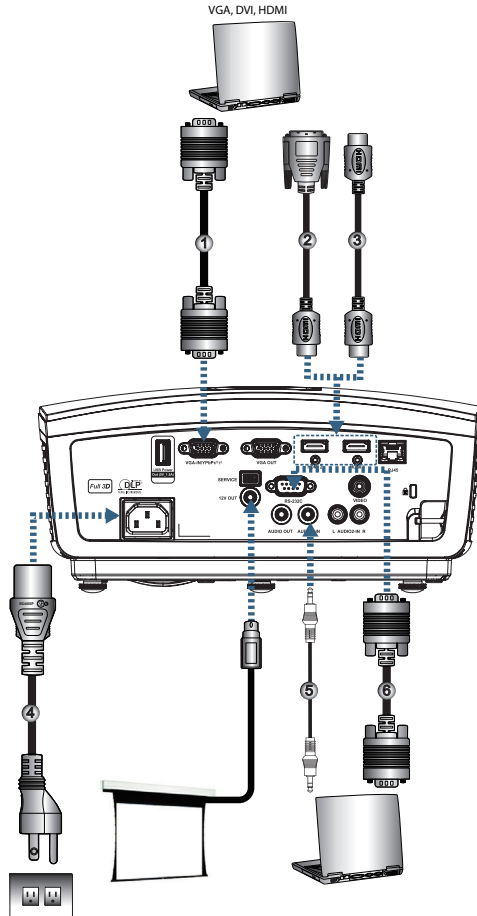

- 1..... Kabel Input VGA
- 2..... Kabel DVI/HDMI (Aksesoris Opsional)
- 3..... Kabel HDMI (Aksesoris Opsional)
- 4..... Kabel Daya
- 5..... Kabel Audio (Aksesoris Opsional)
- 6..... Kabel RS232 (Aksesoris Opsional)

# Pemasangan

## Menyambungkan ke Sumber Video

Pemutar DVD, Set-top Box

Unit penerima HDTV

### Note

Karena perbedaan aplikasi di setiap negara, beberapa wilayah mungkin memiliki aksesoris yang berbeda.

### Note

12V OUT adalah pemacu yang dapat diprogram.

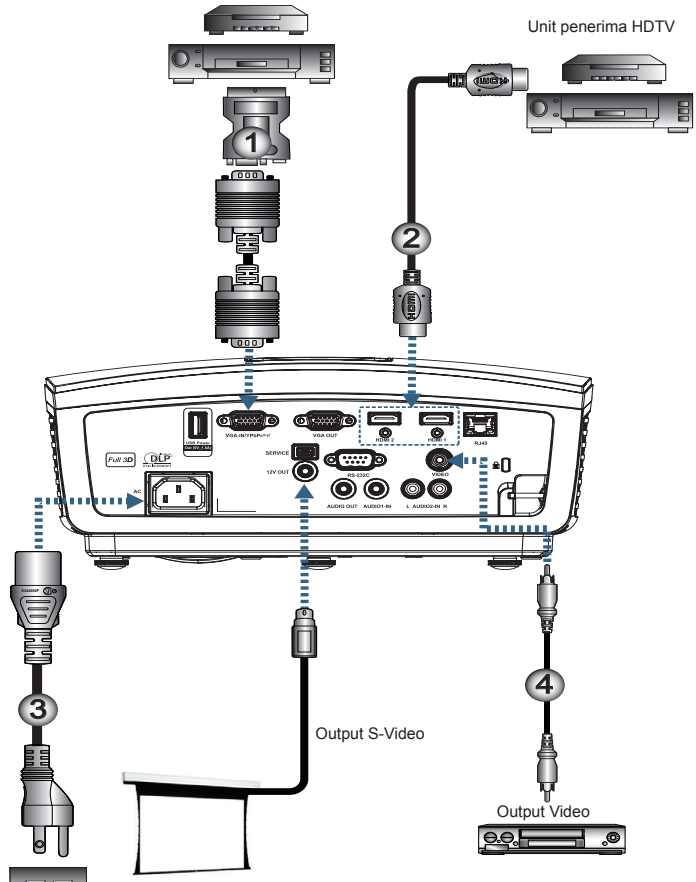

- 1.....Adapter RGB/S-Video SCART (Aksesoris Opsional)
- 2.....Kabel HDMI (Aksesoris Opsional)
- 3.....Kabel Daya
- 4.....Kabel Video Komposit (Aksesoris Opsional)

# Pemasangan

## Menghidupkan/Mematikan Proyektor

### Menghidupkan Proyektor

1. Lepas penutup lensa.
2. Sambungkan kabel daya ke proyektor.
3. Hidupkan perangkat tersambung.
4. Pastikan LED Daya berkedip, lalu tekan tombol daya untuk menghidupkan proyektor.



Hidupkan proyektor terlebih dulu, lalu pilih sumber sinyal.

Layar logo pengaktifan proyektor akan ditampilkan dan perangkat yang tersambung dideteksi. Jika perangkat yang tersambung adalah laptop, tekan tombol yang sesuai pada keyboard komputer untuk mengalihkan output tampilan ke proyektor. (Baca panduan pengguna laptop untuk mengetahui kombinasi tombol Fn yang sesuai untuk mengubah output tampilan.)

Jika kunci keamanan diaktifkan, lihat Pengaturan Keamanan pada halaman 36.



Karena perbedaan aplikasi di setiap negara, beberapa wilayah mungkin memiliki aksesoris yang berbeda.



5. Jika lebih dari satu perangkat input tersambung, tekan tombol "Source" secara berurutan untuk beralih di antara perangkat. Untuk pilihan sumber langsung, lihat halaman 20.



12V OUT adalah pemacu yang dapat diprogram.

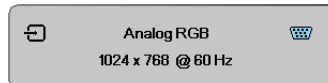

# Pemasangan

## Mematikan Proyektor

1. Tekan tombol "⏻" pada remote control atau **"POWER"** pada panel proyektor untuk mematikan proyektor. Penekanan pertama pada tombol akan menampilkan pesan berikut di layar.

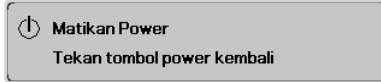

Tekan kembali tombol tersebut untuk mengkonfirmasi penonaktifan. Jika tombol tidak ditekan, pesan akan menghilang dalam waktu 5 detik.

2. LED Daya akan berkedip hijau (1 detik menyala, 1 detik mati) dan kipas bergerak semakin cepat saat siklus pendinginan penonaktifan berlangsung. Proyektor mengaktifkan mode siaga segera setelah LED Daya berkedip hijau (2 detik menyala, 2 detik mati).  
Jika Anda ingin menghidupkan proyektor kembali, tunggu hingga proyektor selesai menjalani siklus pendinginan dan beralih ke mode siaga. Setelah dalam mode siaga, cukup tekan tombol **"POWER"** di bagian belakang proyektor atau "⏻" di remote control untuk menghidupkan ulang proyektor.
3. Lepas kabel daya dari stopkontak listrik dan proyektor hanya bila proyektor berada dalam mode siaga.

## Indikator Peringatan

- Bila indikator LED Lampu menyala merah, proyektor akan dimatikan secara otomatis. Hubungi peritel atau pusat servis terdekat. Lihat halaman 65.
- Bila LED Suhu menyala merah stabil (tidak berkedip), proyektor akan dimatikan secara otomatis. Dalam kondisi normal, proyektor dapat dihidupkan kembali setelah mendingin. Jika masalah berlanjut, Anda harus menghubungi dealer atau pusat servis terdekat. Lihat halaman 65.

### Note

Jika proyektor menampilkan gejala ini, hubungi pusat servis terdekat. Untuk informasi lebih lanjut, lihat halaman 85.

# Pemasangan

## Mengatur Gambar Proyeksi

### Mengatur Ketinggian Proyektor

*Proyektor ini dilengkapi dengan kaki pengatur kemiringan untuk menyesuaikan ketinggian gambar.*

#### Note

- Meja atau dudukan proyektor harus tinggi dan kokoh.
- Letakkan proyektor hingga tegak lurus dengan layar.
- Untuk keselamatan, amankan posisi kabel dengan benar.

Untuk menyesuaikan sudut gambar, putar pengatur kemiringan ke kanan atau ke kiri hingga tercapai sudut yang diinginkan.

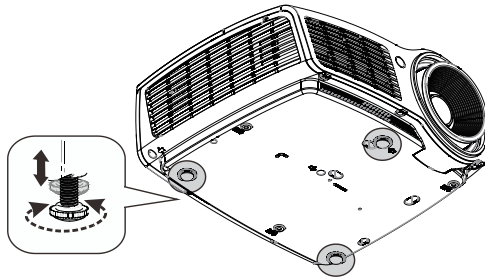

### Menyesuaikan posisi vertikal gambar

*Fungsi Pergeseran Lensa dapat digunakan untuk menyesuaikan posisi vertikal.*

Penyesuaian pergeseran lensa untuk WXGA

Posisi layar dapat digeser ke atas hingga ketinggian 7% dan ke bawah hingga 4,5% dari layar.

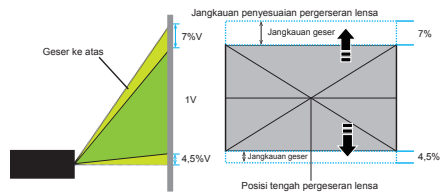

Penyesuaian pergeseran lensa untuk 1080P

Posisi layar dapat digeser ke atas hingga ketinggian 9% dan ke bawah hingga 5% dari layar.

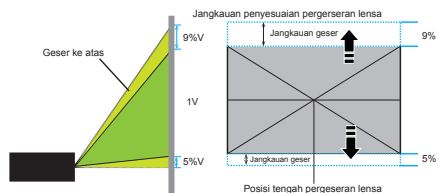

#### Note

Pergeseran Lensa tidak tersedia untuk jangkauan pendek 1080p.

# Pemasangan

## Mengatur Ukuran Gambar Proyeksi (WXGA)

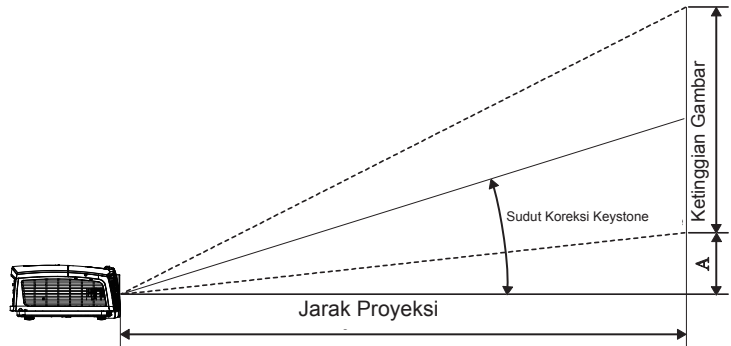

Ukuran panjang (inci) diagonal Layar 16:10	Ukuran Layar L X P (16:10)				Jarak proyeksi (D)				Offset (A)	
	(m)		(kaki)		(m)		(kaki)			
	Lebar	Tinggi	Lebar	Tinggi	lebar	tele	lebar	tele	(m)	(kaki)
30	0,65	0,40	2,12	1,32	0,94	1,42	3,10	4,66	0,05	0,15
40	0,86	0,54	2,83	1,77	1,26	1,90	4,13	6,22	0,06	0,20
60	1,29	0,81	4,24	2,65	1,89	2,84	6,19	9,33	0,09	0,30
80	1,72	1,08	5,65	3,53	2,52	3,79	8,25	12,44	0,12	0,41
100	2,15	1,35	7,07	4,42	3,14	4,74	10,32	15,55	0,15	0,51
120	2,58	1,62	8,48	5,30	3,77	5,69	12,38	18,66	0,19	0,61
140	3,02	1,88	9,89	6,18	4,40	6,63	14,44	21,77	0,22	0,71
160	3,45	2,15	11,31	7,07	5,03	7,58	16,51	24,87	0,25	0,81
190	4,09	2,56	13,43	8,39	5,97	9,00	19,60	29,54	0,29	0,97
230	4,95	3,10	16,25	10,16	7,23	10,90	23,73	35,76	0,36	1,17
280	6,03	3,77	19,79	12,37	8,81	13,27	28,89	43,53	0,43	1,42
300	6,46	4,04	21,20	13,25	9,43	14,22	30,95	46,64	0,46	1,52



300 inci (overdrive)  
untuk Asia.



# Pemasangan

## Mengatur Ukuran Gambar Proyeksi (1080p)

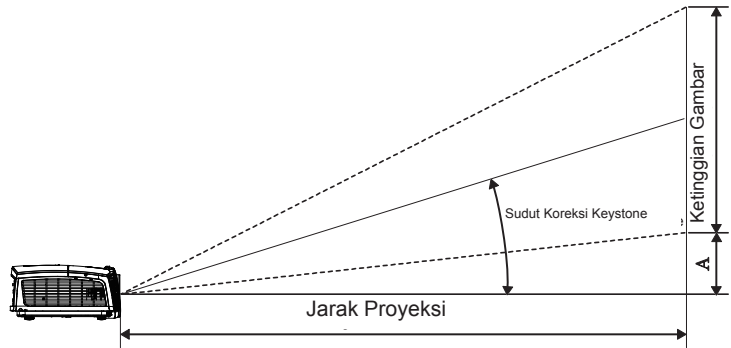

Ukuran panjang (Inch) diagonal Layar 16:9	Ukuran Layar L X P (16:9)				Jarak proyeksi (D)				Offset (A)	
	(m)		(kaki)		(m)		(kaki)			
	Lebar	Tinggi	Lebar	Tinggi	lebar	tele	lebar	tele	(m)	(kaki)
30	0,66	0,37	2,18	1,23	0,92	1,39	3,03	4,55	0,06	0,18
40	0,89	0,50	2,91	1,63	1,23	1,85	4,04	6,07	0,07	0,25
60	1,33	0,75	4,36	2,45	1,85	2,78	6,06	9,11	0,11	0,37
80	1,77	1,00	5,81	3,27	2,46	3,70	8,08	12,14	0,15	0,49
100	2,21	1,25	7,26	4,09	3,08	4,63	10,10	15,18	0,19	0,61
120	2,66	1,49	8,72	4,90	3,69	5,55	12,11	18,22	0,22	0,74
140	3,10	1,74	10,17	5,72	4,31	6,48	14,13	21,25	0,26	0,86
160	3,54	1,99	11,62	6,54	4,92	7,40	16,15	24,29	0,30	0,98
190	4,21	2,37	13,80	7,76	5,85	8,79	19,18	28,84	0,35	1,16
230	5,09	2,86	16,71	9,40	7,08	10,64	23,22	34,91	0,43	1,41
280	6,20	3,49	20,34	11,44	8,62	12,96	28,27	42,50	0,52	1,72
300	6,64	3,74	21,79	12,26	9,23	13,88	30,29	45,54	0,56	1,84

# Pemasangan

## Mengatur Ukuran Gambar Proyeksi (Jangkauan pendek 1080p)

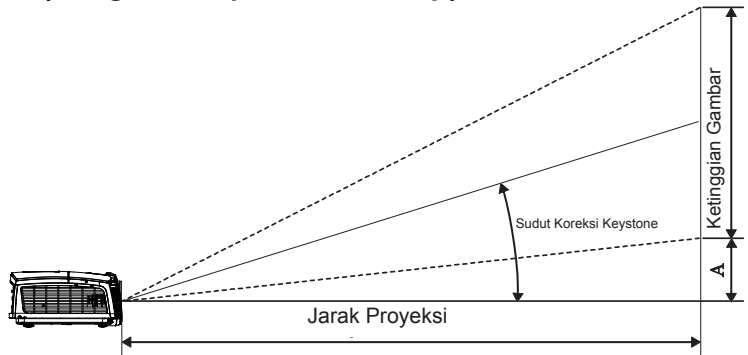

Ukuran panjang (inci) diagonal Layar 16:9	Ukuran Layar L X P (16:9)				Jarak proyeksi (D)		Offset (A)	
	(m)		(kaki)		(m)	(kaki)		
	Lebar	Tinggi	Lebar	Tinggi	lebar	lebar	(m)	(kaki)
60	1,33	0,75	4,36	2,45	0,66	2,18	0,11	0,37
80	1,77	1,00	5,81	3,27	0,89	2,91	0,15	0,49
100	2,21	1,25	7,26	4,09	1,11	3,63	0,19	0,61
120	2,66	1,49	8,72	4,90	1,33	4,36	0,22	0,74
140	3,10	1,74	10,17	5,72	1,55	5,08	0,26	0,86
153	3,39	1,91	11,11	6,25	1,69	5,56	0,29	0,94

# Kontrol Pengguna

## Remote Control

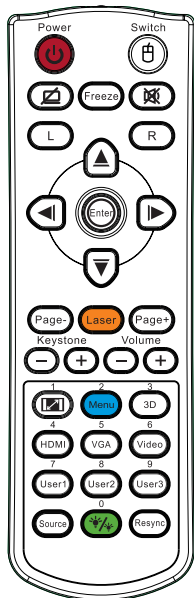

### Menggunakan Remote Control

**Daya Hidup/ Mati** Lihat “Mematikan Proyektor” pada halaman 14.  
Lihat “Menghidupkan Proyektor” pada halaman 13.

Saat menyambungkan PC ke proyektor melalui USB, tekan “Mouse Switch” untuk mengaktifkan/ menonaktifkan mode mouse dan mengontrol PC menggunakan remote control.

 /Tombol Tampilan kosong & Audio diam

**Freeze (Beku)** Freeze (Beku)

 Mati

**L** Klik Kiri mouse USB

**R** Klik Kanan mouse USB

**Tombol Pilihan Empat Arah**

- Gunakan ▲▼◀▶ untuk memilih item atau menyesuaikan pilihan.
- Dalam mode mouse, gunakan ▲▼◀▶ sebagai emulasi tombol arah.

**Enter** 1. Konfirmasikan pilihan item Anda.

2. Digunakan sebagai emulasi tombol enter keyboard dalam mode mouse.

**Halaman-** Tombol Page Down untuk emulasi keyboard USB melalui USB saat OSD dinonaktifkan

**Laser** Tekan Laser untuk mengoperasikan kursor layar.  
**JANGAN ARAHKAN KE MATA.**

**Halaman+** Tombol Page Up untuk emulasi keyboard USB melalui USB saat OSD dinonaktifkan

**Sudut Vertikal +/-** Mengatur distorsi gambar dengan memiringkan proyektor. (±40 derajat)

**Suara +/-** Tekan “Suara +/-” untuk mengatur volume suara.

### Note

Karena perbedaan aplikasi di setiap negara, beberapa wilayah mungkin memiliki aksesoris yang berbeda.



### Note

Karena remote umum, fungsi akan tergantung pada model.

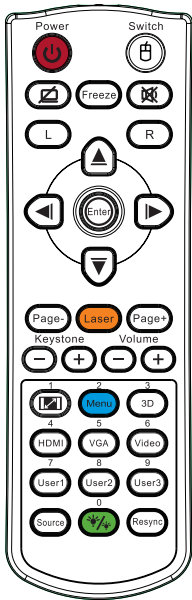
# Kontrol Pengguna



## Menggunakan Remote Control

 /1	Lihat  "Format" pada halaman 30.
<b>Menu/2</b>	Tekan "Menu" untuk mengakses menu OSD (tampilan di layar). Untuk menutup OSD, tekan kembali "Menu".
<b>3D/3</b>	Tekan "3D" untuk mengaktifkan/menonaktifkan menu 3D.
<b>HDMI/4</b>	Tekan "HDMI" untuk memilih sumber HDMI.
<b>VGA/5</b>	Tekan "VGA" untuk memilih sumber dari konektor VGA- IN.
<b>Video/6</b>	Tekan "Video" untuk memilih sumber video Komposit.
<b>Pengguna 1/7</b>	Lihat "Pengguna 1" pada halaman 48.
<b>Pengguna 2/8</b>	Lihat "Pengguna 2" pada halaman 48.
<b>Pengguna 3/9</b>	Lihat "Pengguna 3" pada halaman 48.
 /0	Mengaktifkan/menonaktifkan menu mode kecerahan
<b>Source</b>	Tekan "Source" untuk mencari sumber.
<b>Sinkronisasi ulang</b>	Secara otomatis mensinkronisasi proyektor ke sumber input.

### Note

Angka remote control digunakan untuk sandi.

### Note

Karena perbedaan aplikasi di setiap negara, beberapa wilayah mungkin memiliki aksesoris yang berbeda.

### Note

Karena remote umum, fungsi akan tergantung pada model.

# Kontrol Pengguna

## Menu OSD

*Proyektor ini dilengkapi menu OSD multibahasa yang memungkinkan Anda melakukan penyesuaian gambar dan mengubah berbagai pengaturan. Proyektor akan secara otomatis mendeteksi sumber.*

### Cara mengoperasikan

1. Untuk membuka menu OSD, tekan "Menu" pada Remote Control atau Panel Kontrol.
2. Bila OSD ditampilkan, gunakan tombol ◀▶ untuk memilih salah satu item dalam menu utama. Saat menentukan pilihan pada halaman tertentu, tekan tombol ▲▼ atau "ENTER" di Remote Control atau "Enter" di Panel Kontrol untuk membuka submenu.
3. Gunakan tombol ▲▼ untuk memilih item yang diinginkan, lalu sesuaikan pengaturan dengan tombol ◀▶.
4. Pilih item berikutnya yang akan diatur dalam submenu, lalu sesuaikan sebagaimana dijelaskan di atas.
5. Tekan tombol "ENTER" di Remote Control atau "Enter" di Panel Kontrol atau "Menu" untuk mengkonfirmasi. Layar akan beralih ke tampilan menu utama.
6. Untuk keluar, tekan kembali "Menu". Menu OSD akan ditutup dan proyektor akan menyimpan pengaturan baru secara otomatis.



# Kontrol Pengguna

## Struktur Pohon Menu

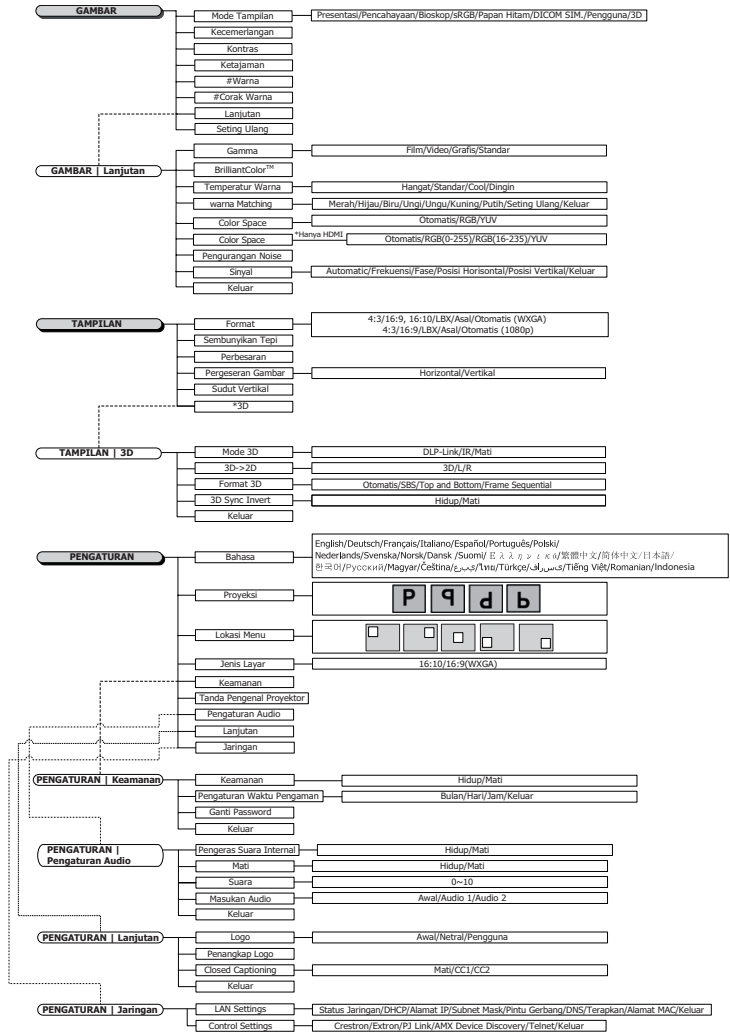

### Note

- (#) “Warna” dan “Corak Warna” hanya didukung untuk sumber video YUV.
- (\*) “3D” hanya tersedia bila sinyal yang kompatibel diberikan.

# Kontrol Pengguna

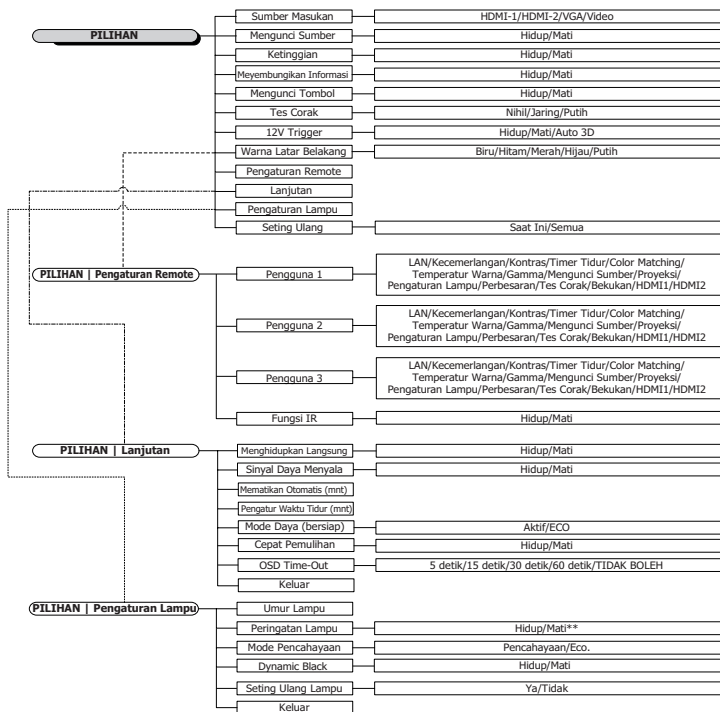

- (\*\*) Bila Dynamic Black aktif, dan Mode Pencahayaan diatur ke Pencahayaan, maka kisaran Dynamic adalah 100%~30%. Bila mode pencahayaan berada dalam Mode Eco., maka kisaran dynamic adalah 80%~30%

# Kontrol Pengguna



*Gambar*

## Mode Tampilan

Tersedia berbagai preset pabrik yang dioptimalkan untuk berbagai jenis gambar.

- ▶ Presentasi: Warna dan kecerahan bagus dari input PC.
- ▶ Pencahayaan: Kecerahan maksimum dari input PC.
- ▶ Bioskop: Untuk home theater.
- ▶ sRGB: Warna akurat standar.
- ▶ Papan Hitam: Mode ini harus dipilih untuk mencapai pengaturan warna optimal bila memproyeksikan ke papan hitam (hijau).
- ▶ DICOM SIM: Mode tampilan ini mensimulasikan performa peralatan dengan skala abu-abu/gamma yang digunakan untuk DICOM (“Digital Imaging and Communications in Medicine”).

Penting: Mode ini TIDAK BOLEH digunakan untuk diagnosis medis karena hanya ditujukan untuk pendidikan/pelatihan.

- ▶ Pengguna: Pengaturan milik pengguna.
- ▶ 3D: Pengaturan yang dapat disesuaikan pengguna untuk tampilan 3D.

## Kecemerlangan

Menyesuaikan kecerahan gambar.

- ▶ Tekan ◀ untuk menggelapkan gambar.
- ▶ Tekan ▶ untuk mencerahkan gambar.



# Kontrol Pengguna

## Kontras

Kontras akan mengontrol derajat perbedaan antara bagian gambar paling terang dan paling gelap.

- ▶ Tekan ◀ untuk mengurangi kontras.
- ▶ Tekan ▶ untuk menambah kontras.

## Ketajaman

Menyesuaikan ketajaman gambar.

- ▶ Tekan ◀ untuk mengurangi ketajaman.
- ▶ Tekan ▶ untuk menambah ketajaman.

## Warna

Menyesuaikan gambar video dari hitam-putih ke saturasi warna.

- ▶ Tekan ◀ untuk mengurangi jumlah warna pada gambar.
- ▶ Tekan ▶ untuk menambah jumlah warna pada gambar.

## Corak Warna

Menyesuaikan keseimbangan warna merah dan hijau.

- ▶ Tekan ◀ untuk menambah jumlah warna hijau pada gambar.
- ▶ Tekan ▶ untuk menambah jumlah warna merah pada gambar.

## Lanjutan

Buka menu Lanjutan. Tentukan pilihan tampilan lanjutan, misalnya Gamma, BrilliantColor™, Temperatur Warna, warna Matching, Color Space, Pengurangan noise, Sinyal, dan Keluar. Untuk informasi lebih lanjut, lihat halaman 26.

# Kontrol Pengguna



## *Gambar / Lanjutan*

### Gamma

Pilih jenis Gamma dari Film, Video, Standar.

### BrilliantColor™

Item yang dapat disesuaikan ini menggunakan algoritme pemrosesan warna baru dan penyempurnaan tingkat sistem untuk meningkatkan kecerahan sekaligus menyajikan gambar yang nyata dengan warna lebih tajam. Kisarannya mulai dari 1 hingga 10. Jika Anda lebih memilih penyempurnaan gambar yang lebih kuat, sesuaikan ke pengaturan maksimum. Untuk gambar yang lebih halus dan alami, sesuaikan ke pengaturan minimum.

### Temperatur Warna

Menyesuaikan temperatur warna. Temperatur dingin, layar akan terlihat lebih dingin; dengan Temperatur hangat, layar akan terlihat lebih hangat.

### warna Matching

Buka menu warna Matching. Untuk informasi lebih rinci, lihat halaman 28.

### Color Space

Pilih jenis matriks warna yang sesuai dari Otomatis, RGB, YUV.

- ▶ Hanya untuk HDMI: Pilih matriks warna dari Otomatis, RGB (0-255), RGB (16-235), YUV.

# Kontrol Pengguna

## Pengurangan Noise

Gerakan Pengurangan Noise Adaptif akan mengurangi jumlah noise yang terlihat pada sinyal silang. Kisarannya mulai dari “0” hingga “10”. (0=Tidak aktif)

## Sinyal

Buka menu Sinyal. Atur properti sinyal proyektor. Fungsi ini tersedia bila sumber input mendukung VGA. Untuk informasi lebih lanjut, lihat halaman 29.

# Kontrol Pengguna



## *Gambar / Lanjutan / warna Matching*

### Warna (Kecuali Putih)

Tekan ▲▼ untuk memilih warna, lalu tekan “ENTER” untuk menyesuaikan pengaturan corak warna, saturasi warna, dan penguatan.



### Note

- Hijau, Biru, Biru Muda, Kuning, dan Ungu dapat disesuaikan secara terpisah berdasarkan berdasarakan setiap warna HSG.
- Putih dapat disesuaikan dengan masing-masing warna Merah, Hijau, dan Biru.

Tekan ▲▼ untuk memilih Corak Warna, Saturasi Warna, atau Penguatan, lalu tekan ◀▶ untuk menyesuaikan pengaturan.

### Putih

Tekan ▲▼ untuk memilih Putih, lalu tekan “ENTER”.



Tekan ▲▼ untuk memilih Merah, Hijau, atau Biru, lalu tekan ◀▶ untuk menyesuaikan pengaturan.

### Seting Ulang

Mengatur ulang semua nilai Pengaturan Warna ke default pabrik.

# Kontrol Pengguna



## *Gambar / Lanjutan / Sinyal*

### Automatic

Atur Otomatis ke Hidup atau Mati untuk mengunci atau membuka kunci fitur Fase dan Frekuensi.

- ▶ Menonaktifkan—Menonaktifkan kunci otomatis.
- ▶ Aktifkan—Mengaktifkan kunci otomatis.

### Frekuensi

Ubah frekuensi data tampilan agar sesuai dengan frekuensi kartu grafis komputer. Jika Anda mengalami tampilan garis vertikal berkedip, gunakan fungsi ini untuk membuat penyesuaian.

### Fase

Fase mensinkronisasi pemilihan waktu sinyal pada tampilan dengan kartu grafis. Jika Anda mengalami tampilan gambar yang tidak stabil atau berkedip, gunakan fungsi ini untuk mengatasinya.

### Posisi Horisontal

- ▶ Tekan ◀ untuk memindahkan gambar ke kiri.
- ▶ Tekan ▶ untuk memindahkan gambar ke kanan.

### Posisi Vertikal

- ▶ Tekan ◀ untuk memindahkan gambar ke bawah.
- ▶ Tekan ▶ untuk memindahkan gambar ke atas.

# Kontrol Pengguna



## *Tampilan*

### Format

Gunakan fungsi ini untuk memilih rasio aspek yang diinginkan.

- ▶ Format ini untuk sumber input 4x3 yang tidak disempurnakan untuk TV layar lebar.
- ▶ Format ini untuk sumber input 16x9/16x10, misalnya HDTV dan DVD yang disempurnakan untuk TV layar lebar.
- ▶ LBX: Format ini untuk sumber letterbox non-16x9 dan bagi pengguna yang menggunakan lensa 16x9 eksternal agar dapat menampilkan rasio aspek 2,35:1 menggunakan resolusi penuh.
- ▶ Asal: Tergantung pada resolusi sumber input, tidak ada penskalaan yang dilakukan.
- ▶ Otomatis: Secara otomatis memilih format yang sesuai.

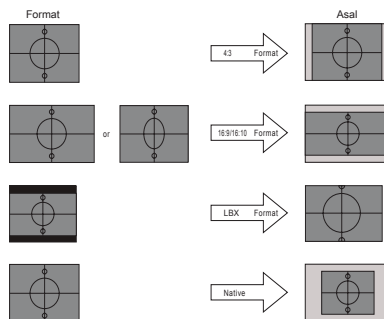

WXGA/1080P

# Kontrol Pengguna

## Sembunyikan Tepi

Fungsi Sembunyikan Tepi akan menghapus noise pada gambar video. Sembunyikan Tepi gambar untuk menghapus noise pengkodean video pada tepi sumber video.

## Perbesaran

- ▶ Tekan ◀ untuk memperkecil ukuran gambar.
- ▶ Tekan ▶ untuk memperbesar gambar di layar proyeksi.

## Image Shift

Menggeser posisi gambar proyeksi secara horizontal atau vertikal.

- ▶ Tekan ◀▶ untuk menggeser gambar secara horizontal di layar proyeksi.
- ▶ Tekan ▲▼ untuk menggeser gambar secara vertikal di layar proyeksi.

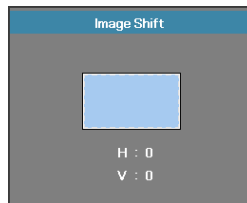

Bila Perbesaran  $\leq 0$

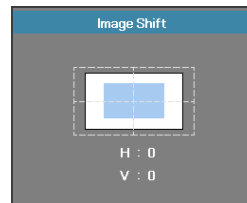

Bila Perbesaran  $> 0$

## Sudut Vertikal

Tekan ◀ atau ▶ untuk mengkompensasi distorsi gambar vertikal bila proyektor dalam posisi miring terhadap layar.

## 3D

Buka menu 3D. Pilih pilihan 3D seperti Mode 3D, 3D->2D, Format 3D, dan 3D Sync Invert. Untuk informasi lebih lanjut, lihat halaman 32.

# Kontrol Pengguna

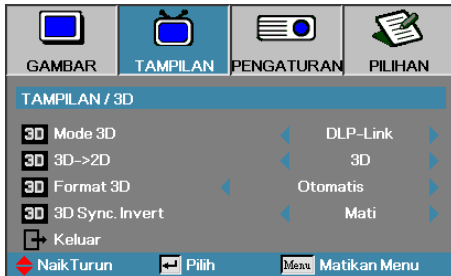

## *Tampilan / 3D*

### Mode 3D

- ▶ DLP Link: Pilih DLP Link agar dapat menggunakan pengaturan yang dioptimalkan untuk Kacamata 3D DLP Link.
- ▶ IR: Pilih IR agar dapat menggunakan pengaturan optimal untuk gambar 3D berbasis IR.

### 3D→2D

Tekan ◀ atau ▶ untuk memilih tampilan konten 3D proyektor dalam 2D (Kiri) atau 2D (Kanan) tanpa menggunakan kacamata 3D agar dapat menikmati konten 3D. Pengaturan ini juga dapat digunakan untuk pemasangan 3D pasif dua proyektor.

### Format 3D

- ▶ Otomatis: Bila sinyal identifikasi 3D terdeteksi, maka format 3D akan dipilih secara otomatis. (Hanya untuk sumber HDMI 1.4 3D)
- ▶ SBS: Menampilkan sinyal 3D dalam format Berdampingan.
- ▶ Top and Bottom: Menampilkan sinyal 3D dalam format Atas dan Bawah.
- ▶ Frame Sequential: Menampilkan sinyal 3D dalam format Bingkai Berurutan.

### 3D Sync. Invert

Tekan ◀ atau ▶ untuk mengaktifkan atau menonaktifkan fungsi Inversi Sinkronisasi 3D untuk menginversi gambar.



Pengaturan 3D akan disimpan setelah penyesuaian.



# Kontrol Pengguna



## *Pengaturan*

### Bahasa

Buka menu Bahasa. Pilih menu OSD multibahasa. Untuk informasi lebih lanjut, lihat halaman 35.

### Proyeksi

Pilih metode proyeksi:

- ▶ **[P]** Desktop Depan  
Pengaturan default pabrik.
- ▶ **[9]** Desktop Belakang  
Bila Anda memilih fungsi ini, proyektor akan membalik gambar sehingga Anda dapat memproyeksi dari belakang layar transparan.
- ▶ **[d]** Langit-Langit Depan  
Bila Anda memilih fungsi ini, proyektor akan memutarbalikkan posisi gambar untuk proyeksi pada pemasangan di langit-langit.
- ▶ **[b]** Langit-Langit Belakang  
Bila Anda memilih fungsi ini, proyektor akan membalik dan memutarbalikkan posisi gambar secara bersamaan. Anda dapat memproyeksi dari belakang layar transparan menggunakan proyeksi pada pemasangan di langit-langit.

### Lokasi Menu

Pilih lokasi menu pada layar yang ditampilkan.

### Jenis Layar

Tekan ◀▶ untuk mengatur rasio aspek ke 16:9 atau 16:10. Fungsi ini hanya tersedia untuk WXGA.

# Kontrol Pengguna

## Keamanan

Buka menu Keamanan. Akses fitur keamanan proyektor.  
Untuk informasi lebih lanjut, lihat halaman 36- 38.

## Tanda Pengenal Proyektor

Pilih dua digit ID proyektor mulai dari 00 hingga 99.

## Pengaturan Audio

Buka menu Audio. Atur properti tingkat audio. Untuk informasi lebih lanjut, lihat halaman 39.

## Lanjutan

Buka menu Lanjutan. Pilih tampilan layar pengaktifan. Untuk informasi lebih lanjut, lihat halaman 40.

## Jaringan

Bolehkan akses untuk mengontrol Web, PJ-Link, dan perintah IP.  
Untuk informasi lebih lanjut, lihat halaman 41.

# Kontrol Pengguna



## *Pengaturan / Bahasa*

### Bahasa

Pilih menu OSD multibahasa. Tekan “ENTER” untuk membuka submenu, lalu gunakan tombol Kiri (◀) atau Kanan (▶) untuk memilih bahasa yang diinginkan.

# Kontrol Pengguna



## *Pengaturan / Keamanan*

### Keamanan

Aktifkan atau nonaktifkan sandi keamanan.

- ▶ Hidup—sandi saat ini diperlukan untuk menghidupkan proyektor dan mengakses menu Keamanan.
- ▶ Mati—sandi tidak diperlukan setelah pengaktifan sistem.



Sandi default: 1, 2, 3,  
4, 5.

Bila keamanan diaktifkan, layar berikut akan ditampilkan saat pengaktifan dan sebelum akses ke menu Keamanan dibolehkan:



# Kontrol Pengguna

## Pengaturan Waktu Pengaman

Buka submenu Pengaturan Waktu Pengaman.

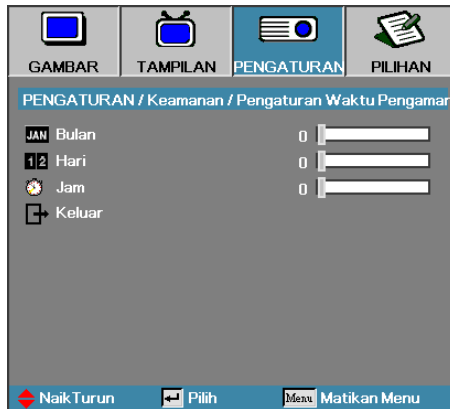

Masukkan bulan, tanggal, dan jam untuk dapat menggunakan proyektor tanpa memasukkan sandi. Memilih keluar dari menu Pengaturan akan mengaktifkan Pengaturan Waktu Pengaman.

Setelah diaktifkan, proyektor akan memerlukan sandi pada tanggal dan waktu tertentu agar Anda dapat menghidupkan dan mengakses menu keamanan.

Jika proyektor sedang digunakan dan Pengaturan Waktu Pengaman dalam kondisi aktif, layar berikut akan ditampilkan 60 detik sebelum sandi diminta.



# Kontrol Pengguna

## Ganti Password

Gunakan submenu ini untuk mengubah sandi keamanan proyektor.

1. Pilih Ganti Password dari submenu Keamanan. Kotak dialog Konfirmasikan Ubah Sandi akan ditampilkan.
2. Pilih Ya.



Jika salah memasukkan sandi sebanyak tiga kali, perangkat akan dimatikan secara otomatis dalam waktu 10 detik.



3. Masukkan sandi default <1> <2> <3> <4> <5>. Layar sandi kedua akan ditampilkan.

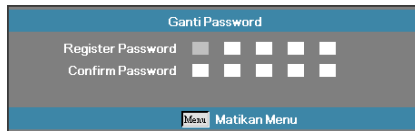

4. Masukkan sandi baru dua kali untuk verifikasi.



Jika sandi baru tidak cocok, layar sandi akan ditampilkan ulang.

# Kontrol Pengguna



## *Pengaturan / Pengaturan Audio*

### Pengeras Suara Internal

- ▶ Mati—menonaktifkan speaker internal.
- ▶ Hidup—mengaktifkan speaker internal.

### Mati

Aktifkan atau nonaktifkan audio.

- ▶ Mati—volume speaker dan audio out diaktifkan.
- ▶ Hidup—volume speaker dan audio out dinonaktifkan.

### Suara

Tekan ◀ untuk memperkecil volume suara.

Tekan ▶ untuk memperbesar volume suara.

### Masukan Audio

Tekan ◀▶ untuk memilih input sumber audio.

# Kontrol Pengguna



## *Pengaturan / Lanjutan*

### Logo

Pilih layar yang akan ditampilkan saat pengaktifan.

- ▶ awal—layar pengaktifan default yang diberikan.
- ▶ Netral—adalah Warna Latar Belakang.
- ▶ Pengguna—pengambilan gambar layar kustom menggunakan fungsi Penangkap Logo.

### Penangkap Logo

Ambil gambar layar yang ditampilkan untuk digunakan sebagai layar pengaktifan.

1. Tampilkan layar yang diinginkan pada proyektor.
2. Pilih Penangkap Logo dari menu Lanjutan.

Layar konfirmasi akan ditampilkan.

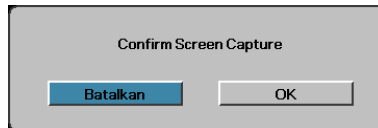

3. Pilih OK. Pengambilan gambar layar dalam progres akan ditampilkan.

Setelah selesai, pesan Pengambilan gambar layar Berhasil akan ditampilkan.

Gambar layar yang diambil disimpan sebagai Pengguna dalam menu logo.

### Closed Captioning

Pilih layar untuk menampilkan teks layar.

- ▶ Mati—pengaturan default yang diberikan.
- ▶ CC1/CC2—pilihan jenis teks layar.

### **Note**

Hanya satu layar pengaktifan yang dapat disimpan sekali waktu. Pengambilan gambar berurutan akan menimpa file sebelumnya dalam batasan 1920 x 1200 (Lihat Tabel Pemilihan Waktu dalam Apendiks)



# Kontrol Pengguna



## *Pengaturan / Jaringan*

### LAN Settings

Buka menu LAN Settings. Untuk informasi lebih lanjut, lihat halaman 42.

### Control Settings

Buka menu Control Settings. Untuk informasi lebih lanjut, lihat halaman 43.

# Kontrol Pengguna



## *Pengaturan / LAN Settings*

Jika sambungan berhasil, layar OSD akan menampilkan kotak dialog berikut.

- ▶ Kondisi Jaringan—untuk menampilkan informasi jaringan.
- ▶ DHCP:

Hidup: Tetapkan alamat IP ke proyektor dari server DHCP secara otomatis.

Mati: Tetapkan alamat IP secara manual.

- ▶ Alamat IP—Pilih alamat IP
- ▶ Subnet Mask—Pilih nomor subnet mask.
- ▶ Pintu Gerbang—Pilih gateway default jaringan yang tersambung ke proyektor.
- ▶ DNS—Pilih nomor DNS.
- ▶ Terapkan—Tekan “ENTER” untuk menerapkan pilihan.
- ▶ Alamat MAC—Hanya baca.

### **Note**

Submenu jaringan hanya dapat diakses jika kabel jaringan tersambung.

# Kontrol Pengguna



## *Pengaturan / Control Settings*

### Crestron

Tekan ◀▶ untuk memilih akan mengaktifkan/menonaktifkan Crestron.

### Extron

Tekan ◀▶ untuk memilih akan mengaktifkan/menonaktifkan Extron.

### PJ Link

Tekan ◀▶ untuk memilih akan mengaktifkan/menonaktifkan PJ Link.

### AMX Device Discovery

Tekan ◀▶ untuk memilih akan mengaktifkan/menonaktifkan AMX Device Discovery.

### Telnet

Tekan ◀▶ untuk memilih akan mengaktifkan/menonaktifkan Telnet.

# Kontrol Pengguna



## *Pilihan*

### Sumber Masukan

Buka submenu Sumber Masukan. Pilih sumber yang akan dipindai saat pengaktifan. Untuk informasi lebih lanjut, lihat halaman 47.

### Mengunci Sumber

Kunci sumber saat ini sebagai satu-satunya sumber yang tersedia, meskipun kabel tidak tersambung ke stopkontak.

- ▶ Hidup—hanya sumber saat ini yang dikenali sebagai sumber input.
- ▶ Mati—semua sumber yang dipilih dalam Pilihan | Sumber Masukan akan dikenali sebagai sumber input.

### Ketinggian

Atur kecepatan kipas untuk menunjukkan kondisi lingkungan.

- ▶ Hidup—menambah kecepatan kipas untuk temperatur, kelembaban, atau altitudo tinggi.
- ▶ Mati—kecepatan kipas standar untuk kondisi normal.

### Meyembungkan Informasi

Sembunyikan pesan informasi pada layar proyeksi.

- ▶ Hidup—tidak ada pesan status yang ditampilkan di layar saat pengoperasian berlangsung.
- ▶ Mati—pesan status ditampilkan secara normal di layar saat pengoperasian berlangsung.

# Kontrol Pengguna

## Mengunci Tombol

Kunci tombol pada panel atas proyektor.

- ▶ Hidup—pesan peringatan ditampilkan untuk mengkonfirmasi penguncian keypad.



- ▶ Mati—keypad proyektor berfungsi secara normal.

## Tes Corak

Tampilkan pola tes. Pilihannya adalah Jaring, Putih, dan Nihil.

## 12V Trigger

Tekan ◀▶ untuk memilih apakah 12V Trigger output atau tidak.

## Warna Latar Belakang

Pilih warna latar yang diinginkan untuk gambar proyeksi bila tidak ada sumber yang terdeteksi.

## Pengaturan Pengendali Jarak Jauh

Buka Pengaturan remote. Untuk informasi lebih lanjut, lihat halaman 48.



Hold "ENTER" key on keypad for 10 seconds to unlock keypad

# Kontrol Pengguna



## Lanjutan

Buka menu Lanjutan. Untuk informasi lebih lanjut, lihat halaman 49- 50.

## Pengaturan Lampu

Buka menu Pengaturan Lampu. Untuk informasi lebih lanjut, lihat halaman 51- 52.

## Informasi

Tampilkan informasi proyektor.

## Seting Ulang

Atur ulang semua Pilihan ke pengaturan pabrik default.

# Kontrol Pengguna



## *Pilihan / Sumber Masukan*

### Sumber Masukan

#### **Note**

Jika semua sumber dibatalkan pilihannya, proyektor tidak dapat menampilkan gambar apapun. Selalu bolehkan minimal satu sumber dipilih.

Gunakan pilihan ini untuk mengaktifkan/menonaktifkan sumber input. Tekan ▲ atau ▼ untuk memilih sumber, lalu tekan ◀ atau ▶ untuk mengaktifkan/menonaktifkannya. Tekan “ENTER” untuk menetapkan pilihan. Proyektor tidak akan mencari input yang dibatalkan pilihannya.

# Kontrol Pengguna



## *Pilihan | Pengaturan Pengendali Jarak Jauh*

### Pengguna 1

Tetapkan Pengguna 1 sebagai pintasan untuk fungsi LAN, Kecerahan, Kontras, Timer Tidur, Penyesuaian Warna, Suhu Warna, Gamma, Penguncian Sumber, Proyeksi, Pengaturan Lampu, Perbesaran, Pola Uji, Beku, HDMI1, HDMI2.

### Pengguna 2

Tetapkan Pengguna 2 sebagai pintasan untuk fungsi LAN, Kecerahan, Kontras, Timer Tidur, Penyesuaian Warna, Suhu Warna, Gamma, Penguncian Sumber, Proyeksi, Pengaturan Lampu, Perbesaran, Pola Uji, Beku, HDMI1, HDMI2.

### Pengguna 3

Tetapkan Pengguna 3 sebagai pintasan untuk fungsi LAN, Kecerahan, Kontras, Timer Tidur, Penyesuaian Warna, Suhu Warna, Gamma, Penguncian Sumber, Proyeksi, Pengaturan Lampu, Perbesaran, Pola Uji, Beku, HDMI1, HDMI2.

### Fungsi IR

Aktifkan atau Nonaktifkan fungsi IR proyektor.



# Kontrol Pengguna



## *Pilihan / Lanjutan*

### Menghidupkan Langsung

Aktifkan atau nonaktifkan Menghidupkan Langsung .

- ▶ Hidup—proyektor dihidupkan secara otomatis bila daya AC tersambung.
- ▶ Mati—proyektor harus dihidupkan secara normal.

### Sinyal Daya Menyala

Aktifkan atau nonaktifkan Sinyal Daya Menyala.

- ▶ Hidup—proyektor dihidupkan secara otomatis bila sinyal aktif terdeteksi.
- ▶ Mati—menonaktifkan pemacu daya hidup bila sinyal aktif terdeteksi.



1. Hanya tersedia bila Mode Siaga diatur ke Aktif.
2. Jika proyektor dimatikan dengan tetap memasukkan sumber sinyal (sumber gambar terakhir ditampilkan di layar), maka proyektor tidak akan dihidupkan ulang, kecuali jika:
  - a. Sumber gambar terakhir dihentikan dan sumber sinyal apapun dimasukkan kembali.
  - b. Daya proyektor diputus dan disambungkan kembali.
3. Sinyal Daya Menyala akan mengabaikan pengaturan “Mengunci Sumber”.

# Kontrol Pengguna

## Mematikan Otomatis (mnt)

Atur interval Mematikan Otomatis. Secara default, proyektor akan mematikan lampu setelah 30 menit tanpa sinyal. Peringatan berikut ditampilkan 60 detik sebelum penonaktifan.

The projector will automatically shutdown after 60 detik

## Pengatur Waktu Tidur (mnt)

Atur interval Pengatur Waktu Tidur. Proyektor dinonaktifkan setelah batas waktu tertentu tanpa aktivitas (meskipun sinyal tersedia atau tidak). Peringatan berikut ditampilkan 60 detik sebelum penonaktifan.

The projector will automatically shutdown after 60 detik



Bila Mode Daya (bersiap) diatur ke Eco, pass-through VGA & Audio dan RJ45 akan dinonaktifkan. Kontrol RS232 memiliki fungsi terbatas.

## Mode Daya (bersiap)

- ▶ Eco.: Pilih "Eco." untuk mengurangi pemborosan daya lebih lanjut < 0,5 W.
- ▶ Aktif: Pilih "Aktif" untuk kembali ke siaga normal dan port keluar VGA akan diaktifkan.



Proyektor tidak akan dinonaktifkan 100% kecuali pengguna akhir menunggu selama 100 detik.

## Cepat Pemulihan

Jika Cepat Pemulihan diaktifkan, proyektor dapat secepatnya melanjutkan pengoperasian bila dihidupkan kembali dalam waktu 100 detik setelah dimatikan.

## OSD Time-Out

Tetapkan waktu tampilan OSD

# Kontrol Pengguna



## *Pilihan / Pengaturan Lampu*

### Umur Lampu

Menampilkan jumlah jam lampu yang aktif. Item ini hanya untuk ditampilkan.

### Peringatan Lampu

Aktifkan atau nonaktifkan pengingat masa pakai lampu.

- ▶ Hidup—pesan peringatan ditampilkan bila sisa masa pakai lampu kurang dari 30 jam.

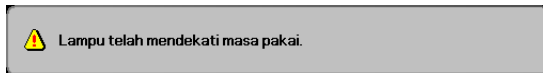

- ▶ Mati—pesan peringatan tidak ditampilkan.

### Mode Pencahayaan

Pilih mode kecerahan lampu.

- ▶ Pencahayaan—pengaturan default.
- ▶ Eco.—pengaturan pencahayaan yang lebih rendah untuk memperpanjang masa pakai lampu.

# Kontrol Pengguna

## Dynamic Black

Pilih mode Dynamic Black.

## Seting Ulang Lampu

Setelah mengganti lampu, atur ulang penghitung lampu untuk menampilkan masa pakai lampu baru secara akurat.

1. Pilih Seting Ulang Lampu.

Layar konfirmasi akan ditampilkan.

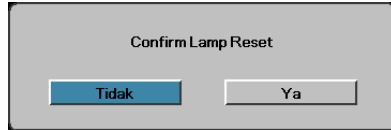

2. Pilih Ya untuk mengatur ulang penghitung lampu ke nol.



Bila Dynamic Black Aktif, dan Mode Pencahayaan diatur ke Pencahayaan, maka kisaran Dynamic adalah 100%~30%. Bila mode pencahayaan aktif dalam Mode Eco., kisaran dynamic adalah 80%~30%.

# Kontrol Pengguna

## LAN\_RJ45



- Proyektor yang tersambung ke LAN, gunakan Kabel Normal Ethernet.
- Peer-to-peer (PC yang langsung tersambung ke Proyektor), gunakan Kabel Crossover Ethernet.

Untuk kemudahan pengoperasian, proyektor Optoma menyediakan berbagai fitur manajemen jauh dan jaringan.

Fungsi LAN/RJ45 pada proyektor melalui jaringan, misalnya pengelolaan jarak jauh: pengaturan Daya Hidup/Mati, Kecemerlangan, dan Kontras. Serta, informasi status proyektor seperti: Sumber Video, Penonaktifan Suara, dsb.

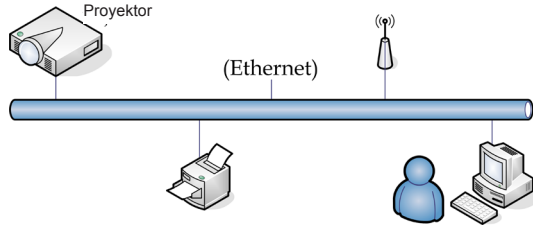

### Fungsi Terminal LAN berkabel

Proyektor dapat dikontrol oleh PC (Laptop) atau perangkat eksternal lain melalui port LAN/RJ45 dan kompatibel dengan Crestron/Extron/AMX (Device Discovery)/PJLink.

- ▶ Crestron adalah merek dagang terdaftar dari Crestron Electronics, Inc. di Amerika Serikat.
- ▶ Extron adalah merek dagang terdaftar dari Extron Electronics, Inc. di Amerika Serikat.
- ▶ AMX adalah merek dagang terdaftar dari AMX LLC di Amerika Serikat.
- ▶ PJLink berlaku untuk pendaftaran merek dagang dan logo di Jepang, Amerika Serikat, dan negara lainnya oleh JBMIA.

### Perangkat Eksternal yang Didukung

Proyektor ini didukung oleh perintah khusus dari kontroler Crestron Electronics dan perangkat lunak terkait (misalnya, RoomView®).

<http://www.crestron.com/>

Proyektor ini sesuai untuk mendukung perangkat Extron sebagai referensi.

<http://www.extron.com/>

Proyektor ini didukung oleh AMX (Device Discovery).

<http://www.amx.com/>

# Kontrol Pengguna

Proyektor ini mendukung semua perintah PJLink Class1 (Versi 1.00).

<http://pjlink.jbmia.or.jp/english/>

Untuk informasi lebih rinci tentang berbagai jenis perangkat eksternal yang dapat tersambung ke port LAN/RJ45 dan mengontrol proyektor dari jauh, serta perintah kontrol terkait yang mendukung masing-masing perangkat eksternal, segera hubungi Layanan Dukungan.

## LAN RJ45

1. Sambungkan kabel RJ45 ke port RJ45 pada proyektor dan PC (Laptop).

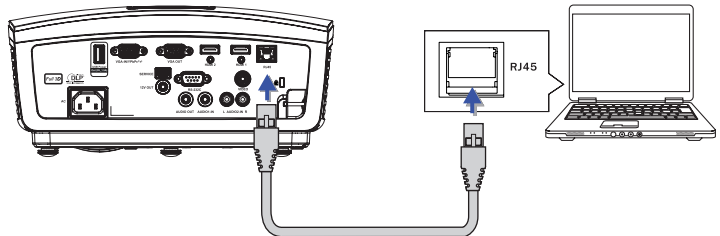

2. Di PC (Laptop), pilih Mulai -> Panel Kontrol -> Sambungan Jaringan.

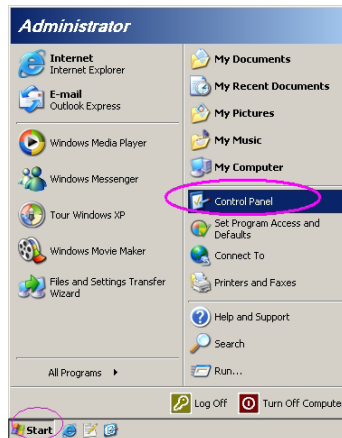

# Kontrol Pengguna

3. Klik kanan Sambungan Area Lokal, lalu pilih Properti.

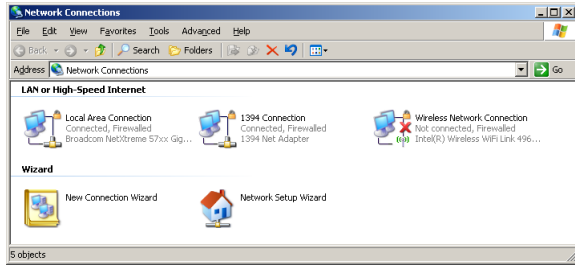

4. Di jendela Properti, pilih tab Umum, lalu pilih Internet Protocol (TCP/IP).

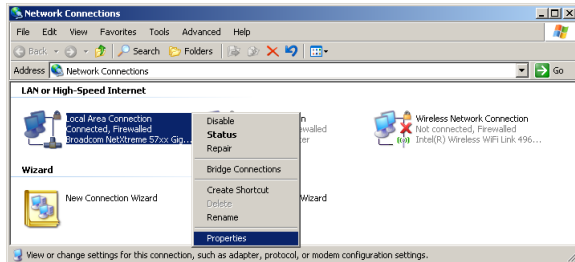

5. Klik Properti.

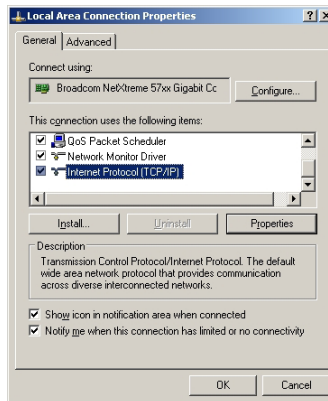

# Kontrol Pengguna

6. Masukkan alamat IP dan Subnet mask, lalu tekan OK.

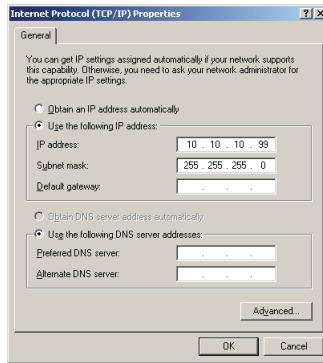

7. Tekan tombol Menu pada proyektor.
8. Pilih OSD -> PENGATURAN -> Pengaturan Jaringan -> Lan Settings.
9. Setelah membuka Status Jaringan, masukkan item berikut:
  - ▶ DHCP: Mati
  - ▶ Alamat IP: 10.10.10.10
  - ▶ Subnet Mask: 255.255.255.0
  - ▶ Pintu Gerbang: 0.0.0.0
  - ▶ DNS: 0.0.0.0
10. Tekan "ENTER" / ▶ untuk mengkonfirmasi pengaturan.
11. Buka browser Web (misalnya, Microsoft Internet Explorer dengan Adobe Flash Player 9.0 atau yang lebih tinggi).

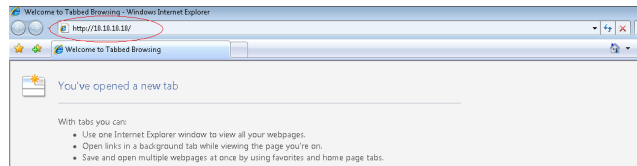

12. Dalam panel Alamat, masukkan alamat IP: 10.10.10.10.



# Kontrol Pengguna

13. Tekan "ENTER"/▶.

Proyektor berhasil dikonfigurasi untuk manajemen jauh. Fungsi LAN/RJ45 ditampilkan sebagai berikut.



Untuk informasi lebih lanjut, kunjungi <http://www.crestron.com>



Admin > Information	
<b>Information</b>	
<b>Alert Settings</b>	
<b>Crestron</b>	
<b>Model Name</b>	
<b>System</b>	
System Status	Power On
Display Source	No Source
Lamp Hours	8
Image	Presentation
Error Status	No Error
<b>LAN Status</b>	
IP address	10.10.10.10
Subnet mask	255.255.255.0
Default gateway	0.0.0.0
DNS Server	0.0.0.0
MAC address	
<b>Version</b>	
LAN Version	
FW Version	

Crestron Copyright © 2013 by Optoma Corp.



Expansion Options

Crestron Control		Projector		User Password	
IP Address	<input type="text"/>	Projector Name	<input type="text" value="PJ01"/>	<input type="checkbox"/> User Enabled	<input type="text"/>
IP ID	<input type="text"/>	Location	<input type="text" value="RM01"/>	Password	<input type="text"/>
Control Port	<input type="text"/>	Assigned To	<input type="text" value="SH"/>	Confirmed	<input type="text"/>
<input type="button" value="Control Set"/>		<input type="button" value="Set"/>		<input type="button" value="User Set"/>	
		Network Config	<input type="checkbox"/> DHCP Enabled		
		IP Address	<input type="text" value="10.10.10.10"/>		
		Subnet Mask	<input type="text" value="255.255.255.0"/>		
		Default Gateway	<input type="text" value="0.0.0.0"/>		
		DNS Server	<input type="text" value="0.0.0.0"/>		
		<input type="button" value="Net Set"/>			
		<input type="button" value="Tools Exit"/>			
				Admin Password	<input type="text"/>
				<input type="checkbox"/> Adm Enabled	<input type="text"/>
				Password	<input type="text"/>
				Confirmed	<input type="text"/>
				<input type="button" value="Adm Set"/>	

# Kontrol Pengguna

Kategori	Item	Panjang Input
Kontrol Crestron	Alamat IP	15
	ID IP	3
	Port	5
Proyektor	Nama Proyektor	10
	Lokasi	10
	Ditetapkan ke	10
Konfigurasi Jaringan	DHCP (Diaktifkan)	(Tidak ada)
	Alamat IP	15
	Subnet Mask	15
	Gateway Default	15
	Server DNS	15
Sandi Pengguna	Diaktifkan	(Tidak ada)
	Sandi Baru	10
	Konfirmasikan	10
Sandi Admin	Diaktifkan	(Tidak ada)
	Sandi Baru	10
	Konfirmasikan	10

Untuk informasi lebih lanjut, kunjungi <http://www.crestron.com>.

## Mengatur Pemberitahuan Email

1. Pastikan pengguna dapat mengakses situs fungsi LAN RJ45 melalui browser Web (misalnya, Microsoft Internet Explorer v6.01/ v8.0).
2. Dari Situs LAN/RJ45, klik Pengaturan Pemberitahuan.

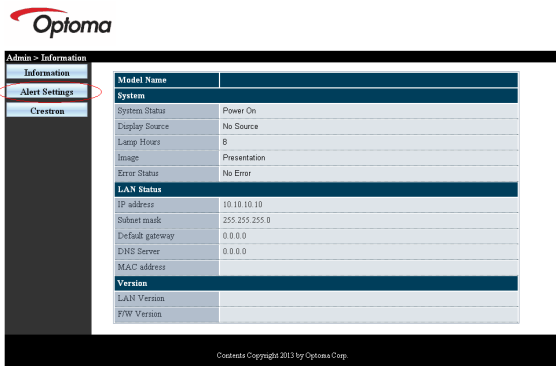

# Kontrol Pengguna

- Secara default, kotak input dalam Pengaturan Pemberitahuan kosong.

The screenshot shows the 'Admin - Alert Settings' interface. It has a sidebar with 'Information', 'Alert Settings', and 'Crestron'. The main area is divided into three columns: 'SMTP Setting', 'Email Setting', and 'Alert Condition'. The 'SMTP Setting' column has fields for 'Server Address', 'Server Port' (set to 25), 'User Name', and 'Password'. The 'Email Setting' column has fields for 'To', 'Cc', 'Subject' (set to 'Projector Warning Information!'), and 'From'. The 'Alert Condition' column has checkboxes for 'Fan Error', 'Lamp Error', and 'High Temp. Error', along with 'Apply' and 'Send Text Mail' buttons.

- Untuk mengirim email pemberitahuan, masukkan item berikut:
  - Kolom SMTP merupakan server email untuk mengirim email (protokol SMTP). Kolom ini wajib diisi.
  - Kolom Ke merupakan alamat email penerima (misalnya, administrator proyektor). Kolom ini wajib diisi.
  - Kolom Cc akan mengirim salinan karbon pemberitahuan ke alamat email yang ditentukan. Kolom ini opsional (misalnya, asisten administrator proyektor).
  - Kolom Dari merupakan alamat email pengirim (misalnya, administrator proyektor). Kolom ini wajib diisi.
  - Pilih kondisi pemberitahuan dengan mencentang kotak yang diinginkan.



Isi semua kolom seperti yang ditentukan. Pengguna dapat mengklik Kirim Email Pengujian untuk menguji pengaturan yang tepat. Untuk berhasil mengirim pemberitahuan email, Anda harus memilih kondisi pemberitahuan dan memasukkan alamat email yang benar.

This screenshot is similar to the previous one but with the input fields filled. 'Server Address' is 'mail.comp.com', 'User Name' is 'Sender US', 'Password' is masked with dots, 'To' is 'rev1@mail.comp.com', 'Cc' is 'rev2@mail.comp.com', and 'From' is 'send@mail.comp.com'. The 'Alert Condition' checkboxes are all checked.

# Kontrol Pengguna

## Fungsi RS232 by Telnet

Selain proyektor tersambung ke interface RS232 dengan komunikasi “Hyper-Terminal” oleh kontrol perintah RS232, tersedia alternatif kontrol perintah RS232 yang disebut “RS232 by TELNET” untuk interface LAN/RJ45.

## Panduan Ringkas untuk “RS232 by TELNET”

Periksa dan dapatkan Alamat IP di OSD proyektor.

Pastikan laptop/PC dapat mengakses halaman Web proyektor.

Jika fungsi “TELNET” difilter oleh laptop/PC, pastikan pengaturan “Firewall Windows” telah dinonaktifkan.

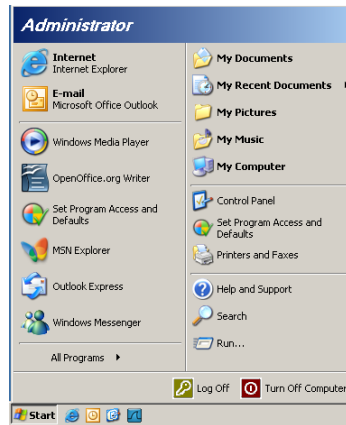

1. Mulai => Semua Program => Aksesori => Prompt Perintah.

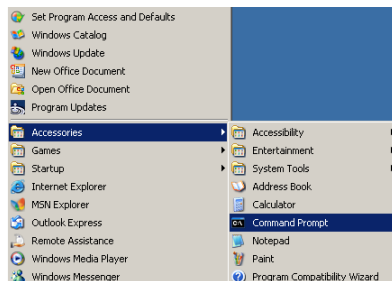

# Kontrol Pengguna

2. Masukkan format perintah seperti di bawah ini:  
`telnet ttt.xxx.yyy.zzz 23` (tekan tombol "Enter")  
`(ttt.xxx.yyy.zzz: IP-Address (Alamat IP) proyektor)`
3. Jika Telnet-Connection telah siap dan pengguna dapat memiliki input perintah RS232, lalu tombol "Enter" ditekan, maka perintah RS232 akan berfungsi.

## Cara mengaktifkan TELNET di Windows VISTA/7

Secara default, penginstalan untuk Windows VISTA tidak menyertakan fungsi "TELNET". Namun pengguna akhir dapat memilikinya dengan cara mengaktifkan "Aktifkan atau Nonaktifkan fitur Windows".

1. Buka "Panel Kontrol" di Windows VISTA.

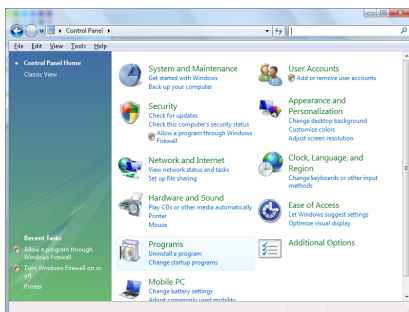

2. Buka "Program".

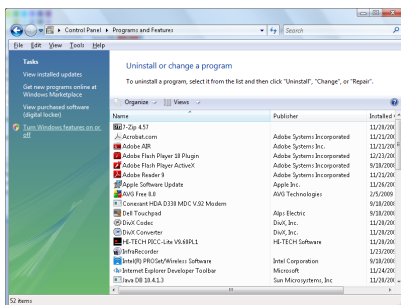

# Kontrol Pengguna

3. Pilih “Aktifkan atau nonaktifkan fitur Windows” untuk membukanya.

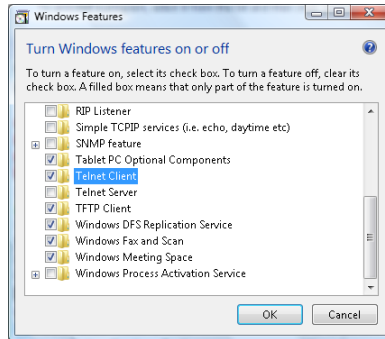

4. Centang pilihan “Klien Telnet”, lalu tekan tombol “OK”.

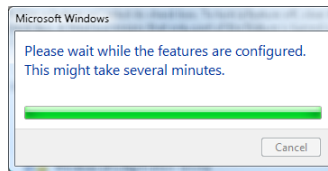

## Lembar spesifikasi untuk “RS232 by TELNET”:

1. Telnet: TCP.
2. Port Telnet: 23 (untuk informasi lebih rinci, hubungi agen atau tim layanan).
3. Utilitas Telnet: Windows “TELNET.exe” (mode konsol).
4. Pemutusan sambungan untuk kontrol RS232-by-Telnet secara normal: Tutup utilitas Windows Telnet segera setelah sambungan TELNET siap.

Batas 1 untuk Telnet-Control:tersedia kurang dari 50 byte untuk muatan jaringan berturut-turut pada aplikasi Telnet-Control.

Batas 2 untuk Telnet-Control:tersedia kurang dari 26 byte untuk satu perintah RS232 lengkap pada Telnet-Control.

Batas 3 untuk Telnet-Control: Penundaan minimum untuk perintah RS232 berikutnya harus lebih dari 200 (ms).

(\* , Dalam utilitas “TELNET.exe” internal Windows XP, penekanan tombol “Enter” akan menghasilkan kode “Carriage-Return” dan “New-Line”.)

## Mengatasi Masalah

*Jika Anda mengalami masalah dengan proyektor, baca informasi berikut. Jika masalah berlanjut, hubungi peritel atau pusat layanan setempat.*

### Gambar

#### **?** Tidak ada gambar yang ditampilkan di layar

- ▶ Pastikan semua sambungan kabel dan daya telah dipasang dengan benar dan aman seperti dijelaskan dalam bagian “Pemasangan”.
- ▶ Pastikan semua pin konektor tidak tertekuk atau rusak.
- ▶ Pastikan lampu proyeksi telah dipasang dengan aman. Lihat bagian “Mengganti Lampu”.
- ▶ Pastikan Anda telah melepas penutup lensa dan proyektor dihidupkan.

#### **?** Gambar tidak fokus

- ▶ Pastikan penutup lensa telah dilepas.
- ▶ Sesuaikan Cincin Fokus pada lensa proyektor.
- ▶ Pastikan layar proyeksi telah berada di antara jarak yang ditetapkan dari proyektor. Lihat halaman 16- 17.

#### **?** Gambar melebar saat menampilkan judul DVD 16:9

- ▶ Bila Anda memutar DVD anamorfik atau DVD 16:9, proyektor akan menampilkan gambar terbaik dalam format 16:9 pada proyektor.
- ▶ Jika Anda memutar judul DVD format LBX, ubah format sebagai LBX dalam OSD proyektor.
- ▶ Jika Anda memutar judul DVD format 4:3, ubah format ke 4:3 dalam OSD proyektor.
- ▶ Jika gambar tetap melebar, Anda juga harus menyesuaikan rasio aspek dengan pengaturan berikut:
- ▶ Tetapkan format tampilan ke jenis rasio aspek 16:9 (lebar) pada pemutar DVD.

# Apendiks

## **? Gambar terlalu kecil atau terlalu besar**

- ▶ Sesuaikan tuas zoom dari lensa.
- ▶ Pindahkan proyektor lebih dekat ke atau lebih jauh dari layar.
- ▶ Tekan [Menu] pada panel proyektor, buka “Tampilan -> Format”. Coba pengaturan yang berbeda.

## **? Gambar memiliki sisi miring:**

- ▶ Jika memungkinkan, ubah posisi proyektor agar berada di tengah layar dan di bawah bagian dasar layar, lalu gunakan PureShift untuk menyesuaikan posisi gambar.
- ▶ Gunakan “Tampilan -> Sudut Vertikal” dari OSD untuk melakukan penyesuaian.

## **? Gambar terbalik**

- ▶ Pilih “Sistem -> Proyeksi” dari OSD, lalu sesuaikan arah proyeksi.

## Lainnya

## **? Proyektor berhenti merespons semua kontrol**







- ▶ Jika memungkinkan, matikan proyektor, lepas kabel daya, lalu tunggu minimal 20 detik sebelum menyambungkan daya kembali.

## **? Lampu terbakar atau menimbulkan bunyi**

- ▶ Bila lampu mencapai akhir masa pakainya, lampu akan terbakar dan menimbulkan bunyi yang keras. Jika hal ini terjadi, proyektor tidak akan dapat dihidupkan hingga modul lampu diganti. Untuk mengganti lampu, ikuti prosedur yang tercantum dalam bagian “Mengganti Lampu” pada halaman 67.



## Indikator Status LED Proyektor

Pesan	LED daya  (Hijau)	LED temperatur  (Merah)	LED lampu  (Merah)
Status Siaga (Pasang kabel daya)	Berkedip Lambat 2 detik mati 2 detik menyala	○	○
Daya hidup (Pemanasan)	Berkedip 0,5 detik mati 0,5 detik menyala	○	○
Daya hidup & Lampu menyala		○	○
Daya mati (Pendinginan)	Berkedip 1 detik mati 1 detik menyala	○	○
Kesalahan (Lampu gagal)	Berkedip 0,5 detik mati 0,5 detik menyala	○	
Kesalahan (Kipas gagal)	Berkedip 0,5 detik mati 0,5 detik menyala	Berkedip 0,5 detik mati 0,5 detik menyala	○
Kesalahan (Temperatur Berlebih)	Berkedip 0,5 detik mati 0,5 detik menyala		○
Pemulihan Cepat (100 detik)	Berkedip 0,25 detik mati 0,25 detik menyala	○	○

**Note** 

Menyala =>   
Mati => ○

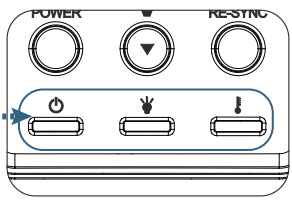
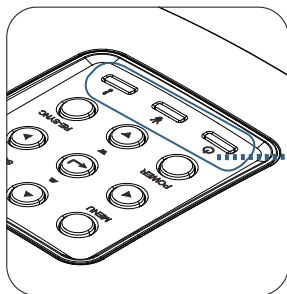

# Apendiks

## Status LED

### Pesan di Layar

- ▶ Kipas gagal berfungsi:  
Proyektor akan dimatikan secara otomatis.
- ▶ Temperatur berlebih:  
Proyektor akan dimatikan secara otomatis.
- ▶ Mengganti lampu:  
Lampu mendekati akhir perkiraan masa pakainya.  
Sebaiknya lakukan penggantian.

 Lampu telah mendekati masa pakai.



Peringatan:

Gunakan hanya lampu asli.

## Remote Control

### Jika remote control tidak berfungsi

- ▶ Pastikan sudut pengoperasian remote control berada dalam  $\pm 15^\circ$ , baik secara horizontal maupun vertikal, terhadap unit penerima IR pada proyektor.
- ▶ Pastikan tidak ada benda apapun antara remote control dan proyektor. Pindahkan ke dalam jarak 7 m (23 kaki) dari proyektor.
- ▶ Pastikan baterai telah dipasang dengan benar.
- ▶ Ganti baterai jika dayanya telah habis.

## Mengganti Lampu

*Proyektor mendeteksi masa pakai lampu secara otomatis. Bila masa pakai lampu mendekati akhir penggunaannya, Anda akan menerima pesan peringatan.*



Lamp is approaching the end of its useful life

*Bila pesan ini ditampilkan, hubungi peritel atau pusat servis terdekat untuk mengganti lampu secepat mungkin. Biarkan proyektor menjadi dingin selama 30 menit sebelum mengganti lampu.*



Peringatan: Kompartemen lampu panas! Biarkan menjadi dingin sebelum mengganti lampu!



Peringatan: Untuk mengurangi risiko cedera, jaga agar modul lampu tidak terjatuh atau jangan sentuh bohlamnya. Bohlam dapat pecah dan menyebabkan cedera jika terjatuh.

# Apendiks

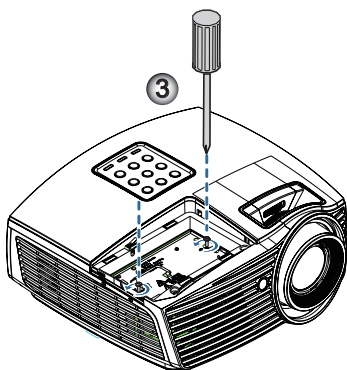
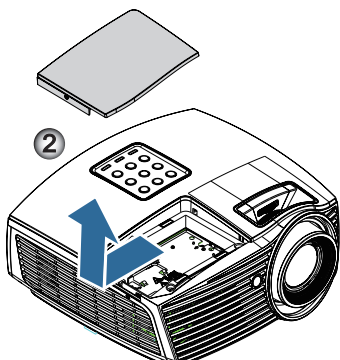
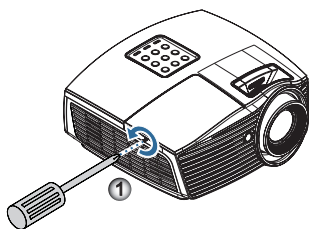

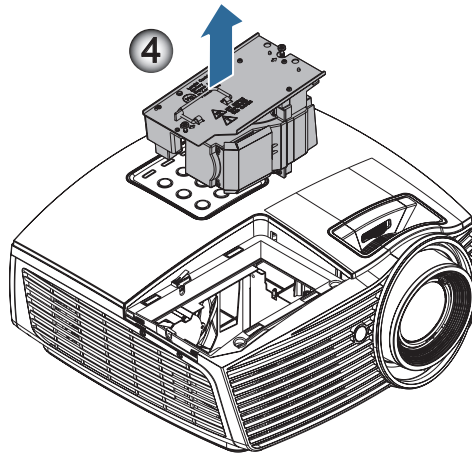

## Prosedur Penggantian Lampu:

1. Matikan proyektor dengan menekan tombol Daya.
2. Biarkan proyektor menjadi dingin minimal selama 30 menit.
3. Lepas kabel daya.
4. Lepas satu sekrup pada penutup kompartemen lampu. ❶
5. Lepas penutup kompartemen lampu. ❷
6. Lepas dua sekrup dari modul lampu.  
Angkat pegangan modul. ❸
7. Tarik pegangan modul dengan kuat untuk melepas modul lampu.  
❹

**Untuk mengganti modul lampu, lakukan kebalikan langkah-langkah sebelumnya. Sewaktu memasang, sejajarkan modul lampu dengan konektor, lalu pastikan ketinggiannya untuk menghindari kerusakan.**

8. Hidupkan proyektor dan lakukan "Seting Ulang Lampu" setelah modul lampu diganti.  
Seting Ulang Lampu: (i) Tekan "Menu" -> (ii) Pilih "Pilihan" -> (iii) Pilih "Pengaturan Lampu" -> (iv) Pilih "Seting Ulang Lampu" -> (v) Pilih "Ya".

# Apendiks

## Mode Kompatibilitas

### Kompatibilitas Video

NTSC	NTSC M/J, 3,58 MHz, 4,43 MHz
PAL	PAL B/D/G/H/I/M/N, 4,43 MHz
SECAM	SECAM B/D/G/K/K1/L, 4,25/4,4 MHz
SDTV	480i/p, 576i/p
HDTV	720p(50/60Hz), 1080i(50/60Hz), 1080P(50/60Hz)

### Keterangan Rinci Pemilihan Waktu Video

Sinyal	Resolusi	Kecepatan Refresh (Hz)	Catatan
TV(NTSC)	720 x 480	60	Untuk Video/S-Video Komposit
TV(PAL, SECAM)	720 x 576	50	
SDTV (480I)	720 x 480	60	Untuk Komponen
SDTV (480P)	720 x 480	60	
SDTV (576I)	720 x 576	50	
SDTV (576P)	720 x 576	50	
HDTV (720p)	1280 x 720	50/60	
HDTV (1080I)	1920 x 1080	50/60	
HDTV (1080p)	1920 x 1080	24/50/60	

## Kompatibilitas Komputer - Standar VESA

### Sinyal Komputer (Kompatibilitas RGB Analog)

Sinyal	Resolusi	Kecepatan Refresh (Hz)	Catatan
VGA	640 X 480	60/67/72/85	Mac 60/72/85/
SVGA	800 X 600	56/60 (*2)/72/ 85/120 (*2)	Mac 60/72/85
XGA	1024 X768	48/50(*4)/ 60 (*2)/70/75/ 85/120 (*2)	Mac 60/70/75/85
HDTV (720P)	1280 x 720	50/60 (*2)/ 120 (*2)	Mac 60
WXGA	1280 x 768	60/75/85	Mac 60/75/85
	1280 x 800	48/50 (*4)/60	Mac 60
WXGA(*3)	1366 x 768	60	
WXGA+	1440 x 900	60	Mac 60
SXGA	1280 x 1024	60/75/85	Mac 60/75
SXGA+	1400 x 1050	60	
UXGA	1600 x 1200	60	
HDTV (1080p)	1920 x 1080	24/50/60	Mac 60
WUXGA	1920 x 1200 (*1)	60	Mac 60

- (\*1) Hanya 1920 x 1200 @60Hz yang mendukung RB (reduced blanking).
- (\*2) Waktu 3D untuk proyektor 3D Ready (STD) dan proyektor True 3D (Pilihan).
- (\*3) Pewaktuan standar Windows 8
- (\*4) Resolusi asal harus mendukung @50hz

# Apendiks

## Sinyal Input untuk HDMI/DVI-D

Sinyal	Resolusi	Kecepatan Refresh (Hz)	Catatan
VGA	640 x 480	60	Mac 60/72/85
SVGA	800 x 600	60(*2)/72/ 85/120(*2)	Mac 60/72/85
XGA	1024 x 768	48/50/ 60(*2)/70/75/ 85/120(*2)	Mac 60/70/75/85
SDTV (480i)	720 x 480	60	
SDTV (480p)	720 x 480	60	
SDTV (576i)	720 x 576	50	
SDTV (576p)	720 x 576	50	
WSVGA (1024 x 600)	1024 x 600	60	
HDTV (720p)	1280 x 720	50/60(*2)/ 120(*2)	Mac 60
WXGA	1280 x 768	60/75/85	Mac 75
	1280 x 800	48/60(*2)/ 50	Mac 60
	1366 x 768	60	
WXGA+	1440 x 900	60	Mac 60
SXGA	1280 x 1024	60/75/85	Mac 60/75
SXGA+	1400 x 1050	60	
UXGA	1600 x 1200	60	
HDTV (1080i)	1920 x 1080	50/60	
HDTV (1080p)	1920 x 1080	24/30/50/60/120	Mac 60
WUXGA	1920 x 1200 (*1)	50/60	Mac 60

(\*1) Hanya 1920 x 1200 @60Hz yang mendukung RB (reduced blanking).

(\*2) Waktu 3D untuk proyektor 3D Ready (STD) dan proyektor True 3D (Pilihan).



## Tabel Kompatibilitas Video 3D Nyata

Resolusi Input	Pemilihan waktu input		
HDMI 1.4a Input 3D	1280 x 720p @50Hz	Atas dan Bawah	
	1280 x 720p @60Hz	Atas dan Bawah	
	1280 x 720p @50Hz	Kemasan bingkai	
	1280 x 720p @60Hz	Kemasan bingkai	
	1920 x 1080i @50Hz	Berdampingan (Separuh)	
	1920 x 1080i @60Hz	Berdampingan (Separuh)	
	1920 x 1080p @24Hz	Atas dan Bawah	
	1920 x 1080p @24Hz	Kemasan bingkai	
HDMI 1.3	1920 x 1080i @50Hz	Berdampingan (Separuh)	Mode SBS aktif
	1920 x 1080i @60Hz		
	1280 x 720p @50Hz		
	1280 x 720p @60Hz		
	1920 x 1080i @50Hz	Atas dan Bawah	Mode TAB aktif
	1920 x 1080i @60Hz		
	1280 x 720p @50Hz		
	1280 x 720p @60Hz		
	480i	HQFS	Format 3D adalah Frame sequential

- ▶ Jika input 3D adalah 1080p @24Hz, maka DMD harus diputar ulang dengan beberapa integral dalam mode 3D.
- ▶ 1080i @25Hz dan 720p @50Hz akan berjalan dalam 100Hz; pemilihan waktu 3D lainnya akan berjalan dalam 120Hz.

# Apendiks

## Daftar Fungsi Protokol dan Perintah RS232

Penetapan Pin RS232 (bagian samping proyektor)

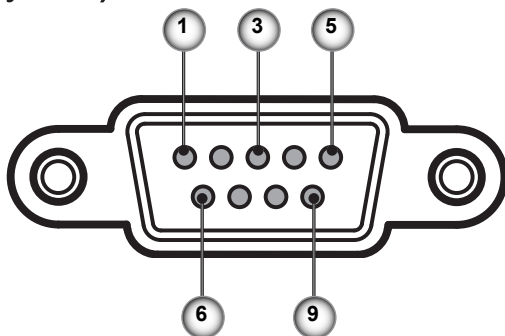

No. Pin	Nama	I/O (Dari Bagian Samping Proyektor)
1	NC	—
2	RXD	IN
3	TXD	OUT
4	NC	—
5	NC	—
6	NC	—
7	RS232	RTS
8	RS232	CTS
9	NC	—

## Daftar Fungsi Protokol RS232

232 ASCII Code	HEX Code	Function	Description
~XX00 1	7E 30 30 30 30 20 31 0D	Power ON	
~XX00 0	7E 30 30 30 30 20 30 0D	Power OFF	(0/2 for backward compatible)
~XX00 1 ~nnnn	7E 30 30 30 30 20 31 20 a 0D	Power ON with Password	~nnnn = ~00000 (a=7E 30 30 30 30 30) ~99999 (a=7E 30 30 30 30 30)
~XX01 1	7E 30 30 30 31 20 31 0D	Resync	
~XX02 1	7E 30 30 30 32 20 31 0D	AV Mute	On
~XX02 0	7E 30 30 30 32 20 30 0D		Off (0/2 for backward compatible)
~XX03 1	7E 30 30 30 33 20 31 0D	Mute	On
~XX03 0	7E 30 30 30 33 20 30 0D		Off (0/2 for backward compatible)
~XX04 1	7E 30 30 30 34 20 31 0D	Freeze	
~XX04 0	7E 30 30 30 34 20 30 0D	Unfreeze	(0/2 for backward compatible)
~XX05 1	7E 30 30 30 35 20 31 0D	Zoom Plus	
~XX06 1	7E 30 30 30 36 20 31 0D	Zoom Minus	
~XX12 1	7E 30 30 31 32 20 31 0D	Direct Source Commands	HDMI
~XX12 5	7E 30 30 31 32 20 35 0D		VGA1
~XX12 6	7E 30 30 31 32 20 36 0D		VGA 2
~XX12 9	7E 30 30 31 32 20 39 0D		S-Video
~XX12 10	7E 30 30 31 32 20 31 30 0D		Video
~XX12 20	7E 30 30 31 32 20 32 30 0D		DisplayPort
~XX20 1	7E 30 30 32 30 20 31 0D	Display Mode	Presentation
~XX20 2	7E 30 30 32 30 20 32 0D		Bright
~XX20 3	7E 30 30 32 30 20 33 0D		Movie
~XX20 4	7E 30 30 32 30 20 34 0D		sRGB
~XX20 5	7E 30 30 32 30 20 35 0D		User
~XX20 7	7E 30 30 32 30 20 37 0D		Blackboard
~XX20 13	7E 30 30 32 30 21 33 0D		DICOM SIM.
~XX20 9	7E 30 30 32 30 20 39 0D		3D
~XX21 n	7E 30 30 32 31 20 a 0D	Brightness	n = -50 (a=2D 35 30) ~ -50 (a=35 30)
~XX22 n	7E 30 30 32 32 20 a 0D	Contrast	n = -50 (a=2D 35 30) ~ -50 (a=35 30)
~XX23 n	7E 30 30 32 33 20 a 0D	Sharpness	n = 1 (a=30 31) ~ 15 (a=31 35)
~XX327 n	7E 58 58 33 32 37 20 a 0D	Color Matching	Red Hue n = -50 (a=2D 35 30) ~ -50 (a=35 30)
~XX328 n	7E 58 58 33 32 38 20 a 0D		Green Hue n = -50 (a=2D 35 30) ~ -50 (a=35 30)
~XX329 n	7E 58 58 33 32 39 20 a 0D		Blue Hue n = -50 (a=2D 35 30) ~ -50 (a=35 30)
~XX330 n	7E 58 58 33 33 20 a 0D		Cyan Hue n = -50 (a=2D 35 30) ~ -50 (a=35 30)
~XX331 n	7E 58 58 33 33 21 0D		Yellow Hue n = -50 (a=2D 35 30) ~ -50 (a=35 30)
~XX332 n	7E 58 58 33 33 22 0D		Magenta Hue n = -50 (a=2D 35 30) ~ -50 (a=35 30)
~XX333 n	7E 58 58 33 33 23 0D		Red Saturation n = -50 (a=2D 35 30) ~ -50 (a=35 30)
~XX334 n	7E 58 58 33 33 24 0D		Green Saturation n = -50 (a=2D 35 30) ~ -50 (a=35 30)
~XX335 n	7E 58 58 33 33 25 0D		Blue Saturation n = -50 (a=2D 35 30) ~ -50 (a=35 30)
~XX336 n	7E 58 58 33 33 26 0D		Cyan Saturation n = -50 (a=2D 35 30) ~ -50 (a=35 30)
~XX337 n	7E 58 58 33 33 27 0D		Yellow Saturation n = -50 (a=2D 35 30) ~ -50 (a=35 30)
~XX338 n	7E 58 58 33 33 28 0D		Magenta Saturation n = -50 (a=2D 35 30) ~ -50 (a=35 30)
~XX339 n	7E 58 58 33 33 29 0D		Red Gain n = -50 (a=2D 35 30) ~ -50 (a=35 30)
~XX340 n	7E 58 58 33 34 20 a 0D		Green Gain n = -50 (a=2D 35 30) ~ -50 (a=35 30)
~XX341 n	7E 58 58 33 34 21 0D		Blue Gain n = -50 (a=2D 35 30) ~ -50 (a=35 30)
~XX342 n	7E 58 58 33 34 22 0D		Cyan Gain n = -50 (a=2D 35 30) ~ -50 (a=35 30)
~XX343 n	7E 58 58 33 34 23 0D		Yellow Gain n = -50 (a=2D 35 30) ~ -50 (a=35 30)
~XX344 n	7E 58 58 33 34 24 0D		Magenta Gain n = -50 (a=2D 35 30) ~ -50 (a=35 30)
~XX345 n	7E 58 58 33 34 25 0D		White/R n = -50 (a=2D 35 30) ~ -50 (a=35 30)
~XX346 n	7E 58 58 33 34 26 0D		White/G n = -50 (a=2D 35 30) ~ -50 (a=35 30)
~XX347 n	7E 58 58 33 34 27 0D		White/B n = -50 (a=2D 35 30) ~ -50 (a=35 30)
~XX34 n	7E 30 30 33 34 20 a 0D	BrilliantColorTM	n = 1 (a=30 31) ~ 10 (a=31 30)
~XX35 1	7E 30 30 33 35 20 31 0D	Gamma	Film
~XX35 2	7E 30 30 33 35 20 32 0D		Video
~XX35 3	7E 30 30 33 35 20 33 0D		Graphics
~XX35 4	7E 30 30 33 35 20 34 0D		Standard
~XX36 4	7E 30 30 33 36 20 34 0D	Color Temp.	Warm (D55)
~XX36 1	7E 30 30 33 36 20 31 0D		Standard (D65)
~XX36 2	7E 30 30 33 36 20 32 0D		Cool (D75)
~XX36 3	7E 30 30 33 36 20 33 0D		Cold (D83)
~XX37 1	7E 30 30 33 37 20 31 0D	Color Space	Auto
~XX37 2	7E 30 30 33 37 20 32 0D		RGB\ RGB(0-255)
~XX37 3	7E 30 30 33 37 20 33 0D		YUV
~XX37 4	7E 30 30 33 37 20 34 0D		RGB\ (16 - 235)
~XX73 n	7E 30 30 37 33 20 a 0D	Signal	Frequency n = -5 (a=2D 35) ~ 5 (a=35) By signal
~XX91 1	7E 30 30 39 31 20 31 0D		Automatic On
~XX91 0	7E 30 30 39 31 20 30 0D		Off
~XX74 n	7E 30 30 37 34 20 a 0D		n = 0 (a=30) ~ 31 (a=33 31) By signal
~XX75 n	7E 30 30 37 35 20 a 0D		n = -5 (a=2D 35) ~ 5 (a=35) By timing
~XX76 n	7E 30 30 37 36 20 a 0D		n = -5 (a=2D 35) ~ 5 (a=35) By timing
~XX45 n	7E 30 30 34 34 20 a 0D	Color (Saturation)	n = -50 (a=2D 35 30) ~ -50 (a=35 30)
~XX44 n	7E 30 30 34 35 20 a 0D	Tint	n = -50 (a=2D 35 30) ~ -50 (a=35 30)
~XX60 1	7E 30 30 36 30 20 31 0D	Format	4:3

# Apendiks

~XX60 2	7E 30 30 36 30 20 32 0D		16:9
~XX60 3	7E 30 30 36 30 20 33 0D		16:10(WXGA)
~XX60 5	7E 30 30 36 30 20 35 0D		LBX
~XX60 6	7E 30 30 36 30 20 36 0D		Native
~XX60 7	7E 30 30 36 30 20 37 0D		Auto
~XX61 n	7E 30 30 36 31 20 a 0D	Edge mask	n = 0 (a=30) ~ 10 (a=31 30)
~XX62 n	7E 30 30 36 32 20 a 0D	Zoom	n = -5 (a=2D 35) ~ 25 (a=32 35)
~XX63 n	7E 30 30 36 33 20 a 0D	H Image Shift	n = -100 (a=2D 31 30 30) ~ 100 (a=31 30 30)
~XX64 n	7E 30 30 36 34 20 a 0D	V Image Shift	n = -100 (a=2D 31 30 30) ~ 100 (a=31 30 30)
~XX66 n	7E 30 30 36 36 20 a 0D	V Keystone	n = -40 (a=2D 34 30) ~ 40 (a=34 30)
~XX230 1	7E 30 30 32 33 30 20 31 0D	3D Mode	DLP-Link
~XX230 3	7E 30 30 32 33 30 20 31 0D	3D Mode	IR
~XX400 0	7E 30 30 34 30 30 20 30 0D	3D--2D	3D
~XX400 1	7E 30 30 34 30 30 20 31 0D		L
~XX400 2	7E 30 30 34 30 30 20 32 0D		R
~XX405 0	7E 30 30 34 30 35 20 30 0D	3D Format	Auto
~XX405 1	7E 30 30 34 30 35 20 31 0D		SBS
~XX405 2	7E 30 30 34 30 35 20 32 0D		Top and Bottom
~XX405 3	7E 30 30 34 30 35 20 33 0D		Frame sequential
~XX231 0	7E 30 30 32 33 31 20 30 0D	3D Sync Invert	On
~XX231 1	7E 30 30 32 33 31 20 31 0D	3D Sync Invert	Off
~XX70 1	7E 30 30 37 30 20 31 0D	Language	English
~XX70 2	7E 30 30 37 30 20 32 0D		German
~XX70 3	7E 30 30 37 30 20 33 0D		French
~XX70 4	7E 30 30 37 30 20 34 0D		Italian
~XX70 5	7E 30 30 37 30 20 35 0D		Spanish
~XX70 6	7E 30 30 37 30 20 36 0D		Portuguese
~XX70 7	7E 30 30 37 30 20 37 0D		Polish
~XX70 8	7E 30 30 37 30 20 38 0D		Dutch
~XX70 9	7E 30 30 37 30 20 39 0D		Swedish
~XX70 10	7E 30 30 37 30 20 31 30 0D		Norwegian/Danish
~XX70 11	7E 30 30 37 30 20 31 31 0D		Finnish
~XX70 12	7E 30 30 37 30 20 31 32 0D		Greek
~XX70 13	7E 30 30 37 30 20 31 33 0D		Traditional Chinese
~XX70 14	7E 30 30 37 30 20 31 34 0D		Simplified Chinese
~XX70 15	7E 30 30 37 30 20 31 35 0D		Japanese
~XX70 16	7E 30 30 37 30 20 31 36 0D		Korean
~XX70 17	7E 30 30 37 30 20 31 37 0D		Russian
~XX70 18	7E 30 30 37 30 20 31 38 0D		Hungarian
~XX70 19	7E 30 30 37 30 20 31 39 0D		Czechoslovak
~XX70 20	7E 30 30 37 30 20 32 30 0D		Arabic
~XX70 21	7E 30 30 37 30 20 32 31 0D		Thai
~XX70 22	7E 30 30 37 30 20 32 32 0D		Turkish
~XX70 23	7E 30 30 37 30 20 32 33 0D		Farsi
~XX70 25	7E 30 30 37 30 20 32 35 0D		Vietnamese
~XX70 26	7E 30 30 37 30 20 32 36 0D		Indonesian
~XX70 27	7E 30 30 37 30 20 32 37 0D		Romanian
~XX71 1	7E 30 30 37 31 20 31 0D	Projection	Front-Desktop
~XX71 2	7E 30 30 37 31 20 32 0D		Rear-Desktop
~XX71 3	7E 30 30 37 31 20 33 0D		Front-Ceiling
~XX71 4	7E 30 30 37 31 20 34 0D		Rear-Ceiling
~XX72 1	7E 30 30 37 32 20 31 0D	Menu Location	Top Left
~XX72 2	7E 30 30 37 32 20 32 0D		Top Right
~XX72 3	7E 30 30 37 32 20 33 0D		Centre
~XX72 4	7E 30 30 37 32 20 34 0D		Bottom Left
~XX72 5	7E 30 30 37 32 20 35 0D		Bottom Right
(WXGA)			
~XX90 1	7E 30 30 39 31 20 31 0D	Screen Type	16:10
~XX90 0	7E 30 30 39 31 20 30 0D		16:9
~XX77 n	7E 30 30 37 37 20 aabbc 0D	Security	Security Timer Month/Day/Hour n = mm/dd/hh mm= 00 (aa=30 30) ~ 12 (aa=31 32) dd = 00 (bb=30 30) ~ 30 (bb=33 30) hh= 00 (cc=30 30) ~ 24 (cc=32 34)
~XX78 1	7E 30 30 37 38 20 31 0D		Security Settings
~XX78 0 ~nnnn	7E 30 30 37 38 20 32 20 a 0D		Enable Disable(0/2 for backward compatible) ~nnnn = -00000 (a=7E 30 30 30 30 30 30) ~99999 (a=7E 39 39 39 39 39)
~XX79 n	7E 30 30 37 39 20 a 0D	Projector ID	n = 00 (a=30 30) ~ 99 (a=39 39)
~XX80 1	7E 30 30 38 30 20 31 0D	Mute	On
~XX80 0	7E 30 30 38 30 20 30 0D		Off (0/2 for backward compatible)
~XX310 0	7E 30 33 31 30 20 30 0D	Internal Speaker	Off
~XX310 1	7E 30 33 31 30 20 31 0D		On
~XX81 n	7E 30 30 38 31 20 a 0D	Volume(Audio)	n = 0 (a=30 30) ~ 10 (a=31 30)
~XX89 0	7E 30 30 38 39 20 30 0D	Audio Input	Default
~XX89 1	7E 30 30 38 39 20 31 0D		Audio1
~XX89 3	7E 30 30 38 39 20 33 0D		Audio2
~XX82 1	7E 30 30 38 32 20 31 0D	Logo	Default

# Apendiks

~XX82 2	7E 30 30 38 32 20 32 0D		User	
~XX82 3	7E 30 30 38 32 20 33 0D		Neutral	
~XX83 1	7E 30 30 38 33 20 31 0D	Logo Capture		
~XX88 0	7E 30 30 38 38 20 30 0D	Closed Captioning	Off	
~XX88 1	7E 30 30 38 38 20 31 0D		cc1	
~XX88 2	7E 30 30 38 38 20 32 0D		cc2	
~XX454 0	7E 30 30 34 35 34 20 30 0D	Crestron	Off	
~XX454 1	7E 30 30 34 35 34 20 31 0D		On	
~XX455 0	7E 30 30 34 35 35 20 30 0D	Extron	Off	
~XX455 1	7E 30 30 34 35 35 20 31 0D		On	
~XX456 0	7E 30 30 34 35 36 20 30 0D	PJLink	Off	
~XX456 1	7E 30 30 34 35 36 20 31 0D		On	
~XX457 0	7E 30 30 34 35 37 20 30 0D	AMX Device Discovery	Off	
~XX457 1	7E 30 30 34 35 37 20 31 0D		On	
~XX458 0	7E 30 30 34 35 38 20 30 0D	Telnet	Off	
~XX458 1	7E 30 30 34 35 38 20 31 0D		On	
~XX100 1	7E 30 30 31 30 30 20 31 0D	Source Lock	On	
~XX100 0	7E 30 30 31 30 30 20 30 0D		Off (0/2 for backward compatible)	
~XX101 1	7E 30 30 31 30 31 20 31 0D	High Altitude	On	
~XX101 0	7E 30 30 31 30 31 20 30 0D		Off (0/2 for backward compatible)	
~XX102 1	7E 30 30 31 30 32 20 31 0D	Information Hide	On	
~XX102 0	7E 30 30 31 30 32 20 30 0D		Off (0/2 for backward compatible)	
~XX103 1	7E 30 30 31 30 33 20 31 0D	Keypad Lock	On	
~XX103 0	7E 30 30 31 30 33 20 30 0D		Off (0/2 for backward compatible)	
~XX195 0	7E 30 30 31 39 35 20 30 0D	Test Pattern	None	
~XX195 1	7E 30 30 31 39 35 20 31 0D		Grid	
~XX195 2	7E 30 30 31 39 35 20 32 0D		White Pattern	
~XX192 0	7E 30 30 31 39 32 20 30 0D	12V Trigger	Off	
~XX192 1	7E 30 30 31 39 32 20 31 0D		On	
~XX192 3	7E 30 30 31 39 32 20 33 0D		Auto 3D	
~XX11 0	7E 30 30 31 31 20 30 0D	IR Function	Off	
~XX11 1	7E 30 30 31 31 20 31 0D		On	
~XX104 1	7E 30 30 31 30 34 20 31 0D	Background Color	Blue	
~XX104 2	7E 30 30 31 30 34 20 32 0D		Black	
~XX104 3	7E 30 30 31 30 34 20 33 0D		Red	
~XX104 4	7E 30 30 31 30 34 20 34 0D		Green	
~XX104 5	7E 30 30 31 30 34 20 35 0D		White	
~XX105	7E 30 30 31 30 35 20 31 0D	Advanced	Direct Power On	On
~XX105 0	7E 30 30 31 30 35 20 30 0D		Signal Power On	Off (0/2 for backward compatible)
~XX113 0	7E 30 30 31 31 33 20 30 0D		On	
~XX113 1	7E 30 30 31 31 33 20 31 0D		Auto Power Off (min)	n = 0 (a=30) ~ 180 (a=31 38 30) (5 minutes for each step).
~XX106 n	7E 30 30 31 30 36 20 a 0D		Sleep Timer (min)	n = 0 (a=30) ~ 990 (a=39 39 30) (30 minutes for each step).
~XX107 n	7E 30 30 31 30 37 20 a 0D		Quick Resume	On
~XX115 1	7E 30 30 31 31 35 20 31 0D		Power Mode(Standby)	Off (0/2 for backward compatible)
~XX115 0	7E 30 30 31 31 35 20 30 0D			Eco.(≤0.5W)
~XX114 1	7E 30 30 31 31 34 20 31 0D			Active (0/2 for backward compatible)
~XX114 0	7E 30 30 31 31 34 20 30 0D			
~XX109 1	7E 30 30 31 30 39 20 31 0D		Lamp Reminder	On
~XX109 0	7E 30 30 31 30 39 20 30 0D			Off (0/2 for backward compatible)
~XX110 1	7E 30 30 31 31 30 20 31 0D		Brightness Mode	Bright
~XX110 2	7E 30 30 31 31 30 20 32 0D			Eco.
~XX191 0	7E 30 30 31 39 31 20 30 0D		DynamicBlack	Off
~XX191 1	7E 30 30 31 39 31 20 31 0D			On
~XX111 1	7E 30 30 31 31 20 31 0D		Lamp Reset	Yes
~XX111 0	7E 30 30 31 31 20 30 0D			No (0/2 for backward compatible)
~XX112 1	7E 30 30 31 31 32 20 31 0D	Reset		Yes
~XX210 n	7E 30 30 32 30 30 20 n 0D	Display message on the OSD		n: 1-30 characters

# Apendiks

## SEND to emulate Remote

~XX140 10	7E 30 30 31 34 30 20 31 30 0D	Up
~XX140 11	7E 30 30 31 34 30 20 31 31 0D	Left
~XX140 12	7E 30 30 31 34 30 20 31 32 0D	Enter (for projection MENU)
~XX140 13	7E 30 30 31 34 30 20 31 33 0D	Right
~XX140 14	7E 30 30 31 34 30 20 31 34 0D	Down
~XX140 15	7E 30 30 31 34 30 20 31 35 0D	Keystone +
~XX140 16	7E 30 30 31 34 30 20 31 36 0D	Keystone -
~XX140 17	7E 30 30 31 34 30 20 31 37 0D	Volume -
~XX140 18	7E 30 30 31 34 30 20 31 38 0D	Volume +
~XX140 19	7E 30 30 31 34 30 20 31 39 0D	Brightness
~XX140 20	7E 30 30 31 34 30 20 32 30 0D	Menu
~XX140 21	7E 30 30 31 34 30 20 32 31 0D	Zoom
~XX140 28	7E 30 30 31 34 30 20 32 38 0D	Contrast
~XX140 47	7E 30 30 31 34 30 20 34 37 0D	Source

## SEND from projector automatically

232 ASCII Code	HEX Code	Function	Projector Return	Description
when Standby/Warming/Cooling/Out of Range/Lamp fail/Fan Lock/Over Temperature/Lamp Hours Running Out/Cover Open				
			INFO n	n : 0/1/2/3/4/6/7/8/ = Standby/Warming/Cooling/Out of Range /Lamp fail/Fan Lock/Over Temperature/ Lamp Hours Running Out/Cover Open

## READ from projector

232 ASCII Code	HEX Code	Function	Projector Return	Description
~XX121 1	7E 30 30 31 32 31 20 31 0D	Input Source Commands	OKn	n: 0/2/3/4/5/7/15 = None/VGA1/VGA2/Video/S-Video/HDMI/DisplayPort
~XX122 1	7E 30 30 31 32 32 20 31 0D	Software Version	OKdddd	dddd: FW version
~XX123 1	7E 30 30 31 32 33 20 31 0D	Display Mode	OKn	n : 0/1/2/3/4/5/6/7/8/ None/Presentation/Bright/Movie/sRGB/ User/Blackboard/DICOM SIM/3D n : 0/1 = Off/On
~XX124 1	7E 30 30 31 32 34 20 31 0D	Power State	OKn	n : 1/2/3/5/6/7 = 4:3/16:9/16:10/LBx/Native/AUTO
~XX125 1	7E 30 30 31 32 35 20 31 0D	Brightness	OKn	"16:9 or 16:10 depend on Screen Type setting
~XX126 1	7E 30 30 31 32 36 20 31 0D	Contrast	OKn	n : 3/0/1/2 = Warm/Standard/Cool/Cold
~XX127 1	7E 30 30 31 32 37 20 31 0D	Format	OKn	n : 0/1/2/3 = Front-Desktop/ Rear-esktop/ Front-Ceiling/ Rear-Ceiling
~XX128 1	7E 30 30 31 32 38 20 31 0D	Color Temperature	OKn	a : 0/1 = Off/On
~XX129 1	7E 30 30 31 32 39 20 31 0D	Projection Mode	OKn	bbbb: LampHour
~XX150 1	7E 30 30 31 35 30 20 31 0D	Information	OKabbbbccddd	cc: source 00/02/03/04/05/07/08/15 = None/VGA1/VGA2/Video/S-Video/HDMI /DisplayPort dddd: FW version e : Display mode 0/1/2/3/4/5/7/12/9 = None/Presentation/Bright/Movie/sRGB/ User/Blackboard/ DICOM SIM /3D n:3/4=WXGA/1080p
~XX151 1	7E 30 30 31 35 31 20 31 0D	Model name	OKn	bbbb: LampHour
~XX108 1	7E 30 30 31 30 38 20 31 0D	Lamp Hours	OKbbbb	bbbbbb: (5 digits) Total Lamp Hours
~XX108 2	7E 30 30 31 30 38 20 31 0D	Cumulative Lamp Hours	OKbbbbbb	n=0/1 Disconnected/Connected
~XX87 1	7E 30 30 38 37 20 31 0D	Network Status	OKn	a=0000-9999
~XX87 3	7E 30 30 38 37 20 33 0D	IP Address	Okaaa_bbb_ccc_ddd	a=000-999
~XX351 0	7E 30 30 33 35 31 20 30 0D	Fan1 speed(blower)	Oka	a=serial number string
~XX352 1	7E 30 30 33 35 32 20 31 0D	System temperature	Oka	a: 0/1/2 = off/cc1/cc2
~XX353 1	7E 30 30 33 35 33 20 31 0D	Serial number	Okaaaaaaaaaaaaaaaa	a : 0/1 = Off/On
~XX354 1	7E 30 30 33 35 34 20 31 0D	Closed Captioning	Oka	a : 0/1 = Off/On
~XX355 1	7E 30 30 33 35 35 20 31 0D	AV Mute	Oka	a : 0/1 = Off/On
~XX356 1	7E 30 30 33 35 36 20 31 0D	Mute	Oka	eeee: LAN FW version
~XX357 1	7E 30 30 33 35 37 20 31 0D	LAN FW version	Okeeeee	a : 0000-9999
~XX358 1	7E 30 30 33 35 38 20 31 0D	Current lamp watt	Okaaaa	

## Perintah Telnet

- ▶ Port: mendukung 3 port yakni 23/1023/2023
- ▶ Multisambungan: Proyektor dapat menerima perintah dari port yang berbeda secara bersamaan
- ▶ Format Perintah: Ikuti format perintah RS232 (mendukung ASCII dan HEX)
- ▶ Respons Perintah: Ikuti pesan pengembalian RS232.

Lead Code	Projector ID		Command ID			Space	Variable	Carriage Return
~	x	x	x	x	x		n	CR
Fix code One Digit~	00		Defined by Optoma 2 or 3 Digit. See the Follow content			One Digit	Per item Definition	Fix code One Digit

- Untuk resolusi layar lebar (WXGA), dukungan kompatibilitas tergantung pada model Notebook/PC.



## Perintah AMX Device Discovery

- ▶ DP: 239.255.250.250
- ▶ No. Port: 9131
- ▶ Setiap informasi penyiaran UDP seperti di bawah ini diperbarui sekitar 40 detik

Command	Description	Remark (Parameter)
Device-UUID	MAC address (Hex value without ':' separator)	12 digits
Device-SKDClass	The Duet DeviceSdk class name	VideoProjector
Device-Make	Maker name	MakerPXLW
Device-Model	Model name	Projector

# Apendiks

Command	Description	Remark (Parameter)
Config-URL	Device's IP address LAN IP address is shown up if LAN IP address is valid. Wireless LAN IP address is shown up if Wireless LAN IP address is valid.	http://xxx.xxx.xxx. xxx/index.html
Revision	The revision must follow a major. minor.micro scheme. The revision is only increased if the command protocol is modified.	1.0.0



- Untuk resolusi layar lebar (WXGA), dukungan kompatibilitas tergantung pada model Notebook/PC.
- Fungsi AMX ini hanya untuk mendukung AMX Device Discovery.
- Informasi penyiaran hanya dikirim melalui interface yang valid.
- Interface LAN dan LAN Nirkabel dapat didukung secara bersamaan.
- Jika "Beacon Validator" digunakan. Lihat informasi di bawah ini.

## Perintah PJLink™ yang didukung

Tabel di bawah ini menunjukkan perintah untuk mengontrol proyektor menggunakan protokol PJLink™.

### Perintah Deskripsi Keterangan (Parameter)

Command	Description	Remark (Parameter)
POWR	Power control	0 = Standby
		1 = Power on
POWR?	Inquiry about the power state	0 = Standby
		1 = Power on
		2 = Cooling down
		3 = Warming up
INPT	INPT Input switching	11 = VGA1





Proyektor ini telah sepenuhnya memenuhi spesifikasi dari JBMIA PJLink™ Kelas 1. Mendukung semua perintah yang ditetapkan oleh PJLink™ Kelas 1 dan kesesuaiannya telah diverifikasi berdasarkan spesifikasi standar PJLink™ Versi 1.0.

Command	Description	Remark (Parameter)
INPT?	Pertanyaan tentang pengalihan input	12 = VGA2
		13 = Komponen
		14 = BNC
		21 = VIDEO
		22 = S-VIDEO
		31 = HDMI 1
		32 = HDMI 2
AVMT	Kontrol diam	30 = Video dan audio diam dinonaktifkan
AVMT?	Pertanyaan tentang status diam	31 = Video dan audio diam diaktifkan
ERST?	Pertanyaan tentang status kesalahan	Byte 1: Kesalahan kipas, 0 atau 2
		Byte 2: Kesalahan lampu, 0 hingga 2
		Byte 3: Kesalahan temperatur, 0 atau 2
		Byte 4: Kesalahan penutup terbuka, 0 atau 2
		Byte 5: Kesalahan filter, 0 atau 2
		Byte 6: Kesalahan lainnya, 0 atau 2
		0 hingga 2 adalah: 0 = Tidak ada kesalahan terdeteksi, 1 = Peringatan, 2 = Kesalahan
LAMP?	Pertanyaan tentang status lampu	Nilai 1 (1 hingga 5 digit): Waktu pengoperasian LAMP kumulatif (Item ini menunjukkan waktu (jam) pengoperasian lampu yang dihitung berdasarkan MODE LAMPU RENDAH.)
		Nilai 2: 0 = Lampu mati, 1 = Lampu menyala
INST?	Pertanyaan tentang input yang tersedia	Nilai berikut ditampilkan. "11 12 21 22 31 32"

# Apendiks

Command	Description	Remark (Parameter)
NAME?	Pertanyaan tentang nama proyektor	Nama proyektor ditetapkan pada menu JARINGAN atau ProjectorView Jendela Pengaturan ditampilkan
INF1?	Pertanyaan tentang nama produsen	“Optoma” ditampilkan.
INF2?	Pertanyaan tentang nama model	“EH7700” ditampilkan.
INF0?	Pertanyaan tentang informasi lainnya	Tidak ada informasi lain yang tersedia. Tidak ada parameter yang ditampilkan.
CLSS?	Pertanyaan tentang informasi kelas	“1” ditampilkan.

## Trademarks

- ▶ DLP is trademarks of Texas Instruments.
- ▶ IBM is a trademark or registered trademark of International Business Machines Corporation.
- ▶ Macintosh, Mac OS X, iMac, and PowerBook are trademarks of Apple Inc., registered in the U.S. and other countries.
- ▶ Microsoft, Windows, Windows Vista, Internet Explorer and PowerPoint are either a registered trademark or trademark of Microsoft Corporation in the United States and/or other countries.
- ▶ HDMI, the HDMI Logo and High-Definition Multimedia Interface are trademarks or registered trademarks of HDMI Licensing LLC.
- ▶ AMX Device Discovery  
The projector is monitored and controlled by the control system of AMX.
- ▶ Crestron RoomView Connected™  
The projector is monitored and controlled by the control system and software of Crestron Electronics, Inc.

▶ PJLink™

PJLink trademark is a trademark applied for registration or is already registered in Japan, the United States of America and other countries and areas.

This projector supports standard protocol PJLink™ for projector control and you can control and monitor projector's operations using the same application among projectors of different models and different manufacturers.

▶ Other product and company names mentioned in this user's manual may be the trademarks or registered trademarks of their respective holders.

▶ About Crestron RoomView Connected™

Electronics, Inc. to facilitate configuration of the control system of Crestron and its target devices.

For details, see the website of Crestron Electronics, Inc.

URL <http://www.crestron.com>

URL <http://www.crestron.com/getroomview/>

# Apendiks

## Sistem Pemasangan di Langit-Langit

1. Untuk mencegah kerusakan proyektor, gunakan sistem pemasangan di langit-langit dari Optoma.
2. Jika Anda ingin menggunakan kit pemasangan di langit-langit dari pihak ketiga, pastikan sekrup yang digunakan untuk mengencangkan dudukan ke proyektor telah memenuhi spesifikasi berikut:
  - ▶ Jenis sekrup: M4
  - ▶ Panjang sekrup maksimum: 11mm
  - ▶ Panjang sekrup minimum: 9mm

### Note

Perlu diketahui bahwa kerusakan akibat pemasangan yang tidak sesuai akan membatalkan jaminan.



### Peringatan:

1. Jika Anda membeli sistem pemasangan di langit-langit dari perusahaan lain, pastikan untuk menggunakan ukuran sekrup yang sesuai. Ukuran sekrup berbeda untuk setiap dudukan. Tergantung pada ketebalan pelat.
2. Pastikan untuk menjaga jarak minimal 10cm antara langit-langit dan bagian bawah proyektor.
3. Jangan pasang proyektor di dekat sumber panas.

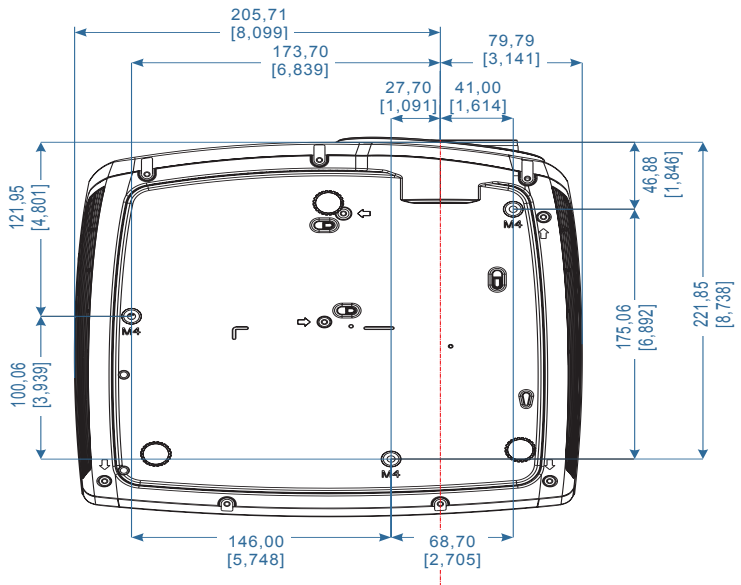
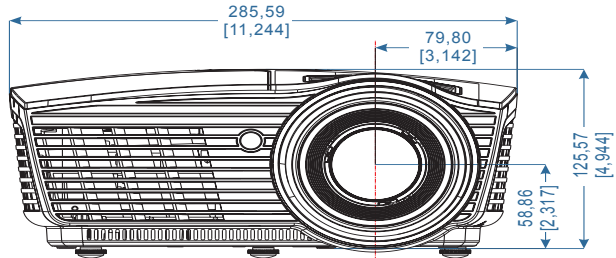

## Kantor Optoma di Seluruh Dunia

Untuk layanan atau dukungan, hubungi kantor setempat di lokasi Anda.

### AS

3178 Laurelview Ct.,  
Fremont, CA 94538, USA  
[www.optomausa.com](http://www.optomausa.com)

Telp: 888-289-6786  
Faks: 510-897-8601  
Layanan: [services@optoma.com](mailto:services@optoma.com)

### Kanada

3178 Laurelview Ct.,  
Fremont, CA 94538, USA  
[www.optoma.ca](http://www.optoma.ca)

Telp: 888-289-6786  
Faks: 510-897-8601  
Layanan: [services@optoma.com](mailto:services@optoma.com)

### Amerika Latin

3178 Laurelview Ct.  
Fremont, CA 94538, USA  
[www.optoma.com.br](http://www.optoma.com.br)

Telp: 888-289-6786  
Faks: 510-897-8601  
[www.optoma.com.mx](http://www.optoma.com.mx)

### Eropa

42 Caxton Way, The Watford Business Park  
Watford, Hertfordshire,  
WD18 8QZ, UK  
[www.optoma.eu](http://www.optoma.eu)

Telp. Layanan: +44 (0)1923 691865

Telp: +44 (0) 1923 691 800  
Faks: +44 (0) 1923 691 888  
Layanan: [service@tsc-europe.com](mailto:service@tsc-europe.com)

### Benelux BV

Randstad 22-123  
1316 BW Almere  
Belanda  
[www.optoma.nl](http://www.optoma.nl)

Telp: +31 (0) 36 820 0252  
Faks: +31 (0) 36 548 9052

### Prancis

Bâtiment E  
81-83 avenue Edouard Vaillant  
92100 Boulogne Billancourt, France

Telp: +33 1 41 46 12 20  
Faks: +33 1 41 46 94 35  
Layanan: [savoptoma@optoma.fr](mailto:savoptoma@optoma.fr)

### Spanyol

C/ José Hierro,36 Of. 1C  
28522 Rivas VaciaMadrid,  
Spanyol

Telp: +34 91 499 06 06  
Faks: +34 91 670 08 32

# Apendiks

---

## German

Wiesenstrasse 21 W  
D40549 Düsseldorf,  
German

Telp: +49 (0) 211 506 6670  
Faks: +49 (0) 211 506 66799  
Layanan: [info@optoma.de](mailto:info@optoma.de)

---

## Skandinavia

Lerpeveien 25  
3040 Drammen  
Norway

Telp: +47 32 98 89 90  
Faks: +47 32 98 89 99  
Layanan: [info@optoma.no](mailto:info@optoma.no)

---

PO.BOX 9515  
3038 Drammen  
Norway

---

## Taiwan

12F., No.213, Sec. 3, Beixin Rd.,  
Xindian Dist., New Taipei City 231,  
Taiwan, R.O.C.  
[www.optoma.com.tw](http://www.optoma.com.tw)

Telp: +886-2-8911-8600  
Faks: +886-2-8911-6550  
Layanan: [services@optoma.com.tw](mailto:services@optoma.com.tw)  
[asia.optoma.com](http://asia.optoma.com)

---

## Hong Kong

Unit A, 27/F Dragon Centre, 79 Wing Hong Street,  
Cheung Sha Wan Kowloon, Hong Kong  
Telp: +852-2396-8968  
[www.optoma.com.hk](http://www.optoma.com.hk)

Faks: +852-2370-1222

---

## Cina

5F, No. 1205, Kaixuan Rd.,  
Changning District  
Shanghai, 200052, China

Telp: +86-21-62947376  
Faks: +86-21-62947375  
[www.optoma.com.cn](http://www.optoma.com.cn)

---

## Jepang

東京都足立区綾瀬 3-25-18  
株式会社オーエス

コンタクトセンター:0120-380-495  
Layanan: [info@os-worldwide.com](mailto:info@os-worldwide.com)  
[www.os-worldwide.com](http://www.os-worldwide.com)

---

## Korea

WOOMI TECH.CO.,LTD.  
4F, Minu Bldg.33-14, Kangnam-Ku,  
seoul,135-815, KOREA

Tel : +82+2+34430004  
Fax: +82+2+34430005

---

## Informasi Peraturan & Keselamatan

*Apendiks ini mencantumkan informasi umum tentang Proyektor.*

### **Informasi FCC**

Perangkat ini telah diuji dan dinyatakan sesuai dengan batasan untuk perangkat digital Kelas B sesuai Bab 15 Peraturan FCC. Batasan tersebut ditetapkan untuk memberikan perlindungan yang sesuai terhadap interferensi berbahaya pada pemasangan di lingkungan rumah. Perangkat ini menghasilkan, menggunakan, dan dapat memancarkan energi frekuensi radio, dan jika tidak dipasang dan digunakan sesuai petunjuk, dapat mengakibatkan interferensi berbahaya pada komunikasi radio.

Namun demikian, tidak ada jaminan bahwa interferensi tidak akan terjadi di lingkungan pemasangan tertentu. Jika perangkat ini menyebabkan interferensi berbahaya pada penerimaan radio atau televisi, yang dapat diketahui dengan mematikan dan menghidupkan kembali perangkat, pengguna diminta untuk mencoba mengatasi interferensi tersebut dengan melakukan satu atau beberapa tindakan berikut:

- Mengubah orientasi atau lokasi antena penerima.
- Memperbesar jarak pemisah antara perangkat dan penerima.
- Menyambungkan perangkat ke stopkontak pada sirkuit yang tidak digunakan penerima.
- Menghubungi dealer atau teknisi ahli radio/televisi untuk bantuan.

### ***Perhatian: Kabel berpelindung***

Semua sambungan ke perangkat komputasi lain harus dibuat menggunakan kabel berpelindung untuk memenuhi kesesuaian dengan peraturan FCC.

### ***Perhatian***

Perubahan atau modifikasi yang tidak disetujui secara tersurat oleh produsen dapat membatalkan wewenang pengguna, yang diberikan oleh Dewan Komunikasi Federal, untuk mengoperasikan proyektor ini.

# Apendiks

## *Kondisi pengoperasian*

Perangkat ini sesuai dengan Bab 15 Peraturan FCC.  
Pengoperasian dilakukan berdasarkan dua kondisi berikut:

1. Perangkat ini tidak menyebabkan interferensi berbahaya, dan
2. Perangkat ini harus menerima interferensi apapun yang ditangkap, termasuk interferensi yang menyebabkan pengoperasian yang tidak diinginkan.

## *Perhatian: Pengguna di Kanada*

Peralatan digital Kelas B ini sesuai dengan Canadian ICES-003.

## *Remarque à l'intention des utilisateurs canadiens*

Cet appareil numérique de la classe B est conforme à la norme NMB-003 du Canada.

## *Pernyataan Kesesuaian untuk negara di UE*

- Petunjuk EMC 2004/108/EC (termasuk amandemen)
- Petunjuk Tegangan Rendah 2006/95/EC
- Petunjuk R & TTE 1999/5/EC (jika produk memiliki fungsi RF)
- RoHS Directive 2011/65
- Petunjuk Produk Terkait Energi (ErP) 2009/125/EC

## **Petunjuk pembuangan**



Jangan buang perangkat elektronik ini ke tempat sampah. Untuk mengurangi polusi dan memastikan perlindungan lingkungan global yang sepenuhnya, daur ulang perangkat tersebut.