

Projektor DLP®

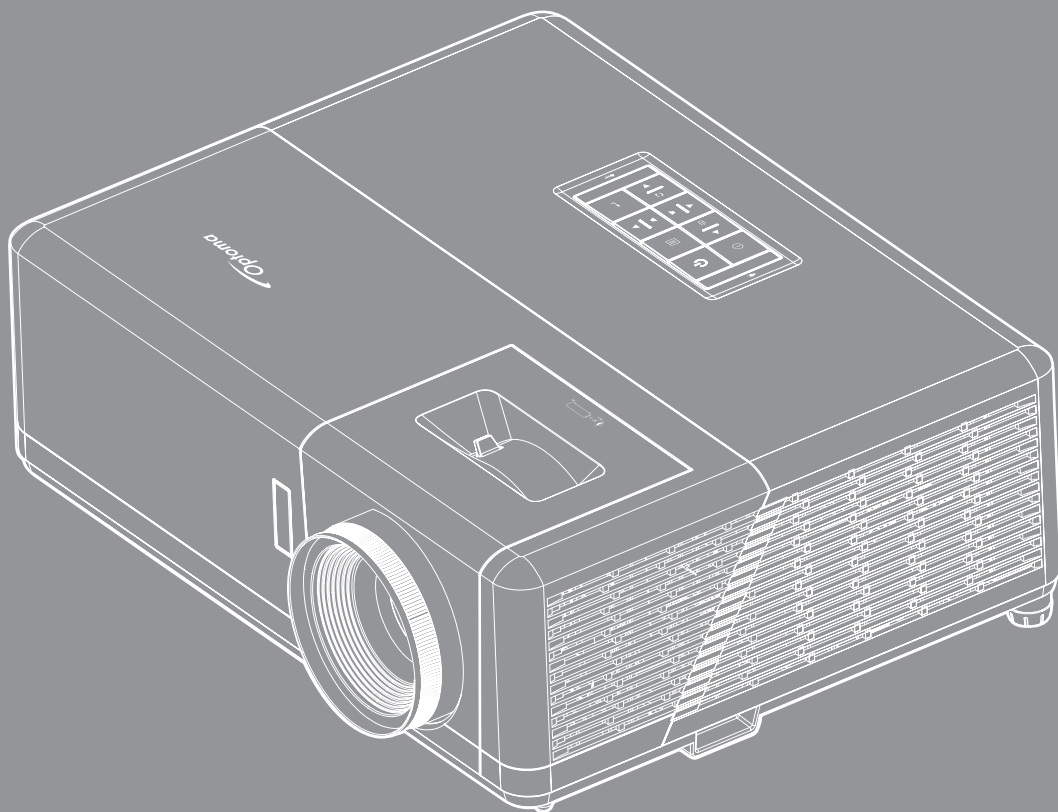



ÍNDICE

| | |
|--|-----------|
| SEGURANÇA | 4 |
| <i>Instruções de Segurança Importantes.....</i> | <i>4</i> |
| <i>Informações de Segurança de Radiação Laser.....</i> | <i>5</i> |
| <i>Aviso sobre Láser.....</i> | <i>6</i> |
| <i>Limpeza da Lente.....</i> | <i>6</i> |
| <i>Informações de Segurança 3D.....</i> | <i>6</i> |
| <i>Direitos Autorais.....</i> | <i>7</i> |
| <i>Aviso legal.....</i> | <i>7</i> |
| <i>Reconhecimento de Marca Registrada.....</i> | <i>7</i> |
| <i>FCC.....</i> | <i>8</i> |
| <i>Declaração de conformidade para países da UE.....</i> | <i>8</i> |
| <i>WEEE.....</i> | <i>8</i> |
| | |
| INTRODUÇÃO | 9 |
| <i>Visão geral da embalagem.....</i> | <i>9</i> |
| <i>Acessórios Padrão.....</i> | <i>10</i> |
| <i>Visão geral do Produto.....</i> | <i>10</i> |
| <i>Conexões.....</i> | <i>11</i> |
| <i>Teclado.....</i> | <i>12</i> |
| <i>Controle remoto.....</i> | <i>13</i> |
| | |
| CONFIGURAÇÃO E INSTALAÇÃO | 14 |
| <i>Instalação do projetor.....</i> | <i>14</i> |
| <i>Conectando fontes ao projetor.....</i> | <i>16</i> |
| <i>Ajuste da imagem projetada.....</i> | <i>17</i> |
| <i>Configuração remota.....</i> | <i>18</i> |
| | |
| USANDO O PROJETOR | 20 |
| <i>Ligar/Desligar o projetor.....</i> | <i>20</i> |
| <i>Selecionando uma origem de entrada.....</i> | <i>21</i> |
| <i>Menu de Configurações do Projetor (OSD).....</i> | <i>22</i> |
| <i>Árvore do Menu OSD.....</i> | <i>23</i> |
| <i>Menu de exibição.....</i> | <i>29</i> |
| <i>Menu de áudio.....</i> | <i>35</i> |
| <i>Menu de configuração.....</i> | <i>36</i> |
| <i>Menu de informações.....</i> | <i>39</i> |

INFORMAÇÕES ADICIONAIS..... 40

| | |
|--|-----------|
| <i>Resoluções compatíveis.....</i> | <i>40</i> |
| <i>Tamanho da imagem e distância de projeção.....</i> | <i>45</i> |
| <i>Dimensões do projetor e instalação da montagem do teto.....</i> | <i>46</i> |
| <i>Códigos de controle remoto.....</i> | <i>47</i> |
| <i>Resolução de Problemas.....</i> | <i>49</i> |
| <i>Indicador de advertência.....</i> | <i>50</i> |
| <i>Especificações.....</i> | <i>53</i> |
| <i>Escritórios globais da Optoma.....</i> | <i>54</i> |

SEGURANÇA

| | |
|---|---|
|  | O raio com ponta dentro de um triângulo equilátero serve para alertar o usuário da presença de "tensão perigosa" não isolada dentro do gabinete do produto, que pode ter intensidade suficiente para constituir um risco de choque elétrico às pessoas. |
|  | O ponto de exclamação dentro de um triângulo equilátero é destinado a alertar o usuário da presença de instruções de manutenção e operação importantes (assistência técnica) na literatura que acompanha o aparelho. |

Siga todos os avisos, precauções e manutenções recomendadas neste manual do usuário.

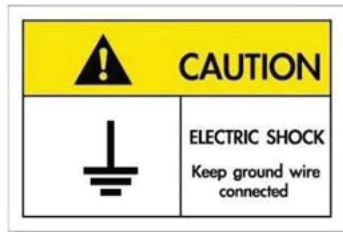

Para evitar choque elétrico, a unidade e seus periféricos devem ser adequadamente aterrados (aterramento).

Instruções de Segurança Importantes

- Não bloqueie nenhuma abertura de ventilação. Para garantir uma operação confiável do projetor e protegê-lo contra superaquecimento, coloque-o numa posição e local que não interfira com a ventilação adequada. Por exemplo, não coloque o projetor sobre uma cama, um sofá, etc. Não o coloque num lugar fechado, como uma estante de livros ou num gabinete que possa impedir o fluxo do ar através das aberturas de ventilação.
- Para reduzir o risco de incêndio e/ou choque elétrico, não exponha o projetor à chuva ou umidade. Não instale próximo a fontes de calor, como radiadores, aquecedores, fornos, ou outros aparelhos tais como amplificadores que produzam calor.
- Não deixe objetos ou líquidos entrarem no projetor. Eles podem tocar nos pontos perigosos de tensão e causar curto circuito em peças que podem resultar em incêndio ou choque elétrico.
- Não use sob as seguintes condições:
 - Ambientes extremamente quentes, frios ou úmidos.
 - (i) Certifique-se de que a temperatura ambiente esteja dentro de 5°C a 40°C.
 - (ii) Umidade relativa do ar é de 10% a 85%.
 - Em áreas sujeitas a poeira e sujeira excessivas.
 - Próximo de qualquer aparelho que gere um forte campo magnético.
 - Sob a luz solar direta.
- Não use a unidade se ela tiver sido fisicamente danificada ou abusada. Dano físico /uso indevido poderia ser (mas não se limitam a isso):
 - A unidade foi derrubada.
 - O cabo de alimentação ou o plugue foram danificados.
 - Líquido foi derrubado no projetor.
 - O produto foi exposto à chuva ou água.
 - Algo caiu no projetor ou algo está solto por dentro.
- Não colocar o projetor em uma superfície instável. O projetor pode cair resultando em ferimentos ou o projetor pode ser danificados.
- Não bloqueie a luz que sai da lente do projetor quando em operação. A luz vai aquecer o objeto e pode derreter, causar queimaduras ou iniciar um incêndio.

- Não abra nem desmonte o projetor porque isso pode causar choque elétrico.
- Não tente consertar a unidade por si mesmo. A abertura ou remoção das tampas pode expô-lo a tensões perigosas e outros riscos. Favor procurar a Optoma antes de enviar a unidade para reparo.
- Veja as marcas de segurança no gabinete do produto.
- A unidade deve apenas ser reparada por pessoal de serviço apropriado.
- Use somente acessórios especificados pelo fabricante.
- Não olhe para direto para a lente do projetor durante a operação. A luz brilho pode ferir os olhos.
- Antes de desligar o projetor, certifique-se de que o ciclo de arrefecimento tenha sido completado. Espere o projetor esfriar por 90 segundos.
- Desligue e retire o plugue de alimentação elétrica da tomada de CA antes de limpar o produto.
- Use um tecido suave seco com detergente diluído para limpar a caixa do vídeo. Não use produtos de limpeza abrasivos, ceras ou solventes para limpar a unidade.
- Desconecte o plugue de energia da tomada CA se o produto não estiver sendo usado por um longo período de tempo.
- *Não configure o projetor em lugares onde pode estar sujeito a vibração ou choque.*
- *Não toque na lente com as mãos nuas.*
- *Remova a bateria/pilhas do controle remoto antes do armazenamento. Se a bateria/baterias forem deixadas no controle remoto por longos períodos, elas podem vaziar.*
- *Não utilize nem guarde o projetor em locais onde a fumaça de óleo ou cigarros pode estar presente, pois pode afetar negativamente a qualidade do desempenho do projetor.*
- *Por favor, siga a orientação de instalação correta do projetor pois a instalação não padrão pode afetar o desempenho do projetor.*
- *Use um filtro de linha e ou estabilizador. Já que as quedas de energia elétrica e as interrupções podem matar os dispositivos.*

Informações de Segurança de Radiação Laser

- Este produto é classificado como PRODUTO LASER CLASSE 1 - GRUPO DE RISCO 2 do IEC60825-1 : 2014 e também cumpre com 21 CFR 1040.10 e 1040.11 como Grupo de Risco 2, LIP (Laser Illuminated Projector) conforme definido na IEC 62471-5:Ed. 1,0. Para mais informações, veja a Notificação Laser N° 57, de 8 de maio de 2019.

IEC 60825-1:2014, EN 60825-1:2014+A11:2021, EN 50689:2021 CLASS 1 CONSUMER LASER PRODUCT RISK GROUP 2, Complies with 21 CFR 1040.10 and 1040.11 except for conformance as a Risk Group 2 LIP as defined in IEC 62471-5:Ed.1.0. For more information see Laser Notice No. 57, dated May 8, 2019.
IEC 60825-1:2014 等級1雷射產品RG2危險等級
IEC 60825-1:2014 1类激光产品RG2危险等级

"WARNING: MOUNT ABOVE THE HEADS OF CHILDREN."
Additional warning against eye exposure for close exposures less than 1 m.
"AVERTISSEMENT : INSTALLER AU-DESSUS DE LA TÊTE DES ENFANTS."
Avertissement supplémentaire contre l'exposition oculaire pour des expositions à une distance de moins de 1 m.
"警告: 安装在高于孩童头顶处"
关于小于1 m近距离眼睛暴露的附加警告
"警告: 安装在高于儿童头部处"
针对1 m以下近距离眼睛接触的额外警告



- Como com qualquer fonte luminosa, não olhe fixamente para o feixe direto, RG2 IEC 62471-5:2015.
- Este projeto é um produto laser classe 1 da IEC/EN 60825-1:2014 e grupo de risco 2 com os requisitos de IEC 62471-5:2015.
- Instruções originais para supervisionar crianças, não olhar fixamente e não usar recursos ópticos.
- A notificação é dada para supervisionar as crianças e só olhar para os feixes do projetor a uma distância do projetor.

- A notificação é dada para ter cuidado ao usar o controle remoto para iniciar o projeto enquanto estiver na frente das lentes de projeção.
- O aviso é dado ao usuário para evitar o uso de recursos ópticos como binóculos ou telescópios dentro do feixe.
- Ao ligar o projetor, certifique-se de que ninguém dentro da faixa de projeção esteja olhando na lente.
- Mantenha quaisquer itens (lupas etc.) longe do caminho da luz do projetor. O caminho da luz sendo projetada da lente é extenso, assim qualquer tipo de objeto anormal que possa redirecionar a luz vinda da lente pode causar um resultado imprevisível como incêndio ou ferimento aos olhos.
- Qualquer operação ou ajuste não especificamente instruído pelo guia do usuário cria o risco de exposição perigosa à radiação laser.
- Não abra ou desmonte o projetor, pois isto pode causar danos pela exposição da radiação laser.
- Não olhe diretamente para o feixe quando o projetor estiver ligado. A luz brilhante pode resultar em dano permanente aos olhos.

Sem seguir o controle, os procedimentos de ajuste ou operação podem causar danos através da exposição à radiação a laser.

Aviso sobre Láser

IEC 60825-1:2014: PRODUTO LASER CLASSE 1 - GRUPO DE RISCO 2.

O uso previsto do produto é o de um produto laser para consumidor compatível com EN 50689:2021.

PRODUTO LÁSER PARA CONSUMIDOR DE CLASSE 1

EN 50689:2021

Limpeza da Lente

- Antes de limpar a lente, certifique-se em desligar o projetor e desconectar o cabo de energia para permitir que ele esfrie completamente.
- Use um tanque de ar comprimido para remover a poeira.
- Use um pano especial para limpeza de lentes e limpe gentilmente a lente. Não toque na lente com seus dedos.
- Não use detergentes alcalinos/ácidos ou solventes voláteis tais como álcool para limpeza da lente. Se a lente for danificada devido ao processo de limpeza, isto não é coberto pela garantia.



Aviso: Não use um spray contendo gases inflamáveis para remover a poeira ou sujeira da lente. Isto pode causar um incêndio devido ao calor excessivo dentro do projetor.



Aviso: Não limpe a lente se o projetor estiver aquecendo, pois isto fará com que o filme da superfície da lente descasque.



Aviso: Não limpe ou toque na lente com um objeto duro.

Informações de Segurança 3D

Por favor, siga todas as advertências e precauções, como recomendado antes de você ou o seu filho usar a função 3D.

Aviso

Crianças e adolescentes podem ser mais suscetíveis a problemas de saúde associados à visualização em 3D e devem ser supervisionados de perto ao assistir estas imagens.

Alerta de Convulsão Fotosensível e Outros Riscos à Saúde

- Alguns espectadores podem passar por convulsão epilética ou derrame quando expostos a certas imagens piscando ou luzes contidas em certas imagens de Projetor ou jogos de vídeo. Caso você sofra de, ou tenha histórico familiar de epilepsia ou derrames, favor consultar um médico especialista antes de usar a função 3D.

- Mesmo os que não têm histórico pessoal ou familiar de epilepsia ou derrame podem ter uma condição não diagnosticada que pode causar convulsões epiléticas fotosensíveis.
- Gestantes, idosos, pacientes de condições médicas severas, aqueles privados de sono ou sob a influência de álcool devem evitar a utilização da função 3D da unidade.
- Caso você experimente qualquer dos seguintes sintomas, pare a visualização de imagens 3D imediatamente e consulte um médico especialista: (1) visão alterada; (2) zonzeira; (3) tontura; (4) movimentos involuntários tais como tremores dos olhos ou músculos; (5) confusão; (6) náusea; (7) perda de consciência; (8) convulsões; (9) câimbras; e/ ou (10) desorientação. Crianças e adolescentes podem ser mais propensos que adultos a experimentarem estes sintomas. Os pais devem monitorar seus filhos e perguntar se eles sentem estes sintomas.
- Assistir projeção 3D pode também causar enjôo, pós efeitos de percepção, desorientação, cansaço visual e diminuição de estabilidade postural. Recomenda-se que os usuários façam intervalos frequentes pra diminuir estes efeitos potenciais. Caso seus olhos mostrem sinais de fadiga ou secura ou caso você tenha qualquer dos sintomas acima, descontinue imediatamente o uso deste aparelho e não retome o seu uso por ao menos trinta minutos depois que os sintomas tiverem cessado.
- Assistir projeção 3D sentado muito perto da tela por um período extenso de tempo pode danificar sua visão. A distância ideal de visão deve ser ao menos três vezes a altura da tela. Recomenda-se que os olhos do expectador estejam no nível da tela.
- Assistir projeção 3D usando óculos 3D por um período extenso de tempo pode causar dor de cabeça ou fadiga. Caso você experimente dor de cabeça, fadiga ou tontura, pare a visualização da projeção 3D e descanse.
- Não use os óculos 3D para nenhum outro fim além de assistir projeção 3D.
- Usar os óculos 3D para qualquer outro fim (como espetáculos em geral, óculos de sol, óculos de proteção, etc.) pode ser fisicamente danoso para você e pode enfraquecer sua visão.
- A visualização em projeção 3D pode causar desorientação para alguns expectadores. Consequentemente, NÃO coloque seu PROJETOR 3D perto de escadarias abertas, cabos, varandas, ou outros objetos que possam causar tropeços, encontros, ser derrubados, quebrados ou caídos.

Direitos Autorais

Esta publicação, incluindo todas as fotografias, ilustrações e software, está protegida por leis internacionais de direitos autorais, com todos os direitos reservados. Nem este manual, nem nenhuma parte do material aqui contido, pode ser reproduzido sem o consentimento por escrito do autor.

© Copyright 2022

Aviso legal

As informações neste documento estão sujeitas a mudança sem aviso. O fabricante não faz representações nem garantias a respeito do conteúdo deste instrumento e especificamente avisa que quaisquer garantias implícitas de comercialidade ou adequação para propósito particular. O fabricante se reserva o direito de revisar esta publicação e fazer alterações de tempos em tempos no conteúdo deste sem a obrigação de notificar qualquer pessoa de tal revisão ou mudanças.

Reconhecimento de Marca Registrada

Kensington é uma marca registrada dos EUA da ACCO Brand Corporation com registros emitidos e aplicativos pendentes em outros países em todo o mundo.

HDMI, a Logomarca HDMI, e Interface Multimídia de Alta Definição são marcas registradas ou marcas comerciais registradas da HDMI Licensing LLC nos Estados Unidos e outros países.

O logo DLP®, DLP Link e DLP são marcas comerciais registradas da Texas Instruments e BrilliantColor™ é uma marca comercial da Texas Instruments.

MHL, Mobile High-Definition Link and the MHL Logo são marcas de comércio ou marcas de comércio registradas da MHL Licensing, LLC.

Todos os outros nomes de produto usados neste manual são propriedade de seus respectivos proprietários e são Reconhecidos.

FCC

Este dispositivo foi testado e está em conformidade com os limites de um dispositivo digital Classe B, de acordo com a Parte 15 das Normas da FCC. Estes limites foram estipulados para oferecer proteção razoável contra interferência prejudicial numa instalação residencial. Este dispositivo gera, usa e pode irradiar energia de radiofrequência e, se não for instalado e usado de acordo com as instruções, poderá causar interferência prejudicial às radiocomunicações.

Entretanto, não há qualquer garantia de que a interferência não ocorrerá numa instalação em particular. Se este dispositivo causar interferência prejudicial à recepção de rádio ou televisão, o que pode ser determinado desligando e ligando o dispositivo, o usuário deverá tentar corrigir a interferência tomando uma ou mais das seguintes medidas:

- Reorientar ou desloque a antena receptora.
- Aumente a distância entre o dispositivo e o receptor.
- Conecte o dispositivo a uma tomada num circuito diferente daquele ao qual o receptor está conectado.
- Consultar o revendedor ou um técnico especializado em rádio/televisão para obter ajuda.

Aviso: Cabos blindados

Todas as conexões a outros dispositivos computacionais devem ser feitas com cabos blindados para manter a conformidade com as normas da FCC.

Cuidado

Alterações ou modificações não expressamente aprovadas pelo fabricante podem anular a autoridade do usuário, que é oferecida pela Federal Communications Commission, para operar este projetor.

Condições de Operação

Este dispositivo está em conformidade com a Parte 15 das regras FCC. A operação está sujeita a estas duas condições:

1. Este dispositivo não pode provocar interferência prejudicial e
2. Este dispositivo deve aceitar qualquer interferência recebida incluindo aquela que pode causar operação indesejável.

Aviso: Usuários canadenses

Este dispositivo digital Classe B está em conformidade com a norma canadense ICES-003.

Remarque à l'intention des utilisateurs canadiens

Cet appareil numérique de la classe B est conforme à la norme NMB-003 du Canada.

Declaração de conformidade para países da UE

- Diretiva EMC 2014/30/CE (incluindo emendas)
- Diretiva de Baixa Tensão 2014/35/EC
- RED 2014/53/EU (se o produto tem uma função RF)

WEEE



Instruções de eliminação

Não jogue este dispositivo eletrônico no lixo. Para minimizar a poluição e garantir a máxima proteção do meio ambiente, recicle-o.

INTRODUÇÃO

Agradecemos-lhe pela compra de um projetor Optoma 4K UHD. Para uma lista completa dos recursos, visite a página do produto no nosso site, onde encontrará informações adicionais e documentação, assim como configuração do controle de voz e Perguntas Frequentes.

Visão geral da embalagem

Retire cuidadosamente e verifique se você tem os itens listados abaixo sob acessórios padrão. Alguns dos itens em acessórios opcionais podem não estar disponíveis, dependendo do modelo, especificação e sua região de compra. Por favor, verifique com o local de compra. Alguns acessórios podem variar de região para região.

O cartão de garantia só é fornecido em algumas regiões específicas. Consulte seu revendedor para informações detalhadas.

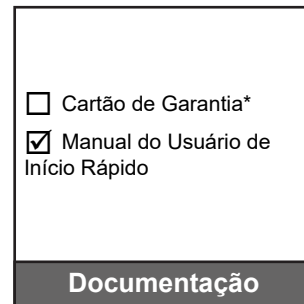
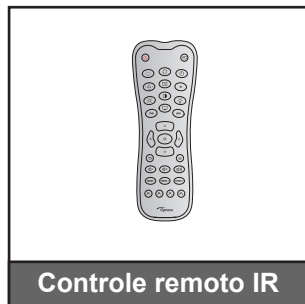
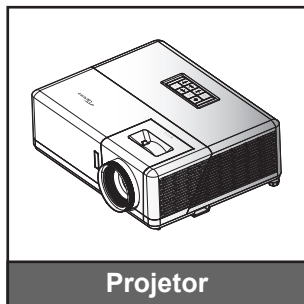

Nota:

- O controle remoto real pode variar dependendo da região.
- O controle remoto é enviado com baterias.
- *Para obter informações de garantia visite <https://www.optoma.com/support/download>
- Para acesso às informações de configuração, manual do usuário, informações de garantia e atualizações de produto - por favor, digitalize o Código QR ou visite o seguinte URL: <https://www.optoma.com/support/download>



INTRODUÇÃO

Acessórios Padrão

Visão geral do Produto

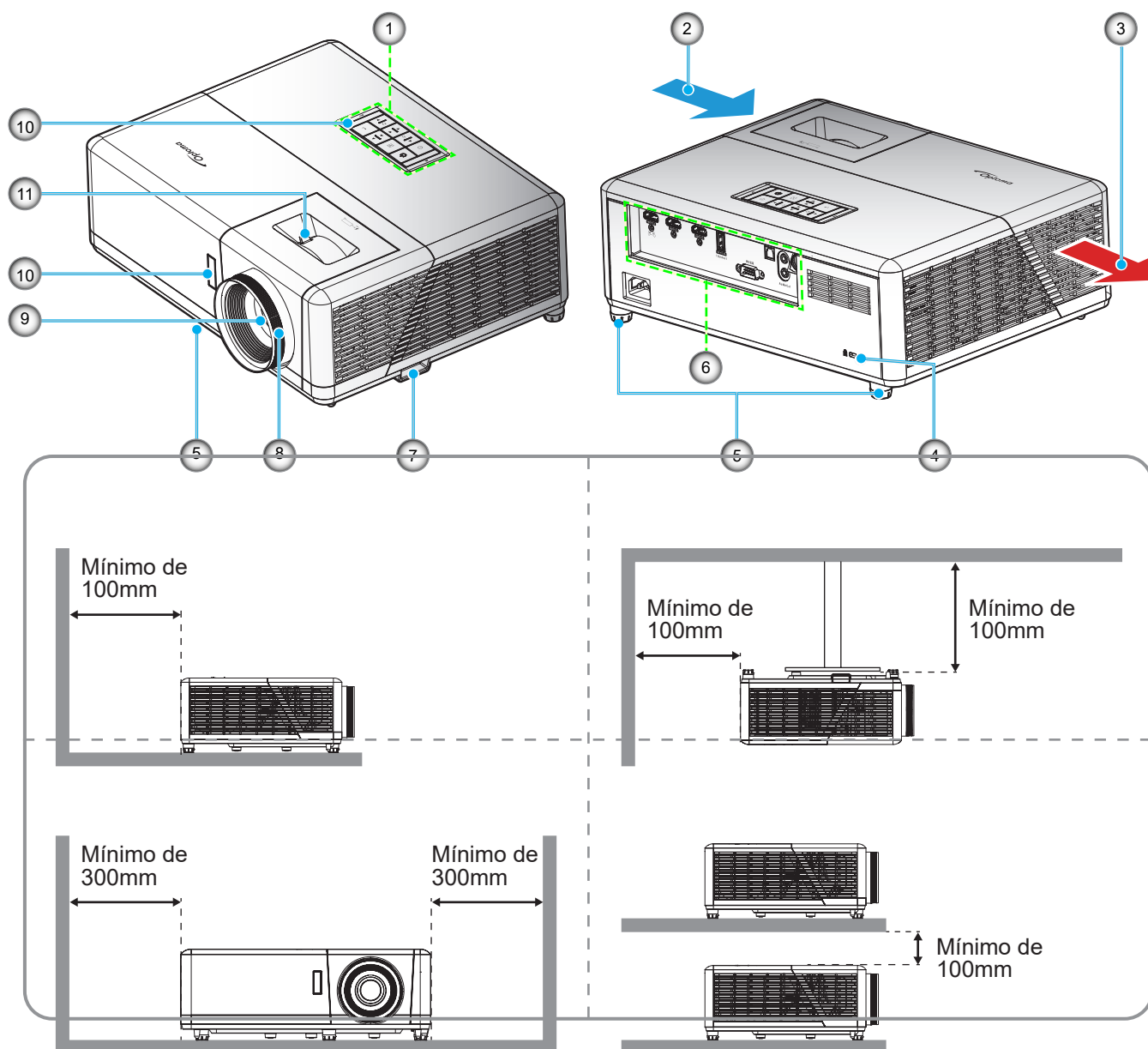

Nota:

- Não bloqueie a entrada do projetor e as saídas de exaustão.
- Ao operar o projetor em um espaço fechado, deixe pelo menos 30 cm de área livre ao redor das ventilações de admissão e de exaustão.

| Nº. | Item | Nº. | Item |
|-----|------------------------------|-----|--|
| 1. | Teclado | 7. | Barra de segurança |
| 2. | Ventilação (entrada) | 8. | Anel de foco |
| 3. | Dutos de ventilação (saída) | 9. | Lente |
| 4. | Porta para trava Kensington™ | 10. | Receptor de infravermelho (frontal e superior) |
| 5. | Pés de ajuste de inclinação | 11. | Alavanca de zoom |
| 6. | Entrada / Saída | | |

INTRODUÇÃO

Conexões

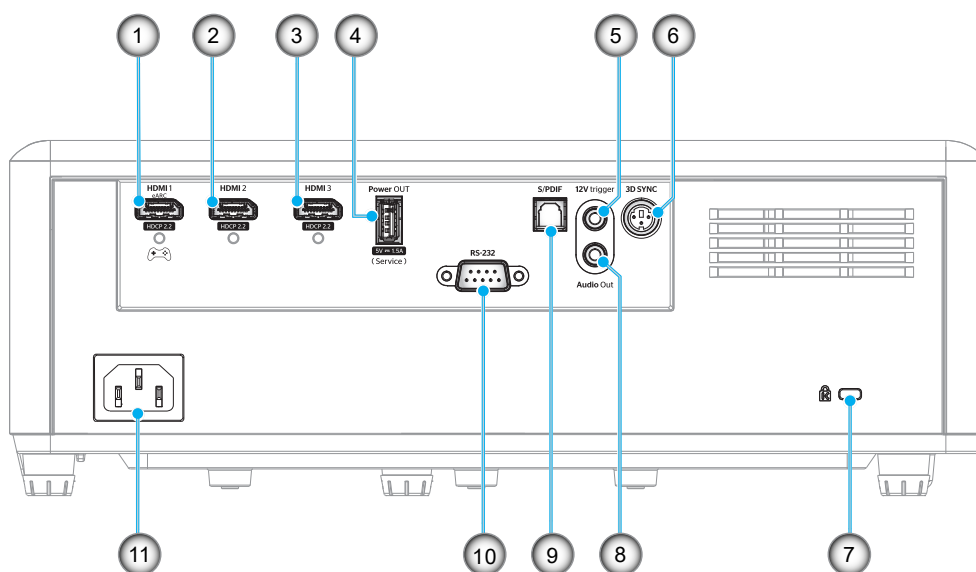

| Nº. | Item | Nº. | Item |
|-----|---|-----|--|
| 1. | Conector HDMI 1 (saída eARC/ARC; modo de baixa latência) | 7. | Porta de bloqueio Kensington™ |
| 2. | Conector HDMI 2 (formato de áudio eARC passa através do conector HDMI-1) | 8. | Conector de Saída de Áudio |
| 3. | Conector HDMI 3 (formato de áudio eARC passa através do conector HDMI-1) | 9. | Conector S/PDIF • Saída analógica: Somente PCM de 2ch • Saída digital: Dolby Digital 5.1 (AC3) |
| 4. | Saída de Energia (5V/1.5A) Conector (para serviço) | 10. | Conector RS-232 |
| 5. | Acionador de 12V (saída CC; Volts: 12V, Amps: 0,5A Máx) | 11. | Soquete de alimentação |
| 6. | Sincronização 3D | | |

INTRODUÇÃO

Teclado

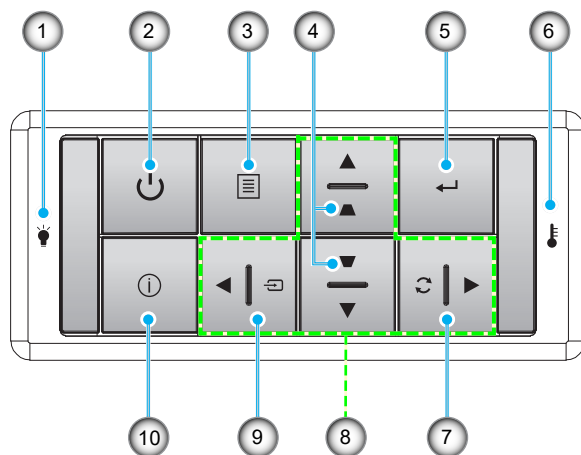

| Nº. | Item | Nº. | Item |
|-----|-----------------------------------|-----|--------------------------------------|
| 1. | Fonte de luz LED | 6. | LED de temperatura |
| 2. | Força e LED de força | 7. | Ressincronizar |
| 3. | Menu | 8. | Quatro teclas de seleção de direções |
| 4. | Correção de distorção trapezoidal | 9. | Fonte |
| 5. | Confirmar | 10. | Informações |

INTRODUÇÃO

Controle remoto

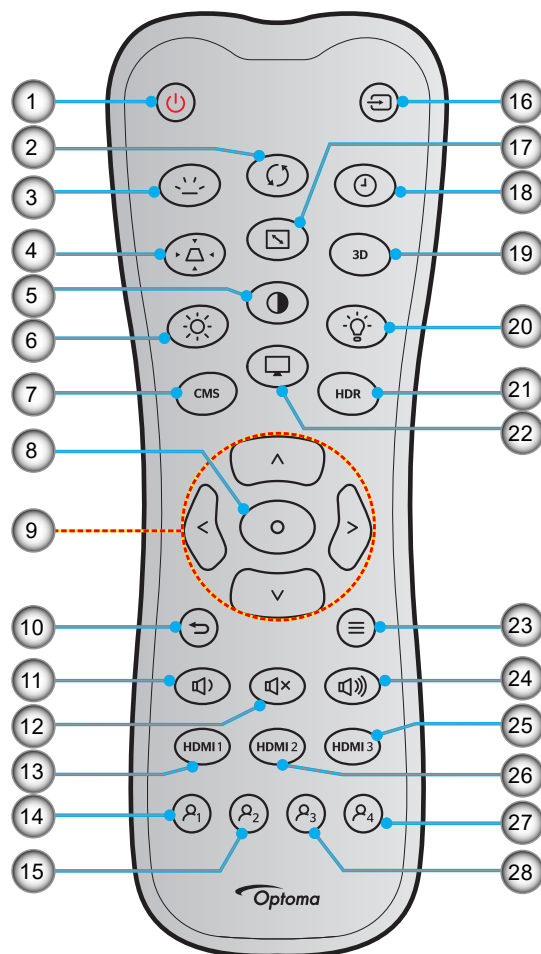

| Nº. | Item | Nº. | Item |
|-----|--------------------------------------|-----|----------------------------|
| 1. | Ligar | 15. | Utilizador2 (atribuível) |
| 2. | Ressincronizar | 16. | Fonte |
| 3. | Luz de fundo | 17. | Formato |
| 4. | Trapézio | 18. | Temporizador |
| 5. | Contraste | 19. | Menu 3D Ligado / Desligado |
| 6. | Luminosidade | 20. | Lâmpada |
| 7. | CMS | 21. | HDR |
| 8. | Confirmar | 22. | Modo |
| 9. | Quatro teclas de seleção de direções | 23. | Menu |
| 10. | Voltar | 24. | Vol + |
| 11. | Vol - | 25. | HDMI3 |
| 12. | Mudo | 26. | HDMI2 |
| 13. | HDMI1 | 27. | Utilizador4 (atribuível) |
| 14. | Usuário (atribuível) | 28. | Utilizador3 (atribuível) |

Nota:

- O controle remoto real pode variar dependendo da região.
- Algumas teclas podem não ter função para modelos que não suportam estas características.

CONFIGURAÇÃO E INSTALAÇÃO

Instalação do projetor

O projetor foi concebido para ser instalado em uma das quatro posições possíveis.

A disposição da sala ou as preferências pessoais irão ditar a posição de instalação. Leve em consideração o tamanho e a posição da tela, a localização da tomada elétrica adequada, assim como a localização e a distância entre o projetor e o resto do seu equipamento.

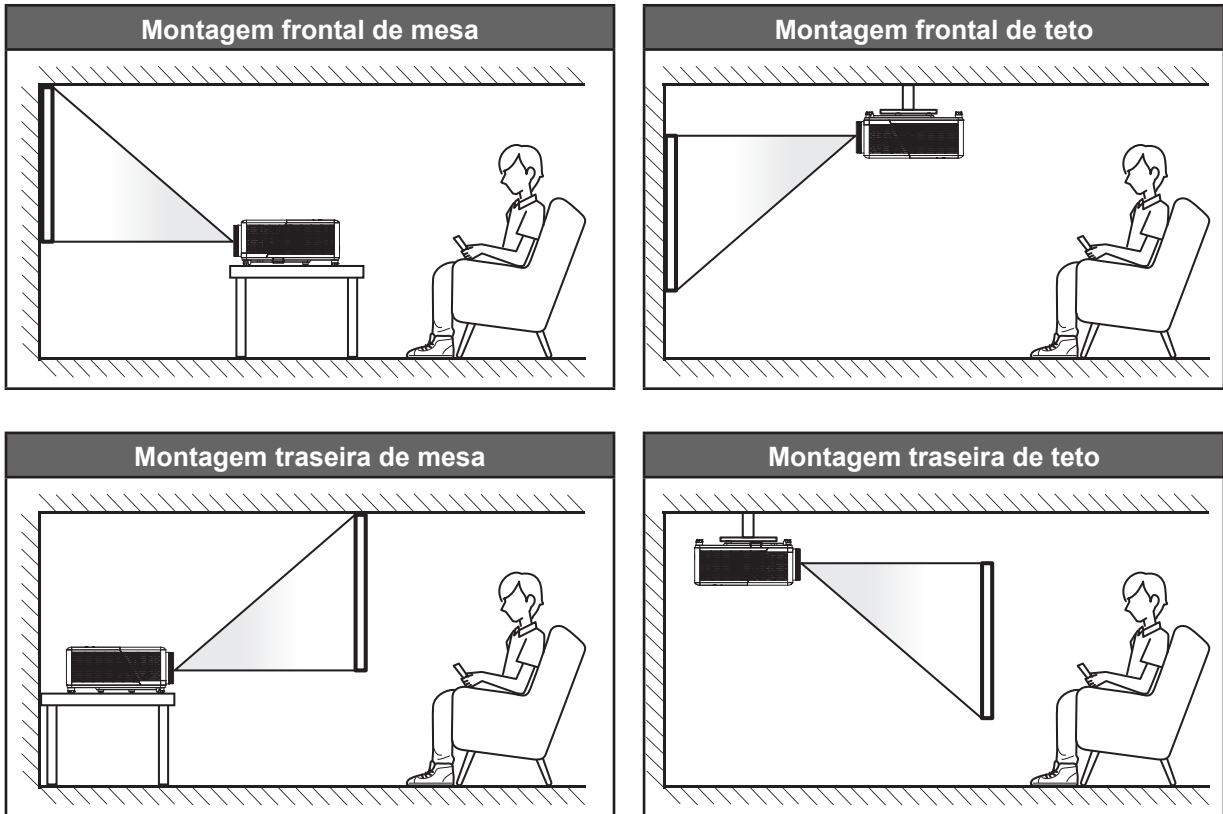

O projetor deve ser colocado em uma superfície plana e 90 graus/perpendiculares à tela.

- Para determinar a localização do projetor para um determinado tamanho de tela, consulte a tabela de distâncias na página 45.
- Para determinar o tamanho da tela para uma determinada distância, consulte a tabela de distâncias na página 45.

Nota: Quanto mais longe o projetor é colocado da tela, mais a imagem projetada aumenta e compensação vertical também aumenta proporcionalmente.

IMPORTANTE!

Não opere o projetor em nenhuma outra orientação de Projeção que não seja sobre a mesa, montagem no teto ou a seguinte operação de orientação livre de 360° listada abaixo. O projetor deve estar na horizontal e não inclinado ou para a frente / trás ou para a esquerda / direita. Qualquer outra orientação invalidará a garantia e poderá encurtar o desempenho do projetor por toda sua vida útil. Para conselho sobre instalação não padrão, contacte Optoma.

CONFIGURAÇÃO E INSTALAÇÃO

Aviso de instalação de projetor

- Operação com orientação livre a 360°

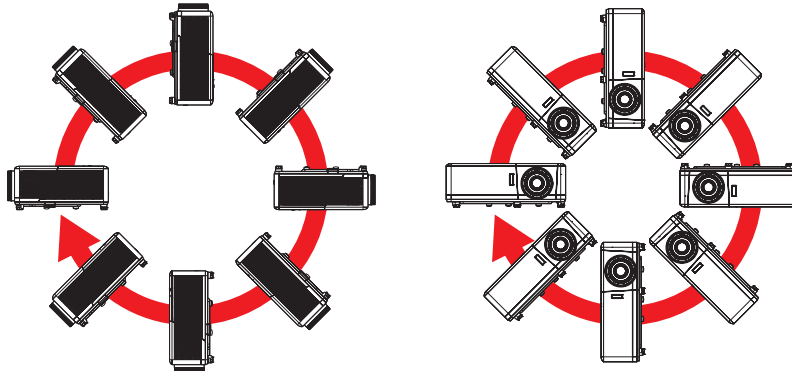

- Permita um vão de pelo menos de 30 cm em volta à abertura de ventilação.

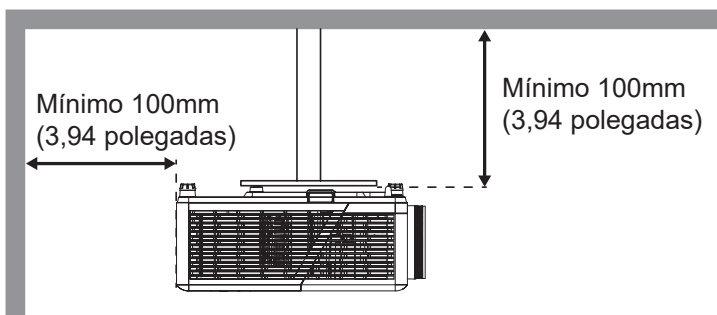
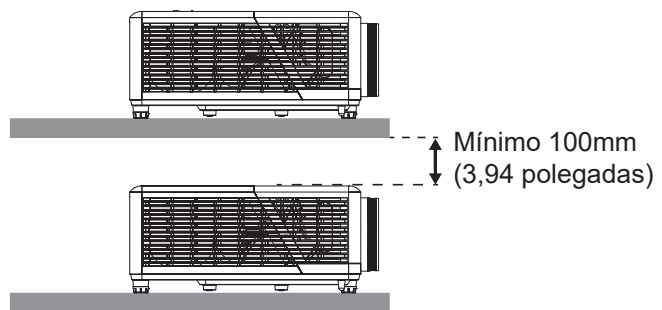
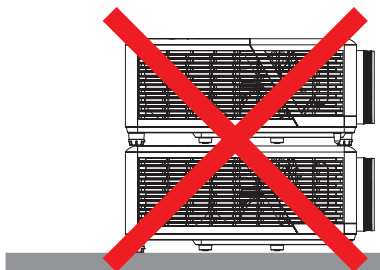
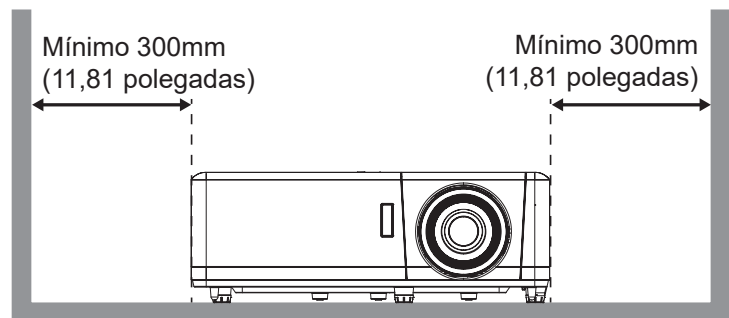
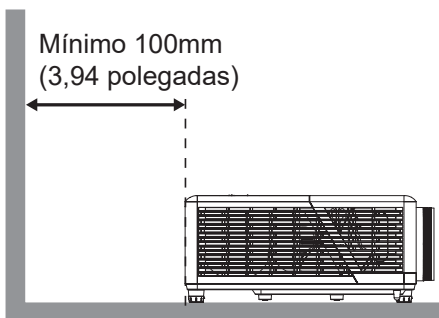

- Assegure que as aberturas de entrada não reciclam o ar quente da abertura de ventilação.
- Ao operar o projetor em um espaço fechado, certifique-se que a temperatura do ar circulando dentro do espaço não excede a temperatura de operação enquanto o projetor está funcionando e a entrada de ar e as aberturas de ventilação estão desobstruídas.
- Todos os espaços devem passar por uma avaliação térmica certificada para garantir que o projetor não recicle o ar de ventilação, pois isto pode fazer o dispositivo parar mesmo se a temperatura do ambiente estiver na variação de temperatura de operação aceitável .

CONFIGURAÇÃO E INSTALAÇÃO

Conectando fontes ao projetor

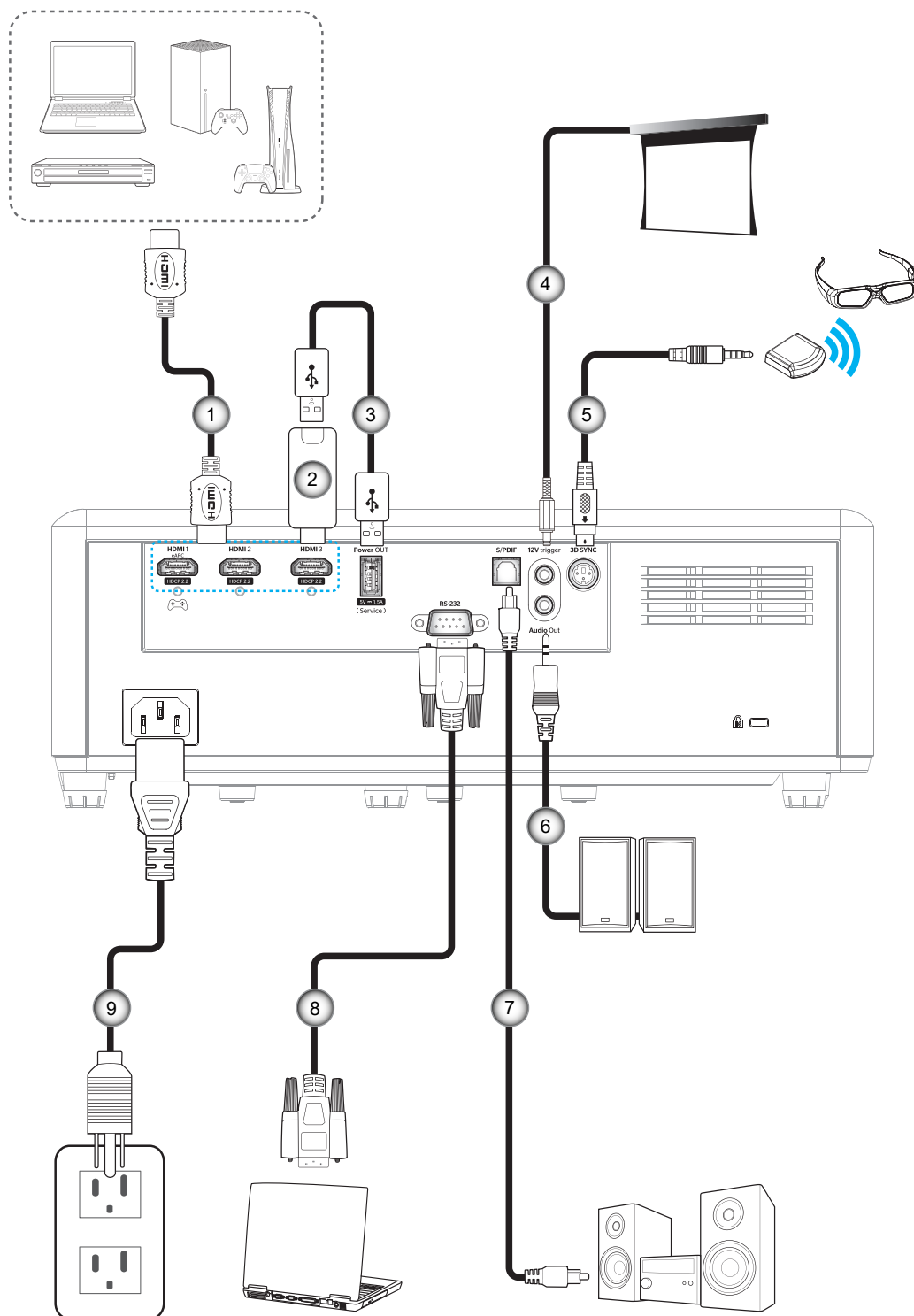

| Nº. | Item |
|-----|-------------------------|
| 1. | Cabo HDMI |
| 2. | Dongle HDMI |
| 3. | Cabo de Alimentação USB |

| Nº. | Item |
|-----|------------------------|
| 4. | Conector CC de 12V |
| 5. | Cabo do Emissor 3D |
| 6. | Cabo de Saída de Áudio |

| Nº. | Item |
|-----|----------------------|
| 7. | Cabo de saída S/PDIF |
| 8. | Cabo RS-232 |
| 9. | Cabo de alimentação |

Nota: Para garantir a melhor qualidade de imagem e evitar erros de conexão, recomendamos o uso de cabos HDMI Premium. Para os cabos com comprimento superior a 20-25 pés, recomendamos firmemente o uso de cabos HDMI de Fibra Ativa.

CONFIGURAÇÃO E INSTALAÇÃO

Ajuste da imagem projetada

Altura da imagem

O projetor está equipado com pés de elevação para ajustar a altura da imagem.

1. Localize o pé ajustável que você deseja modificar na parte inferior do monitor.
2. Gire o pé ajustável no sentido horário ou anti-horário para elevar ou baixar o projetor.

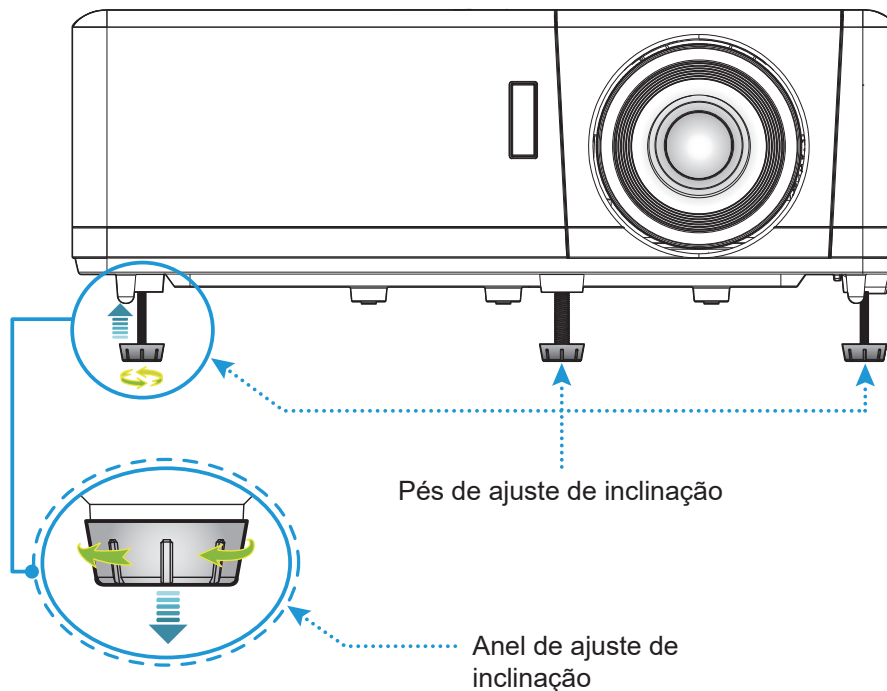

Zoom e foco

- Para ajustar o tamanho da imagem, gire a alavanca de zoom no sentido horário ou anti-horário para aumentar ou diminuir o tamanho da imagem projetada.
- Para ajustar o foco, gire o anel de foco no sentido horário ou anti-horário até que a imagem esteja nítida e legível.

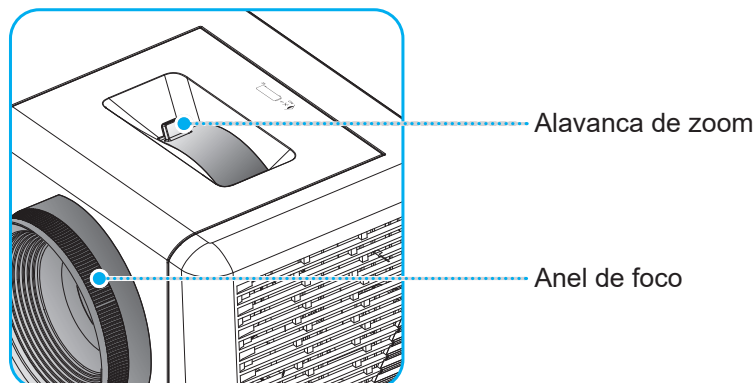

Nota: O projetor irá focar a uma distância de 1,2 m a 9,9 m.

CONFIGURAÇÃO E INSTALAÇÃO

Configuração remota

Instalando / recolocando as baterias

Duas pilhas tamanho AAA são fornecidas para o controle remoto.

1. Remova a tampa da bateria na traseira do controle remoto.
2. Insira pilhas AAA no compartimento da bateria, conforme ilustrado.
3. Substitua a tampa traseira do controle remoto.

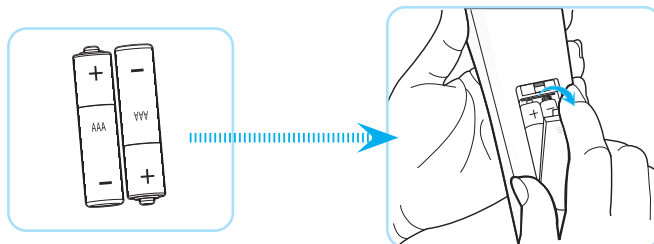

Nota: *Substitua somente com o mesmo tipo de baterias ou equivalente.*

CUIDADO

O uso indevido de pilhas pode resultar em vazamento ou explosão. Certifique-se de seguir as instruções abaixo.

- Não misture pilhas de tipos diferentes. Diferentes tipos de pilhas têm características diferentes.
- Não misture pilhas novas e velhas. Misturar pilhas antigas e novas pode encurtar a vida útil das pilhas novas ou provocar vazamento químico nas pilhas antigas.
- Remova as pilhas tão logo estejam gastas. Produtos químicos que vazam das pilhas que entram em contato com a pele podem causar uma erupção cutânea. Se você encontrar algum vazamento químico, limpe cuidadosamente com um pano.
- As pilhas fornecidas com este produto podem ter uma expectativa de vida menor devido às condições de armazenagem.
- Se não for usar a unidade de controle remoto por um período de tempo extenso, remova as pilhas.
- Antes de se desfazer da pilha, você deve obedecer a legislação local ou do país.

CONFIGURAÇÃO E INSTALAÇÃO

Alcance efetivo

O sensor Infra-vermelho (IR) de controle remoto está localizado no topo do projetor. Certifique-se de manter o controle remoto em um ângulo dentro de 30° perpendicular à parte superior do projetor ou ao sensor de controle remoto IR frontal para funcionar corretamente. A distância entre o controle remoto e o sensor não deve ser maior do que 6 metros (~19 pés).

Nota: Ao apontar o controle remoto diretamente (ângulo de 0 graus) no sensor IR, a distância entre o controle remoto e o sensor não deve ser maior do que 8 metros (~26 pés).

- Certifique-se de que não existem obstáculos entre o controle remoto e o sensor IR do projetor, que possa obstruir o feixe de infravermelhos.
- Certifique-se de que o transmissor IR do controle remoto não esteja sendo exposto diretamente à luz solar ou a lâmpadas fluorescentes.
- Por favor, mantenha o controle remoto a pelo menos 2 metros de distância de lâmpadas fluorescentes ou o controle remoto pode funcionar incorretamente.
- Se o controle remoto estiver próximo a lâmpadas fluorescentes tipo inversor, ele pode se tornar ineficaz de forma intermitente.
- Se o controle remoto e o projetor estiverem muito próximos um do outro, o controle remoto pode não funcionar.
- Quando você apontar para a tela, a distância efetiva é inferior a 7 metros do controle remoto para a tela e refletir o feixes IR de volta para o projetor. No entanto, o alcance efetivo pode mudar de acordo com telas.

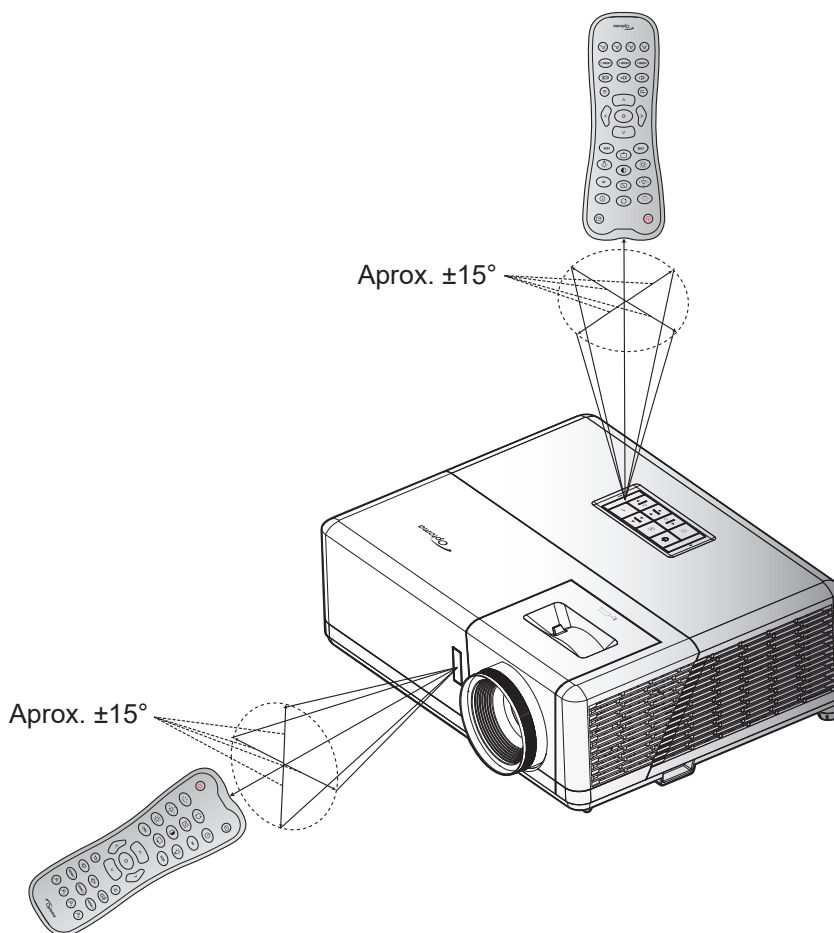

USANDO O PROJETOR

Ligar/Desligar o projetor

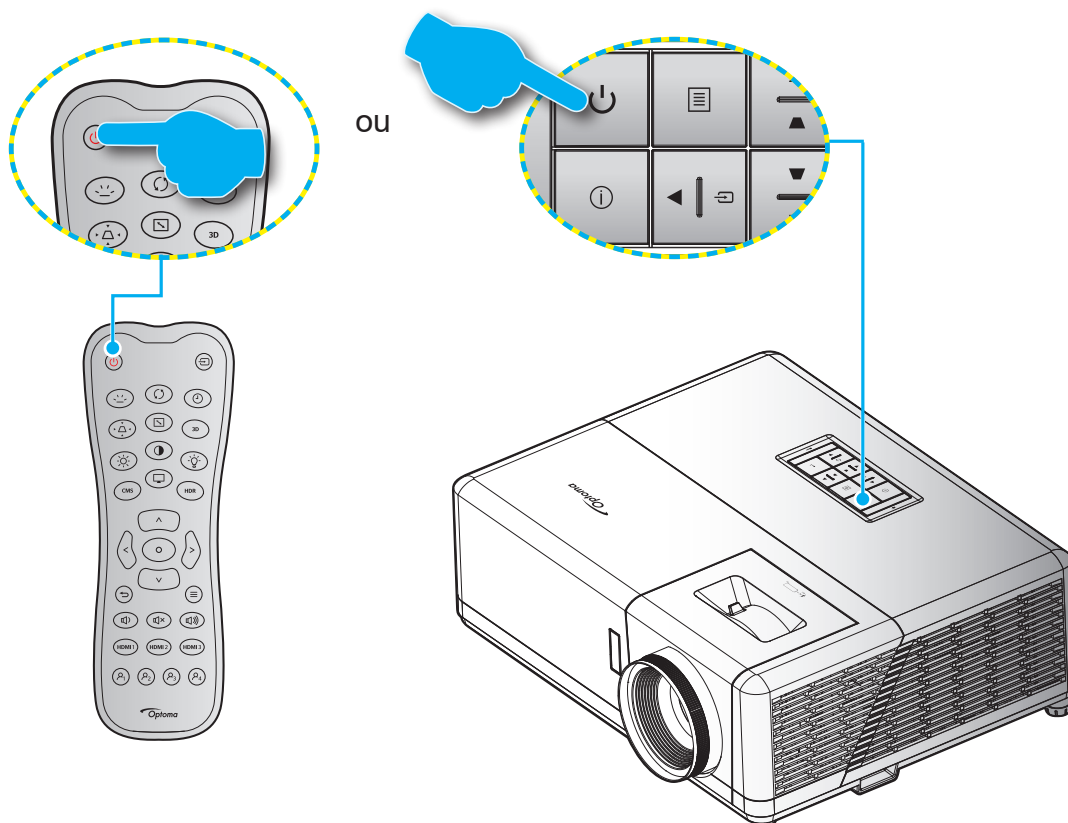

Ligar

1. Conecte com segurança o cabo de alimentação e o cabo de sinal/fonte. Quando conectado, o LED Ligar/Espera acenderá em vermelho.
2. Ligue o projetor pressionando "⏻" no teclado do projetor ou no controle remoto.
3. Uma tela de inicialização será exibida em aproximadamente 10 segundos e o LED ligado/em espera cintilará em azul.

Nota: A primeira vez que o projetor for ligado, você será solicitado a selecionar o idioma preferido, orientação de projeção e outras configurações.

USANDO O PROJETOR

Desligando

1. Desligue o projetor pressionando o botão "⏻" no teclado do projetor ou no controle remoto
2. A seguinte mensagem será exibida:

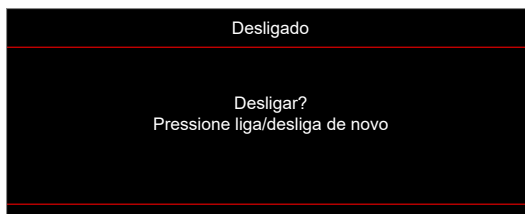

3. Pressione o botão "⏻" novamente para confirmar, de outro modo, a mensagem desaparecerá depois de 15 segundos. Quando você pressionar o botão "⏻" pela segunda vez, o projetor será desligado.
4. Os ventiladores de arrefecimento continuam a funcionar por cerca de 10 segundos e o LED Ligar/Espera Piscará em azul. Quando o LED Ligar/Espera acender em Vermelho, indica que o projetor entrou no modo de espera. Se quiser deseja religar o projetor, deverá esperar até que tenha concluído o ciclo de arrefecimento e tenha entrado no modo de espera. Quando o projetor estiver no modo de espera, simplesmente pressione o "⏻" botão novamente para ligar o projetor.
5. Desconecte o cabo de alimentação da tomada elétrica e do projetor.

Nota: Não é recomendável que o projetor seja ligado logo após um procedimento de desligamento.

Selecionando uma origem de entrada

Ligue a sua fonte conectada que deseja exibir na tela (computador, laptop, reproduzidor de vídeo, etc.). O projetor detectará a fonte automaticamente. Se diversas fontes estiverem conectadas, pressione o botão "↵" no teclado do projetor ou no controle remoto para selecionar a entrada desejada.

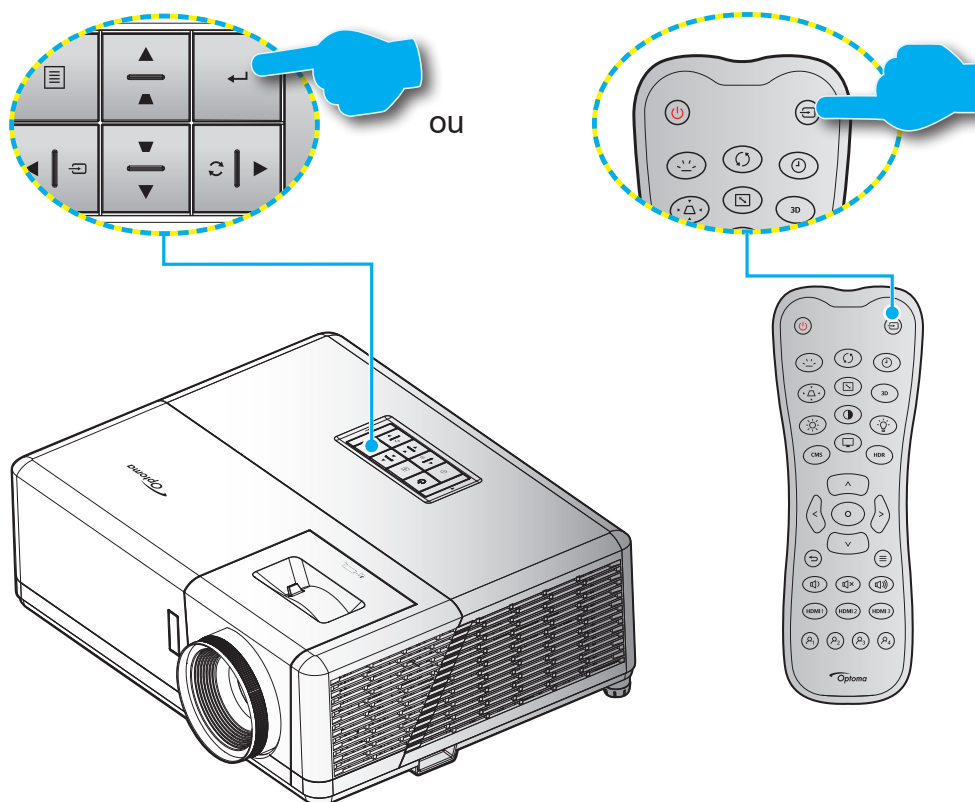

USANDO O PROJETOR

Menu de Configurações do Projetor (OSD)

Pressione “☰” no controle remoto, selecione o menu OSD “ⓘ” para rever as informações do projetor ou gerenciar várias configurações relacionadas à imagem, visualização, 3D, áudio e instalação.

Navegação do menu geral

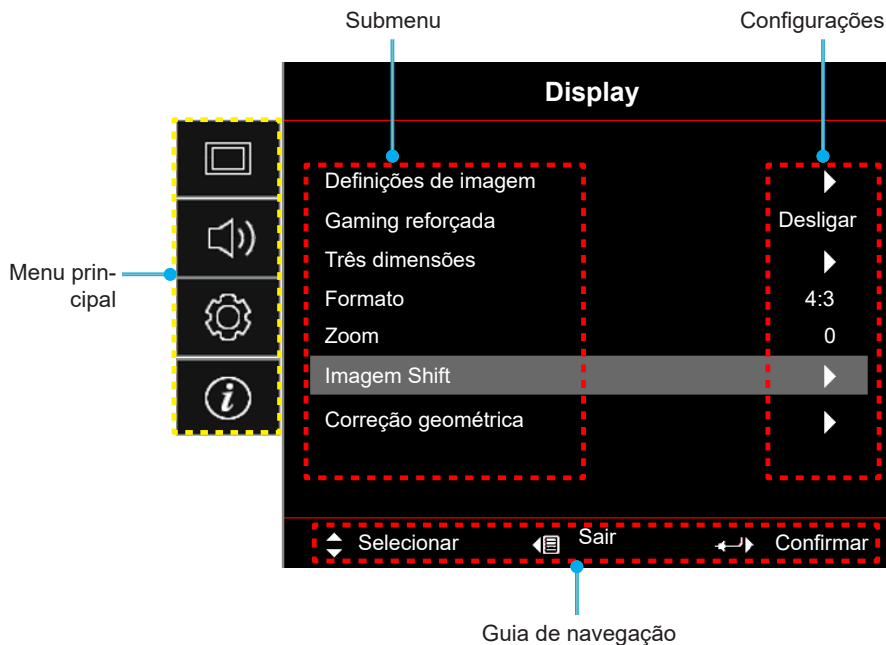

1. Quando OSD for exibido, use os botões de navegação “Up” (Cima) e “Down” (Baixo) para selecionar qualquer item do menu principal. Depois de fazer uma seleção em uma determinada página, pressione “←” no teclado ou “⏪” no controle remoto para entrar no submenu.
2. Pressione o botão “Para a Esquerda” e “Para a Direita” para selecionar o item desejado do menu. Em seguida, pressione “←” no teclado ou “⏪” no controle remoto para abrir seu submenu.
3. Pressione o botão “Para Cima” e “Para Baixo” para selecionar o item desejado no submenu.
4. Pressione “←” no teclado ou “⏪” no controle remoto para ativar ou desativar um ajuste ou pressione as teclas “Left” (Esquerda) e “Right” (Direita) para ajustar um valor.
5. Selecione o próximo item a ser ajustado no submenu e modifique conforme descrito acima.
6. Para sair, pressione “↩” (repetidamente, se necessário). O menu OSD será fechado e o projetor salvará automaticamente as novas configurações.

USANDO O PROJETOR

Árvore do Menu OSD







Nota: Os itens e recursos da árvore do menu OSD estão sujeitos aos modelos e região. A Optoma se reserva o direito de adicionar ou remover itens para melhorar o desempenho do produto sem aviso prévio.

| Menu principal | Sub Menu 1 | Sub Menu 2 | Sub Menu 3 | Sub Menu 4 | Valores |
|--------------------|----------------------|---------------|--------------------|-------------------|-----------------|
| Display | Definições de imagem | Modo Display | [Dados] Modo | | Cinema |
| | | | | | HDR |
| | | | | | HLG |
| | | | | | HDR SIM. |
| | | | | | Jogo |
| | | | | | Referência |
| | | | | | Brilho |
| | | | | | Utilizador |
| | | | | Três dimensões | |
| | | | [Vídeo] Modo | | Cinema |
| | | | | | Filme |
| | | | | | HDR |
| | | | | | HLG |
| | | | | | HDR SIM. |
| | | | | Jogo | |
| | | | | Referência | |
| | | | | Brilho | |
| | | | | Utilizador | |
| | | | | 3D | |
| | | | ISF Dia | | |
| | | | ISF Noite | | |
| | | | ISF 3D | | |
| | | Kolor Ściany | | Desligar (Padrão) | |
| | | | | Quadro negro | |
| | | | | Jasny Żółty | |
| | | | | Jasny Zielony | |
| | | | | Jasny Niebieski | |
| | | | | Różowy | |
| | | | | Cinza | |
| | | Gama Dinâmica | HDR/HLG | | Desligar |
| | | | | | Auto [Padrão] |
| | | | Modo de imagem HDR | | Brilho |
| | | | | | Padrão [Padrão] |
| | Filme | | | | |
| Modo de imagem HLG | | | Detalhe | | |
| | | | Brilho | | |
| | | | Padrão [Padrão] | | |
| | Filme | | | | |
| | Detalhe | | | | |
| HDR de Brilho | | | 0 ~ 10 | | |

USANDO O PROJETO

| Menu principal | Sub Menu 1 | Sub Menu 2 | Sub Menu 3 | Sub Menu 4 | Valores | | |
|----------------|----------------------|--------------------|---------------------|------------------|-------------------|----------------------|----------------------|
| Display | Definições de imagem | Luminosidade | | | -50 ~ 50 | | |
| | | Contraste | | | -50 ~ 50 | | |
| | | Nitidez | | | 1 ~ 15 | | |
| | | Cor | | | -50 ~ 50 | | |
| | | Tonalidade | | | -50 ~ 50 | | |
| | | Gamma | Filme | | | | |
| | | | Video | | | | |
| | | | Gráficos | | | | |
| | | | Padrão(2.2) | | | | |
| | | | 1,8 | | | | |
| | | | 2,0 | | | | |
| | | | 2,4 | | | | |
| | | Config. de cores | BrilliantColor™ | | | 1 ~ 10 | |
| | | | Temperatura de Cor | | | Quente | |
| | | | | | | Padrão | |
| | | | | | | Branco frio | |
| | | | | | | Frio | |
| | | | Combinação de cores | Cor | | | Vermelho [Padrão] |
| | | | | | | | Verde |
| | | | | | | | Azul |
| | | | | | | | Ciano |
| | | | | | | | Amarelo |
| | | | | | | | Magenta |
| | | | | | | | Branco(*) |
| | | | | | Matiz / R(*) | | -50 ~ 50 [padrão: 0] |
| | | | | Saturação / G(*) | | -50 ~ 50 [padrão: 0] | |
| | | | | Ganho / B(*) | | -50 ~ 50 [padrão: 0] | |
| | | Reset | | | Cancelar [Padrão] | | |
| | | | | | Sim | | |
| | | Sair | | | | | |
| | | RGB Ganho/ Parcial | Ganho Vermelho | | | -50 ~ 50 | |
| | | | Ganho Verde | | | -50 ~ 50 | |
| | | | Ganho Azul | | | -50 ~ 50 | |
| | | | Vermelho Parcial | | | -50 ~ 50 | |
| | | | Verde Parcial | | | -50 ~ 50 | |
| | | | Azul Parcial | | | -50 ~ 50 | |
| | | | Reset | | | Cancelar [Padrão] | |
| | | | | | | Sim | |
| | | Sair | | | | | |
| | | Espaço de cor | [Entrada não HDMI] | | | Auto [Padrão] | |
| | | | | RGB | | | |
| | | | | YUV | | | |
| [Entrada HDMI] | | | | Auto [Padrão] | | | |
| | | | | RGB(0~255) | | | |
| | | | | RGB(16~235) | | | |
| | | | YUV | | | | |

USANDO O PROJETOR

| Menu principal | Sub Menu 1 | Sub Menu 2 | Sub Menu 3 | Sub Menu 4 | Valores | |
|----------------|-----------------------|---|------------|---|--|------------------------------------|
| Display | Definições de imagem | Modo Luminoso | | | Preto Dinâmico | |
| | | | | | Eco. | |
| | | | | | Potência Constante Energia =100%/95%/90%/85%/80%/75%/70%/65%/60%/55%/50% | |
| | | | | Luminosidade Constante Energia=85%/80%/75%/70% | | |
| | | Reset | | | | |
| | Gamingreforçada | | | | | Desligar |
| | | | | | | Ligar |
| | 3D | Modo 3D | | | | Desligar [Padrão] |
| | | | | | | Ligar |
| | | Inverter Sinc.3D | | | | Ligar |
| | | | | | | Desligar [Padrão] |
| | Formato | | | | | 4:3 |
| | | | | | | 16:9 |
| | | | | | | 21:9 |
| | | | | | | 32:9 |
| | | | | | | V-Stretch (exceto modelo SVGA XGA) |
| | | | | | | Tela Cheia |
| | | | | | | Auto |
| | Zoom | | | | | -5 ~ 25 [padrão: 0] |
| | Imagem Shift | H  | | | | -100 ~ 100 [Padrão: 0] |
| | | V  | | | | -100 ~ 100 [Padrão: 0] |
| | Correção geométrica | 4 cantos | | | | |
| | | Pedra angular H. | | | | -30 ~ 30 [padrão: 0] |
| | | Trapézio vertical | | | | -30 ~ 30 [padrão: 0] |
| | | Trapézio vertical automático | | | | Desligar |
| | | | | | | Ligar [Padrão] |
| | | Alinhamento 3x3 | | | | |
| | Reset | | | | | |
| Áudio | Modo de Áudio | | | | Alto-Falante/Saída de Áudio [Padrão] | |
| | | | | | SPDIF/ eARC | |
| | Mudo | | | | Desligar [Padrão] | |
| | | | | | Ligar | |
| Volume | | | | | 0 ~ 10 [padrão: 5] | |
| Configuração | Direcção de Projecção | | | | Frente  [Default] | |
| | | | | | Atrás  | |
| | | | | | Teto-superior  | |
| | | | | | Atrás-superior  | |

USANDO O PROJETOR

| Menu principal | Sub Menu 1 | Sub Menu 2 | Sub Menu 3 | Sub Menu 4 | Valores |
|----------------|----------------------------|--------------------|--------------------|-------------------|---|
| Configuração | Definições de potência | Ligardirectamente | | | Desligar [Padrão] |
| | | | | | Ligar |
| | | Sinal Ligado | | | Desligar [Padrão] |
| | | | | | Ligar |
| | | DesligarAuto.(min) | | | 0 ~ 180 (incrementos de 5 min) [Padrão : 20] |
| | | Temporizador (min) | | | 0 ~ 990 (incrementos de 30 min) [Padrão : 0] |
| | | | Zawsze włączony | | Não [Padrão] |
| | | | | Sim | |
| | Modo de energia (Espera) | | | Ativar | |
| | | | | Eco. [Padrão] | |
| | Alimentação USB (Espera) | | | Desligar [Padrão] | |
| | | | | Ligar | |
| | Segurança | Segurança | | | Desligar |
| | | | | | Ligar |
| | | Timerdesegurança | Mês | | |
| | | | Dia | | |
| | Hora | | | | |
| | Mudar Senha | | | [Padrão: 1234] | |
| | Configurações de link HDMI | HDMI Link | | | Desligar [Padrão] |
| | | | | | Ligar |
| | | Incluindo TV | | | Não [Padrão] |
| | | | | | Sim |
| | | Power On Link | | | Mutual [Padrão] |
| | | | | | Pj-->Dispositivo |
| | | | Dispositivo --> PJ | | |
| | Power Off Link | | | Desligar [Padrão] | |
| | | | | Ligar | |
| | Modelo de teste | | | | Grade Verde |
| | | | | | Grade Magenta |
| | | | | | Grade Branca |
| | | | | | Branco |
| | | | | | Desligar |
| | Ajustes remotos | Função IR | | | Ligar [Padrão] |
| | | | | | Desligar |
| | ID do Projetor | | | | 00 ~ 99 |
| | Acionadorde12V | | | | Ligar |
| | | | | | Desligar [Padrão] |

USANDO O PROJETOR

| Menu principal | Sub Menu 1 | Sub Menu 2 | Sub Menu 3 | Sub Menu 4 | Valores | | |
|----------------|------------|------------|-----------------|----------------------|------------------|--|---|
| Configuração | Opções | Lingua | | | English [Padrão] | | |
| | | | | | Deutsch | | |
| | | | | | Français | | |
| | | | | | Italiano | | |
| | | | | | Español | | |
| | | | | | Português | | |
| | | | | | 繁體中文 | | |
| | | | | | 簡体中文 | | |
| | | | | | 日本語 | | |
| | | | | | 한국어 | | |
| | | | | Русский | | | |
| | | | Menu Definições | Local do Menu | | | Topo esquerdo  |
| | | | | | | Topo Direito  | |
| | | | | | | Centro  [Padrão] | |
| | | | | | | Esquerda Inferior  | |
| | | | | | | Direita Inferior  | |
| | | | | Menu do temporizador | | | Desligar |
| | | | | | | | 5 segundos |
| | | | | | | | 10 segundos [Padrão] |
| | | | | AutoFonte | | | Desligar [Padrão] |
| | | | | | | | Ligar |
| | | | | Fonte de entrada | | | HDMI1 |
| | | | | | | | HDMI2 |
| | | | | | | | HDMI3 |
| | | | | Digitar Nome | | HDMI1 | Padrão [Padrão] / Personalizado |
| | | | | | | HDMI2 | Padrão [Padrão] / Personalizado |
| | | | | | | HDMI3 | Padrão [Padrão] / Personalizado |
| | | | | Alta altitude | | | Desligar [Padrão] |
| | | | | | | | Ligar |
| | | | | DisplayModeLock | | | Desligar [Padrão] |
| | | | | | | | Ligar |
| | | | | Chavessegurança | | | Desligar [Padrão] |
| | | | | | | | Ligar |
| | | | | Esconder Informação | | | Desligar [Padrão] |
| | | | | | | | Ligar |
| | | | | Logotipo | | | Padrão [Padrão] |
| | | | | | | | Neutro |

USANDO O PROJETOR

| Menu principal | Sub Menu 1 | Sub Menu 2 | Sub Menu 3 | Sub Menu 4 | Valores | |
|----------------|---------------------|---------------------------------|------------|------------|-----------------------------------|--|
| Configuração | Opções | Cor de fundo | | | Nenhum [Padrão para Vídeo/Pro-AV] | |
| | | | | | Azul [Padrão para modelo Dados] | |
| | | | | | Vermelho | |
| | | | | | Verde | |
| | | | | | Cinza | |
| | Reset | Reset OSD | | | Cancelar [Padrão] | |
| | | | | | Sim | |
| | | Reset para configurações padrão | | | Cancelar [Padrão] | |
| | | | | Sim | | |
| Informação | Regulamentar | | | | | |
| | NúmerodeSérie | | | | | |
| | Fonte | | | | | |
| | Resolução | | | | 00x00 | |
| | Taxa de atualização | | | | 0,00Hz | |
| | Modo Display | | | | | |
| | ID do Projetor | | | | 00~99 | |
| | Modo Luminoso | | | | | |
| | Versão FW | Sistema | | | | |
| | | MCU | | | | |

USANDO O PROJETOR

Menu de exibição

Menu de definições de imagem

Modo Display

Existem diversos modos de visualização predefinidos que você pode escolher para acompanhar na sua preferência de visualização. Cada modo foi ajustado por nossa equipe de especialistas em cores para garantir um desempenho superior em cores para uma ampla gama de conteúdos.

- **Cinema/Filme:** Fornece o melhor equilíbrio de detalhes e cores para ver filmes.
- **HDR:** Fornece cores que são altamente precisas, excedendo o desempenho de cor dos outros modos de visualização. Este modo decodifica e exibe um conteúdo High Dynamic Range - HDR (Intervalo dinâmico alto) para pretos mais profundos, brancos mais brilhantes e cores cinematográficas vivas usando a gama de cores REC.2020.
Nota: *Este modo será ativado automaticamente se o HDR estiver configurado para Auto (e o conteúdo HDR é enviado para o projetor - 4K UHD Blu-ray, jogos 1080p/4K UHD HDR, transmissão de vídeo 4K UHD). Enquanto o modo HDR estiver ativo, todos os outros modos de visualização ficarão acinzentados.*
- **HLG:** Fornece cores que são altamente precisas, excedendo o desempenho de cor dos outros modos de visualização. Este modo decodifica e exibe conteúdo de Hybrid Log Gamma (HLG) para os negros mais profundos, brancos mais brilhantes e cores cinematográficas vivas usando a gama de cores REC.2020.
Nota:
 - *Este modo será automaticamente habilitado se HDR estiver definido em Auto (e o conteúdo HLG for enviado ao projetor). Enquanto o modo HLG estiver ativo, todos os outros modos de visualização ficarão acinzentados.*
 - *Só HDMI1 e HDMI2 suportam HLG.*
- **HDR SIM.:** Melhora conteúdo não-HDR com simulação de High Dynamic Range (HDR). Escolha este modo para aumentar a gama, contraste e saturação de cor para conteúdo não-HDR (720p e 1080p Transmissão TV / Cabo, 1080p Blu-ray, Jogos não HDR, etc).
Nota: *Este modo só pode ser usado com conteúdo não-HDR.*
- **Jogo:** Aperfeiçoa seu projetor para obter o máximo contraste e cores vivas, permitindo que você veja os detalhes das sombras ao jogar videogame.
Nota: *Este modo de visualização não pode ser usado quando estiver visualizando o conteúdo de vídeo HDR ou jogando em HDR. Para habilitar lag de entrada, certifique-se que o PC ou painel esteja conectado a HDMI1 e habilite o Modo de Gaming reforçada.*
- **Referência:** Este modo reproduz as cores da imagem da forma mais próxima possível da pretendida pelo diretor de cinema. As definições de cor, temperatura da cor, brilho, contraste e gama estão todas configuradas na gama de cor Rec.709. Selecione este modo para a reprodução de cores mais precisa quando assistir filmes.
- **Brilho:** Este modo é adequado para ambientes onde é necessário um brilho extra-alto, assim como o uso do projetor em salas bem iluminadas.
- **Utilizador:** Memoriza a configuração definida pelo usuário, adequa suas próprias configurações do modo de visualização.
- **3D:** Definições otimizadas para o conteúdo de visualização 3D.
Nota: *Para desfrutar o efeito 3D, você precisará ter óculos 3D compatíveis DLP Link. Veja a seção 3D para mais informações.*
- **ISF Dia:** Salve as definições da imagem calibrada profissionalmente para a visualização durante o dia.
- **ISF Noite:** Salve as definições da imagem calibrada profissionalmente para a visualização durante a noite.
- **ISF 3D:** Salve as definições da imagem calibrada profissionalmente para a visualização em 3D.

Nota:

USANDO O PROJETOR

- Se os modos ISF estiverem disponíveis só no modo Vídeo.
- Se HDR ou HLG estiverem habilitados, as opções Cinema, Jogo, Referência e Brilho ficarão acinzentadas.

Kolor Ściany

Designado para ajustar as cores da imagem protegida quando projetada em uma parede sem tela. Cada modo foi aperfeiçoado por nossa equipe especializada em cores para garantir um desempenho superior em cores. Há vários modos predefinidos que você pode escolher para se adequar à cor de sua parede. Selecione entre Desligar, Quadro negro, Jasny Żółty, Jasny Zielony, Jasny Niebieski, Różowy e Cinza.

Nota: Para a reprodução de cores precisa, recomendamos usar uma tela.

Gama Dinâmica

Ajustar a configuração do High Dynamic Range (HDR) e seu efeito ao exibir vídeo de reprodutores Blu-ray 4K e dispositivos de transmissão.

➤ **HDR/HLG**

- **Desligar:** Desativar o processamento de HDR ou HLG. Quando definido em Off (desligado), o projetor NÃO decodificará o conteúdo de HDR ou HLG.
- **Auto:** Detecção automática do sinal HDR.

➤ **Modo de imagem HDR**

- **Brilho:** Escolha este modo para cores saturadas mais brilhantes.
- **Padrão:** Escolha este modo para cores naturais com um equilíbrio de tons quentes e frios.
- **Filme:** Escolha este modo para detalhes melhorados e nitidez da imagem.
- **Detalhe:** O sinal vem da conversão de OETF para obter a melhor correspondência de cor e o nível máximo de detalhes.

➤ **Modo de imagem HLG**

- **Brilho:** Escolha este modo para cores saturadas mais brilhantes.
- **Padrão:** Escolha este modo para cores naturais com um equilíbrio de tons quentes e frios.
- **Filme:** Escolha este modo para detalhes melhorados e nitidez da imagem.
- **Detalhe:** O sinal vem da conversão de OETF para obter a melhor correspondência de cor e o nível máximo de detalhes.

➤ **HDR de Brilho**

- Ajuste a luminosidade do conteúdo do HDR. O impacto deste ajuste varia de acordo com o conteúdo. Ajustar a configuração para quase o máximo ou máximo pode resultar em uma perda de detalhes de imagem (dependendo do conteúdo).

Luminosidade

Ajusta o luminosidade da imagem.

Contraste

O contraste controla o grau de diferença entre as partes mais claras e mais escuras da imagem.

Nitidez

Ajusta a nitidez da imagem.

Cor

Ajuste uma imagem do vídeo de preto-e-branco até uma cor completamente saturada.

Tonalidade

Ajuste o equilíbrio das cores vermelho e verde.

Gamma

Configure tipo de curva de gama. Depois de completar a configuração inicial e o ajuste fino, utilize os passos do ajuste de gama para otimizar a saída de imagem.

USANDO O PROJETOR

- **Filme:** para home theater.
- **Video:** Para fonte de vídeo ou TV.
- **Gráficos:** Para fonte PC / Foto.
- **Padrão(2.2):** Para configuração padronizada.
- **1.8 / 2.0 / 2.4:** Para fonte PC / Foto específica. 2.4 também pode ser usado para o conteúdo de vídeo e jogos para ativar um contraste mais profundo.

Nota: Estas opções só estão disponíveis se a função de modo 3D estiver desativada.

Config. de cores

Configurações de cor.

- **BrilliantColor™:** Este item ajustável utiliza um novo algoritmo de processamento de cores e otimizações de nível do sistema para proporcionar um luminosidade mais alto ao fornecer cores reais e mais vibrantes na imagem.
- **Temperatura de Cor:** Selecione uma temperatura de cor de Quente, Padrão, Branco frio, e Frio.
- **Combinação de cores:** Selecionar as seguintes opções:
 - Cor: Ajuste o nível de vermelho (R), verde (G), azul (B), ciano (C), amarelo (Y), magenta (M) e branco (W) da imagem.
 - Matiz: Ajuste o equilíbrio das cores vermelho e verde.
 - Saturação: Ajuste uma imagem do vídeo de preto-e-branco até uma cor completamente saturada.
 - Ganho: Ajuste o luminosidade da imagem.
 - Reset: Voltar para as configurações padrão de fábrica dos ajustes de combinação de cores.
 - Sair: Saia do menu “Combinação de cores”.
- **RGB Ganho/Parcial:** Esta definição permite configurar o brilho (ganho) e contraste (bias) de uma imagem.
 - Reset: Voltar para as configurações padrão de fábrica dos ajustes de RGB Ganho/Parcial.
 - Sair: Saia do menu “RGB Ganho/Parcial”.
- **Espaço de cor (Apenas HDMI1):** Selecione um tipo de matriz de cor apropriado de seguinte: Auto, RGB(0~255), RGB(16~235), e YUV.
- **Espaço de cor (Apenas HDMI2/Componentes):** Selecione um tipo de matriz de cor apropriado de seguinte: Auto, RGB(0~255), e RGB(16~235).

Nota: A função de Espaço de Cor não é suportada se a fonte for HDMI3.

Modo Luminoso

Escolha manualmente a percentagem de energia para o modo de brilho e ajuste suas configurações.

- **Preto Dinâmico:** Use para ajustar automaticamente o brilho da imagem de modo a proporcionar um ótimo desempenho de contraste.
- **Eco.:** Escolha “Eco.” para regular o diodo laser do projetor que diminuirá o consumo de energia e estender a vida do diodo laser.
- **Potência Constante:** Escolha a percentagem de força para o modo de luminosidade.
- **Luminosidade Constante:** A Luminosidade Constante varia a força da luminosidade LD de modo que o brilho se mantém consistente com o tempo.

Reset

Voltar para as configurações padrão de fábrica dos ajustes de configuração de cor.

USANDO O PROJETOR

Menu de gaming reforçada

Habilite este recurso para reduzir os tempos de resposta (latência de entrada) durante os jogos para 4ms para a porta HDMI 1. Todas as definições geométricas (exemplo: Keystone, Warping) serão desabilitadas quando o Modo de Gaming reforçada está habilitado. Informações adicionais abaixo.

Nota:

- Apenas suportado em HDMI1.
- 4ms é suportado apenas com sinais de 1080p 240Hz quando se usa um PC de alto desempenho para jogos com placa de vídeo apropriada.
- A tabela de defasagem de entrada de sinal está abaixo (os valores podem variar ligeiramente): O sinal de 4K120Hz NÃO é suportado.

| Sincronização da fonte | Gaming reforçada | Temporização de Saída | Resolução de saída | Lag de entrada |
|------------------------|------------------|-----------------------|--------------------|----------------|
| 1080p60 | Ligar | 1080p240Hz | 1080p | 17ms |
| 1080p120 | Ligar | 1080p240Hz | 1080p | 8.6ms |
| 1080p240 | Ligar | 1080p240Hz | 1080p | 4ms |
| 4K60 | Ligar | 4K60 | 4% | 16.9ms |
| 1080p60 | Desligar | 4K60 | 1080p | 33.8ms |
| 1080p120 | Desligar | 4K60 | 1080p | 17ms |
| 1080p240 | Desligar | 4K60 | 1080p | 8.6ms |
| 4K60 | Desligar | 4K60 | 4% | 33.7ms |

- Observe que quando o "Gaming reforçada" modo está ativado – Reprodução 3D, Proporção da Tela, Deslocamento de Imagem e Funções de Correção Geométrica são desativados automaticamente. Estas funções e definições serão restauradas quando o "Modo Gaming reforçado" for desabilitado.

Menu Três dimensões

Modo 3D

Use esta opção para ativar / desativar a função de modo 3D.

Inverter Sinc.3D

Use esta opção para ativar / desativar a função de sincronização inverter sinc. 3D

Menu de proporção da tela

Selecionar a o formato da imagem exibido entre as seguintes opções:

- **4:3:** Este formato é para fontes de entrada 4:3.
- **16:9/21:9/32:9:** Estes formatos são para fontes de entrada de 16:9/21:9/32:9, como HDTV e DVD otimizadas para TV wide screen.
- **V-Stretch:** Este modo estende a imagem 2.35:1 verticalmente removendo as barras pretas.
- **Tela Cheia:** Use esta proporção da tela especial 2.0:1 para visualizar filmes em ambas as proporções 16:9 e 2.35:1 sem as barras pretas na parte superior e inferior da tela.
- **Auto:** Seleciona automaticamente o formato de exibição apropriado.

Nota:

- *Informações detalhadas sobre o modo V-Stretch:*
 - Alguns DVD's de formato caixa de correio não são aprimorados para TV's 16x9. Nesta situação, a imagem não aparecerá correta quando exibida no modo 16:9. Nesta situação, por favor, tente usar o modo 4:3 para visualizar o DVD. Se o conteúdo não for 4:3, haverá barras pretas ao redor da imagem em exibição de 16:9. Para este tipo de conteúdo, você pode usar o modo V-Stretch para preencher a imagem na visualização 16:9.
 - Se você usa lentes anamórficas, este modo V-Stretch também permite que você assista o conteúdo de 2.35:1 (inclui fontes de DVD Anamórfico DVD e filme HDTV) que suporta que a largura anamórfica seja melhorada para uma Visualização de 16x9 em uma imagem com largura de 2.35:1. Neste caso, não há barras pretas. A potência da fonte de luz e a resolução vertical são totalmente utilizadas.

USANDO O PROJETOR

- Para usar o formato de Tela Cheia, faça o seguinte:
 - a) Defina o formato de tela para 2.0:1.
 - b) Selecione o formato "Tela Cheia".
 - c) Alinhe corretamente na tela a imagem do projetor.

Tabela de dimensionamento 4K UHD:

| 16 Tela 9 | 480i/p | 576i/p | 720p | 1080i/p | 2160p |
|------------|--|--------|------|---------|-------|
| 4x3 | Escala para 2880 x 2160. | | | | |
| 16x9 | Escala para 3840 x 2160. | | | | |
| 21x9 | Escala para 3840 x 1644 | | | | |
| 32x9 | Escala para 3840 x 1080 | | | | |
| V-Stretch | Obter a imagem central 3840 x 1620 e depois escala para 3840 x 2160 para exibição | | | | |
| Tela Cheia | Dimensionar para 5068 x 2852 (132% de ampliação), depois obter a imagem central 3840 x 2160 para exibir Nota: Use este formato para ocultar legendas da fonte 2.35:1 e preencher 100% do DMD UHD. | | | | |
| Auto | <ul style="list-style-type: none"> - Se a fonte for 4:3, auto redimensionar para 2880 x 2160 - Se a fonte for 16:9, auto redimensionar para 3840 x 2160 - Se a fonte for 15:9, auto redimensionar para 3600 x 2160 - Se a fonte for 16:10, auto redimensionar para 3456 x 2160 | | | | |

Regra de mapeamento automático:

| | Resolução de entrada | | Auto/Escala | |
|--------------|----------------------|-------------|-------------|------|
| | Resolução H | Resolução V | 3840 | 2160 |
| 4:3 | 800 | 600 | 2880 | 2160 |
| | 1024 | 768 | 2880 | 2160 |
| | 1280 | 1024 | 2880 | 2160 |
| | 1400 | 1050 | 2880 | 2160 |
| | 1600 | 1200 | 2880 | 2160 |
| Laptop Largo | 1280 | 720 | 3840 | 2160 |
| | 1280 | 768 | 3600 | 2160 |
| | 1280 | 800 | 3456 | 2160 |
| SDTV | 720 | 576 | 2700 | 2160 |
| | 720 | 480 | 3240 | 2160 |
| HDTV | 1280 | 720 | 3840 | 2160 |
| | 1920 | 1080 | 3840 | 2160 |

USANDO O PROJETOR

Menu de zoom

Use para reduzir ou ampliar uma imagem na tela de projeção.

Nota: As definições de zoom são retidas no ciclo de energia do projetor.

Menu de mudança de imagem

Ajuste a posição da imagem projetada na horizontal (H) ou vertical (V).

Nota: O tamanho da imagem reduz levemente ao ajustar a proporção horizontal ou vertical.

Menu de Correção geométrica

- **4 cantos:** Esta definição permite que a imagem projetada seja ajustada em cada canto para tornar a imagem quadrada quando a superfície de projeção não estiver nivelada.

Nota: Ao ajustar os menus Quatro Cantos, Zoom, Relação de Aspecto e Deslocamento de Imagem estão desativados. Para ativar o Zoom, a Relação de Aspecto e o Deslocamento de Imagem, reajuste os ajustes do Quatro Cantos para os padrões de fábrica.

- **Pedra angular H.:** Ajuste a distorção horizontal da imagem e deixe a imagem mais quadrada. A distorção trapezoidal horizontal é usada para corrigir um formato de imagem com distorção trapezoidal em que as bordas esquerda e direita da imagem são desiguais no comprimento. Isso se destina para usar com aplicações no eixo horizontal.
- **Trapézio vertical:** Ajuste a distorção verticalmente da imagem e deixe a imagem mais quadrada. A distorção trapezoidal vertical é usada para corrigir um formato de imagem com distorção trapezoidal em que a parte superior e inferior estejam inclinadas para um dos lados. Isso se destina quando usar com aplicações no eixo verticalmente.
- **Trapézio vertical automático:** Corrigir automaticamente o erro de distorção trapezoidal vertical
- **Alinhamento 3x3:** Usar 3x3 (9 pontos de correção) Empenamento para ajustar a imagem para alinhar com a borda da superfície de projeção (tela) ou para eliminar a distorção da imagem (causa por uma superfície irregular).

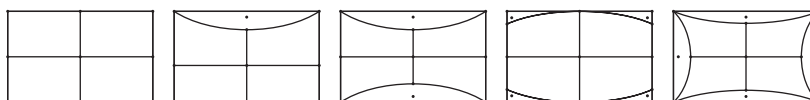

- **Reset:** Voltar as configurações padrão de fábrica para a conexão geométrica.

Nota: Quando usar o Modo de Jogo Melhorado, 4 Cantos, Distorção trapezoidal horizontal, Distorção trapezoidal vertical e distorção 3x3 serão desativados pois as definições afetam o lag de entrada. Se você pretende usar o Modo de Gaming reforçada para lag baixo de entrada, recomendamos a configuração do projetor sem o uso de 4 Cantos, Distorção trapezoidal horizontal, Distorção trapezoidal vertical e alinhamento 3x3.

USANDO O PROJETOR

Menu de áudio

Modo de Áudio

Selecione o modo de áudio apropriado.

Nota:

- *O modo de áudio selecionado se aplica a todas as fontes:*
- *O projetor detecta automaticamente o modo Saída de Áudio/Alto-falante.*
- *A função eARC é suportada com ambos HDMI1.*
- *Se o formato de áudio de entrada atual não for PCM, o sistema será sincronizado novamente após o modo de áudio ter mudado no dispositivo de fonte.*
- *Se o dispositivo de saída de áudio não suportar o formato de áudio da fonte de entrada, a saída de áudio será anormal.*

Mudo

Use esta opção para desligar temporariamente o som.

- **Desligar:** Escolha “Desligar” para desligar mudo.
- **Ligar:** Escolha “Ligar” para ativar a função mudo.

Nota: *A função Mudo afeta o volume inter e externo do alto-falante.*

Volume

Ajuste o nível de volume.

USANDO O PROJETOR

Menu de configuração

Direcção de Projecção

Selecionar a projecção preferencial entre a frontal, traseira, teto-topo e trás-topo.

Definições de potência

Configure as definições de energia.

- **Ligar directamente:** Escolha “Ligar” para ativar o modo de Energia Direta. O projetor ligará automaticamente quando a alimentação CA for estabelecida, sem pressionar a chave "Energia" no teclado do projetor ou no controle remoto.
- **Sinal Ligado:** Escolha “Ligar” para ativar o modo de Energia do Sinal. O projetor ligará automaticamente quando um sinal for detectado, sem pressionar a chave "Energia" no teclado do projetor ou no controle remoto.
Nota:
 - *Esta função é aplicável a fontes VGA e HDMI.*
 - *A Energia do Sinal Lig só pode ser usada para uma porta HDMI de cada vez. A Energia do Sinal Lig não funcionará se houver mais de um dispositivo de fonte conectado ao projetor. Se mais de um dispositivo de fonte for usado com a Energia do Sinal Lig, use um Interruptor HDMI.*
- **Desligar Auto. (min):** Define o intervalo do temporizador de contagem regressiva. O temporizador de contagem regressiva será iniciado quando nenhum sinal estiver sendo enviado para o projetor. O projetor será desligado automaticamente quando a contagem regressiva terminar (em minutos).
- **Temporizador (min):** Configure o cronômetro.
 - Temporizador (min): Ajusta o intervalo do temporizador de contagem regressiva. O temporizador de contagem regressiva será iniciado, com ou sem o sinal sendo enviado para o projetor. O projetor será desligado automaticamente quando a contagem regressiva terminar (em minutos).**Nota:** *O cronômetro é redefinido toda vez que o projetor é desligado.*
 - *Zawsze włączony:* Marque para definir o cronômetro sempre ligado.
- **Modo de energia (Espera):** Defina a configuração do modo de energia.
 - Ativar: Escolha “Ativar” para voltar ao modo em espera normal.
 - Eco.: Escolha “Eco.” para economizar ainda mais a dissipação de energia < 0,5W.
- **Alimentação USB (Espera):** Habilite ou desabilite a função de força USB quando o projetor está no modo de espera.

Segurança

Configure as definições de segurança.

- **Segurança:** Habilite esta função para levar uma senha antes de usar o projetor.
 - Desligar: Escolha “Desligar” para poder ligar o projetor sem verificação da senha.
 - Ligar: Escolha “Ligar” para usar a verificação de segurança quando ligar o projetor.**Nota:** *A senha padrão é 1234.*
- **Timer de segurança:** Pode ser selecionada a função de tempo (Mês/Dia/Hora) para definir o número de horas que o projetor pode ser usado. Quando esse tempo se esgotar, será preciso inserir a senha novamente.
- **Mudar Senha:** Use para definir ou modificar a senha que é levada quando ligar o projetor.

USANDO O PROJETOR

Configurações de link HDMI

Nota: Quando você conectar dispositivos compatíveis com HDMI CEC ao projetor com cabos HDMI, você pode controlá-los no mesmo estado ligar ou desligar usando o recurso de controle de HDMI Link do OSD do projetor. Isso permite que um dispositivo ou múltiplos dispositivos em um grupo sejam ligados ou desligados através de Recurso de HDMI Link. Em uma configuração típica, o leitor de DVD pode ser conectado ao projetor por meio de um amplificador ou sistema de cinema em casa.

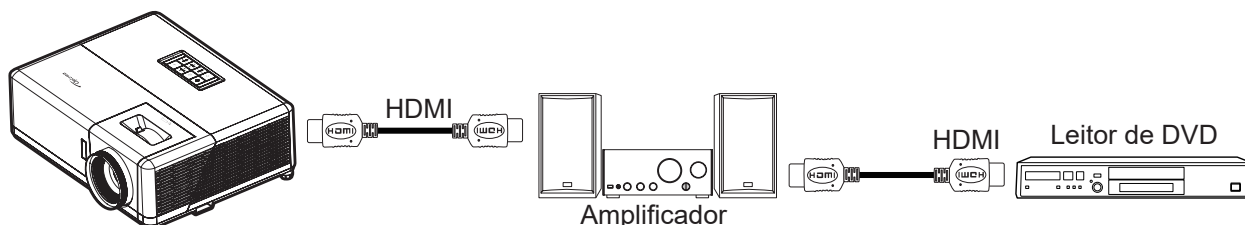

- **HDMI Link:** Habilitar/desabilitar a função do Link HDMI.
- **Incluindo TV:** Se as definições são colocadas em “Sim” então as opções do link ligar e desligar estão disponíveis.
- **Power On Link:** Comando ligar CEC.
 - **Mutual:** Ambos o projetor e dispositivo CEC serão ligados em simultâneo.
 - **PJ-->Dispositivo:** O dispositivo CEC será ativado somente após o projetor ser ligado.
 - **Dispositivo --> PJ:** O projetor será ativado somente após o dispositivo CEC ser ligado.
- **Power Off Link:** Habilite esta função para deixar ambos o Link HDMI e projetor sejam desligados automaticamente ao mesmo tempo.

Modelo de teste

Selecione o teste padrão de Grade Verde, Grade Magenta, Grade Branca, Branco, ou desative essa função (Desligar).

Ajustes remotos

- **Função IR:** Defina a configuração da função IR.
 - **Ligar:** Escolha “Ligar”, o projetor pode ser operado pelo controle remoto dos receptores IR superior e frontal.
 - **Desligar:** Escolha “Desligar”, o projetor não pode ser operado pelo controle remoto. Selecionando “Desligar”, você será capaz de usar as teclas do Teclado.

ID do Projetor

A definição de ID pode ser ajustada pelo menu (faixa de 0 a 99), e permite ao usuário controlar um projetor individual usando o comando RS232.

Acionador de 12V

Use esta função para ativar ou desativar o acionador.

Nota: mini-conector de 3,5 mm que produz 12V 500mA (máx.) para o controle do sistema de relé.

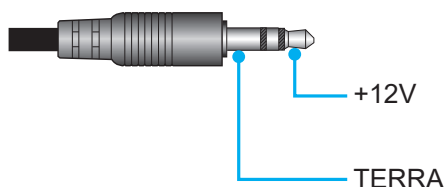

- **Ligar:** Escolha “Ligar” para ativar o acionador.
- **Desligar:** Escolha “Desligar” para desativar o acionador.

USANDO O PROJETOR

Opções

Configure as opções do projetor.

- **Lingua:** Selecione o menu OSD multilíngue entre inglês, alemão, francês, italiano, espanhol, português, chinês tradicional, chinês simplificado, japonês, coreano e russo.
- **Menu Definições:** Defina o local do menu na tela e configure as definições do temporizador do menu.
 - Local do Menu: Selecione a posição do menu na tela de exibição.
 - Menu do temporizador: Defina a duração onde o menu OSD permanece visível na tela.
- **AutoFonte:** Escolha esta opção para deixar que o projetor encontre automaticamente uma fonte de entrada disponível.
- **Fonte de entrada:** Selecione a fonte de entrada entre HDMI1, HDMI2, e HDMI3.
- **Digitar Nome:** Use para renomear a função de entrada para uma identificação mais fácil. As opções disponíveis incluem HDMI1, HDMI2 e HDMI3.
- **Alta altitude:** Quando “Ligar” é selecionado, os ventiladores rodarão mais rápido. Este atributo é útil em áreas de grande altitude onde o ar rarefeito.
- **Display Mode Lock:** Escolha “Ligar” ou “Desligar” para bloquear ou desbloquear o ajuste das definições do modo de visualização.
- **Chave segurança:** Quando a função de bloqueio de teclado é “Ligar”, o Teclado será bloqueado. No entanto, o projetor pode ser operado pelo controle remoto. Ao selecionar “Desligar”, você poderá reutilizar o teclado.
- **Esconder Informação:** Habilite esta função para ocultar a mensagem da informação.
 - **Desligar:** Escolha “Desligar” para mostrar a mensagem de “busca”.
 - **Ligar:** Escolha “Ligar” para ocultar a mensagem de informação.
- **Logotipo:** Use esta função para definir a tela de partida desejada. Caso sejam feitas mudanças elas terão efeito na próxima vez que o projetor for ligado.
 - **Padrão:** A tela de inicialização padrão.
 - **Neutro:** O Logo não foi exibido na tela de partida.
- **Cor de fundo:** Use esta função para visualizar a cor azul, vermelho, verde, cinza, logo ou nada quando nenhum sinal estiver disponível.

Reset

Reinicialize o projetor.

- **Reset OSD:** Voltar as configurações do menu OSD para o padrão de fábrica.
- **Reset para configurações padrão:** Roltar todas as configurações para o padrão de fábrica.

USANDO O PROJETOR

Menu de informações

Exibir as informações do projetor, conforme listado abaixo:

- Regulamentar
- Número de Série
- Fonte
- Resolução
- Taxa de atualização
- Modo Display
- ID do Projetor
- Modo Luminoso
- Versão FW

INFORMAÇÕES ADICIONAIS

Resoluções compatíveis

Compatibilidade de vídeo

| Sinal | Resolução |
|-------|---|
| SDTV | 480p |
| HDTV | 720p (50/60Hz), 1080i (50/60Hz), 1080p (24/50/60Hz) |
| UHD | 2160p (24/50/60Hz) |

Temporizador de vídeo em detalhes:

| Sinal | Resolução | Taxa de Atualização (Hz) | Notas |
|-------------|-------------|--------------------------|-------------------------|
| SDTV(480p) | 640 x 480 | 60 | |
| HDTV(720p) | 1280 x 720 | 50/60 | |
| HDTV(1080i) | 1920 x 1080 | 50/60 | |
| HDTV(1080p) | 1920 x 1080 | 24/50/60 | |
| HDTV(1080p) | 1920 x 1080 | 240 | Apenas para HDMI1,HDMI2 |
| WQHD(1440p) | 2560 x 1440 | 120 | |
| UHD(2160p) | 3840 x 2160 | 24/50/60 | Para 4K UHD |

Compatibilidade do computador

Normas VESA (Sinal do Computador (Compatibilidade analógica RGB)):

| Sinal | Resolução | Taxa de Atualização (Hz) | Notas para Mac |
|-------------|-----------------|--------------------------|----------------|
| SVGA | 800 x 600 | 56/60/72 | Mac 60/72 |
| XGA | 1024 x 768 | 60/70/75 | Mac 60/70/75 |
| HDTV(720p) | 1280 x 720 | 50/60 | Mac 60 |
| WXGA | 1280 x 768 | 60/75 | Mac 60/75 |
| WXGA | 1280 x 800 | 60 | Mac 60 |
| WXGA | 1366 x 768 | 60 | Mac 60 |
| WXGA+ | 1440 x 900 | 60 | Mac 60 |
| SXGA | 1280 x 1024 | 60/75 | Mac 60/75 |
| UXGA | 1600 x 1200 | 60 | |
| HDTV(1080p) | 1920 x 1080 | 24/50/60 | Mac 60 |
| WUXGA | 1920 x 1200 (*) | 60 | Mac 60 |

Nota: (*)1920 x 1200 @60Hz só suporta RB (redução de branqueamento).

INFORMAÇÕES ADICIONAIS

Tabela de temporização para o PC:

| Sinal | Resolução | Frequência H. | Taxa de atualização | | | |
|----------|--------------|---------------|---------------------|-------|---------|------|
| | | (KHz) | (Hz) | Video | Digital | Nota |
| SVGA | 800 x 600 | 35,2 | 56,3 | N/A | √ | 56Hz |
| SVGA | 800 x 600 | 37,9 | 60,3 | N/A | √ | 60Hz |
| SVGA | 800 x 600 | 46,9 | 75 | N/A | √ | N/A |
| SVGA | 800 x 600 | 48,1 | 72,2 | N/A | √ | 72Hz |
| SVGA | 800 x 600 | 53,7 | 85,1 | N/A | √ | 85Hz |
| SVGA | 832 x 624 | N/A | 75 | N/A | √ | N/A |
| XGA | 1024 x 768 | 48,4 | 60 | N/A | √ | N/A |
| XGA | 1024 x 768 | 56,5 | 70,1 | N/A | √ | 70Hz |
| XGA | 1024 x 768 | 60 | 75 | N/A | √ | N/A |
| XGA | 1024 x 768 | 68,7 | 85 | N/A | √ | N/A |
| XGA | 1024 x 768 | N/A | 120 | N/A | N/A | N/A |
| SXGA | 1152 x 864 | N/A | 75 | N/A | √ | N/A |
| HD720 | 1280 x 720 | N/A | 50 | N/A | √ | N/A |
| HD720 | 1280 x 720 | N/A | 60 | N/A | √ | N/A |
| HD720 | 1280 x 720 | 92,62 | 120 | N/A | N/A | N/A |
| WXGA | 1280 x 768 | 47,4 | 60 | N/A | √ | N/A |
| WXGA | 1280 x 768 | N/A | 75 | N/A | √ | N/A |
| WXGA | 1280 x 768 | N/A | 85 | N/A | √ | N/A |
| WXGA-800 | 1280 x 800 | N/A | 60 | N/A | √ | N/A |
| SXGA | 1280 x 1024 | 64 | 60 | N/A | √ | N/A |
| SXGA | 1280 x 1024 | 80 | 75 | N/A | √ | N/A |
| SXGA | 1280 x 1024 | 91,1 | 85 | N/A | √ | N/A |
| SXGA+ | 1400 x 1050 | N/A | 60 | N/A | N/A | N/A |
| UXGA | 1600 x 1200 | 75 | 60 | N/A | √ | N/A |
| HD1080 | 1920 x 1080 | N/A | 24 | N/A | √ | N/A |
| HD1080 | 1920 x 1080 | N/A | 50 | N/A | √ | N/A |
| HD1080 | 1920 x 1080 | N/A | 60 | N/A | √ | N/A |
| WUXGA | 1920 x 1200 | N/A | 60 | N/A | √ | RB |
| HDTV | 1920 x 1080i | N/A | 50 | √ | √ | N/A |
| HDTV | 1920 x 1080i | N/A | 60 | √ | √ | N/A |
| HDTV | 1920 x 1080p | N/A | 24 | √ | √ | N/A |
| HDTV | 1920 x 1080p | N/A | 50 | √ | √ | N/A |
| HDTV | 1920 x 1080p | N/A | 60 | √ | √ | N/A |
| HDTV | 1280 x 720 | 45 | 60 | √ | N/A | N/A |
| HDTV | 1280 x 720p | N/A | 50 | √ | √ | N/A |
| HDTV | 1280 x 720p | N/A | 60 | √ | √ | N/A |
| SDTV | 720 x 480p | N/A | 60 | N/A | √ | N/A |

Nota: “√” significa que a resolução é suportada, “N/A” significa que a resolução não é suportada.

INFORMAÇÕES ADICIONAIS

Compatibilidade do Computador para MAC

| Resolução | Hz | Compatibilidade Macbook | Compatibilidade Macbook Pro (Intel) | Compatibilidade Power Mac G5 | Compatibilidade Power Mac G4 |
|-----------------|----|-------------------------|-------------------------------------|------------------------------|------------------------------|
| | | Digital | Digital | Digital | Digital |
| 800 x 600 | 60 | √ | √ | N/A | √ |
| 800 x 600 | 72 | √ | √ | N/A | √ |
| 800 x 600 | 75 | √ | √ | N/A | √ |
| 800 x 600 | 85 | √ | N/A | N/A | √ |
| 1024 x 768 | 60 | √ | √ | N/A | √ |
| 1024 x 768 | 70 | √ | √ | N/A | √ |
| 1024 x 768 | 75 | √ | √ | N/A | √ |
| 1024 x 768 | 85 | √ | √ | N/A | √ |
| 1280 x 720 | 60 | √ | √ | N/A | √ |
| 1280 x 768 | 60 | √ | √ | N/A | N/A |
| 1280 x 768 | 75 | N/A | N/A | N/A | √ |
| 1280 x 768 | 85 | N/A | N/A | N/A | N/A |
| 1280 x 800 | 60 | N/A | N/A | N/A | √ |
| 1280 x 1024 | 60 | √ | N/A | N/A | √ |
| 1280 x 1024 | 75 | √ | N/A | N/A | √ |
| 1920 x 1080 | 60 | √ | N/A | N/A | √ |
| 1920 x 1200 (*) | 60 | √ | N/A | N/A | √ |
| 3840 x 2160 | 60 | N/A | N/A | N/A | N/A |

Nota:

- (*) 1920 x 1200 @ 60Hz só suporta RB (redução de branqueamento).
- "√" significa que a resolução é suportada, "N/A" significa que a resolução não é suportada.

Sinal de entrada para HDMI

| Sinal | Resolução | Taxa de Atualização (Hz) | Notas para Mac |
|-------------|-------------|--------------------------|-----------------|
| SVGA | 800 x 600 | 60/72/85/120 | Mac 60/72/85 |
| XGA | 1024 x 768 | 60/70/75/85/120 | Mac 60/70/75/85 |
| SDTV(480P) | 640 x 480 | 60 | |
| HDTV(720p) | 1280 x 720 | 50/60 | Mac 60 |
| WXGA | 1280 x 768 | 60/75/85 | Mac 75 |
| WXGA | 1280 x 800 | 60/120 | Mac 60 |
| WXGA(*2) | 1366 x 768 | 60 | |
| WXGA+ | 1440 x 900 | 60/120(RB) | Mac 60 |
| SXGA | 1280 x 1024 | 60/75/85 | Mac 60/75 |
| SXGA+ | 1400 x 1050 | 60/85 | |
| UXGA | 1600 x 1200 | 60/65/70/75/85 | |
| HDTV(1080i) | 1920 x 1080 | 50/60 | |
| HDTV(1080p) | 1920 x 1080 | 24/30/50/60/120 | Mac 60 |
| HDTV(1080p) | 1920 x 1080 | 240(*3) | Mac 60 |

INFORMAÇÕES ADICIONAIS

| Sinal | Resolução | Taxa de Atualização (Hz) | Notas para Mac |
|------------|-----------------|--------------------------|----------------|
| WUXGA | 1920 x 1200(*1) | 60 | Mac 60RB |
| WQHD | 2560 x 1440 | 60RB/120 | |
| UHD(2160p) | 3840 x 2160 | 24/30/50/60 | Mac 24/30 |
| UHD(2160p) | 4096 x 2160 | 24/30/50/60 | Mac 24 |

Nota:

- (*1) 1920 x 1200 @ 60Hz só suporta RB(redução de branqueamento).
- (*2) temporização padrão Windows 10.
- (*3) Apenas suportado com HDMI1 e HDMI2.

Temporização com suporte 3D

Temporização HDMI1.4a 3D para Blue-Ray 3D

| Sinal | Tempo | Porta Suportada |
|-----------------------------|--------------------------|---------------------|
| 720p (Pacote de Quadro) | 1280 x 720 @ 50Hz | HDMI1, HDMI2, HDMI3 |
| 720p (Pacote de Quadro) | 1280 x 720 @ 60Hz | HDMI1, HDMI2, HDMI3 |
| 1080p (Pacote de Quadro) | 1920 x 1080 @ 23.98/24Hz | HDMI1, HDMI2, HDMI3 |
| 720p (Superior e Inferior) | 1280 x 720 @ 50Hz | HDMI3 |
| 720p (Superior e Inferior) | 1280 x 720 @ 60Hz | HDMI3 |
| 1080p (Superior e Inferior) | 1920 x 1080 @ 23.98/24Hz | HDMI3 |
| 1080i(Lado a Lado (Metade)) | 1920 x 1080 @ 50(25)Hz | HDMI3 |
| 1080i(Lado a Lado (Metade)) | 1920 x 1080 @ 60(30)Hz | HDMI3 |

Temporização 3D PC

| Sinal | Tempo | Porta Suportada |
|----------------------|---------------------|---------------------|
| Sequencia de Imagens | 800 x 600 @ 120Hz | HDMI1, HDMI2, HDMI3 |
| Sequencia de Imagens | 1024 x 768 @ 120Hz | HDMI1, HDMI2, HDMI3 |
| Sequencia de Imagens | 1280 x 800 @ 120Hz | HDMI1, HDMI2, HDMI3 |
| Sequencia de Imagens | 1920 x 1080 @ 120Hz | HDMI1, HDMI2, HDMI3 |

Tabelas dos Dados de Identificação de Visualização Estendida (EDID)

Sinal digital (HDMI 2.0)

Resolução Nativa Digital: 3840 x 2160 @ 60Hz

| B0/Tempo estabelecido | B0/Tempo padrão | B0/Tempo padrão | B1/Modo de vídeo | B1/Tempo em detalhe |
|-----------------------|--------------------|-----------------------------|---------------------------|---------------------|
| 800 x 600 @ 56Hz | 1280 x 720 @ 60Hz | 3840 x 2160 @ 60Hz (padrão) | 1920 x 1080p @ 120Hz 16:9 | 2560 x 1440 @ 120Hz |
| 800 x 600 @ 72Hz | 1280 x 800 @ 60Hz | | 720 x 480p @ 60Hz 4:3 | 1920 x 1080 @ 240Hz |
| 800 x 600 @ 75Hz | 1280 x 1024 @ 60Hz | | 1920 x 1080i @ 60Hz 16:9 | |
| 832 x 624 @ 75Hz | 1920 x 1200 @ 60Hz | | 1920 x 1080i @ 50Hz 16:9 | |
| 1024 x 768 @ 60Hz | 800 x 600 @ 120Hz | | 1920 x 1080p @ 60Hz 16:9 | |
| 1024 x 768 @ 70Hz | 1024 x 768 @ 120Hz | | 1920 x 1080p @ 50Hz 16:9 | |
| 1024 x 768 @ 75Hz | 1280 x 800 @ 120Hz | | 1920 x 1080p @ 24Hz 16:9 | |

INFORMAÇÕES ADICIONAIS

| B0/Tempo estabelecido | B0/Tempo padrão | B0/Tempo padrão | B1/Modo de vídeo | B1/Tempo em detalhe |
|-----------------------|-----------------|-----------------|--------------------------|---------------------|
| 1280 x 1024 @ 75Hz | | | 3840 x 2160 @ 24Hz 16:9 | |
| 1152 x 870 @ 75Hz | | | 3840 x 2160 @ 25Hz 16:9 | |
| | | | 3840 x 2160 @ 30Hz 16:9 | |
| | | | 3840 x 2160 @ 50Hz 16:9 | |
| | | | 3840 x 2160 @ 60Hz 16:9 | |
| | | | 4096 x 2160 @ 24Hz | |
| | | | 4096 x 2160 @ 25Hz | |
| | | | 4096 x 2160 @ 30Hz | |
| | | | 4096 x 2160 @ 50Hz | |
| | | | 4096 x 2160 @ 60Hz | |
| | | | 720 x 480p @ 60 Hz 16:9 | |
| | | | 1280 x 720p @ 60 Hz 16:9 | |
| | | | 1280 x 720p @ 50 Hz 16:9 | |
| | | | 720 x 576p @ 60 Hz 16:9 | |

Nota:

- *Suporta 1920 x 1080 @ 50Hz.*
- *1920 x 1080 @ 240Hz é suportado apenas com HDMI1 e HDMI2.*

INFORMAÇÕES ADICIONAIS

Tamanho da imagem e distância de projeção

| Tamanho do Comprimento Diagonal (polegadas) de 16:9 da Tela | Tamanho da tela L x A | | | | Distância de projeção (D) | | | | Deslocamento (Hd) | |
|---|-----------------------|--------|---------|--------|---------------------------|------|---------|-------|-------------------|-------|
| | (m) | | (pol) | | (m) | | (pés) | | (m) | (pés) |
| | Largura | Altura | Largura | Altura | Largura | Tele | Largura | Tele | | |
| 30 | 0,66 | 0,37 | 26,15 | 14,71 | - | 1,1 | - | 43,4 | 0,02 | 0,06 |
| 50 | 1,11 | 0,62 | 43,58 | 24,51 | 1,7 | 1,8 | 65,4 | 72,3 | 0,03 | 0,10 |
| 60 | 1,33 | 0,75 | 52,29 | 29,42 | 2,0 | 2,2 | 78,4 | 86,8 | 0,04 | 0,12 |
| 75 | 1,66 | 0,93 | 65,37 | 36,77 | 2,5 | 2,8 | 98,1 | 108,5 | 0,05 | 0,15 |
| 90 | 1,99 | 1,12 | 78,44 | 44,12 | 3,0 | 3,3 | 117,7 | 130,2 | 0,06 | 0,18 |
| 100 | 2,21 | 1,25 | 87,16 | 49,03 | 3,3 | 3,7 | 130,7 | 144,7 | 0,06 | 0,20 |
| 120 | 2,66 | 1,49 | 104,59 | 58,83 | 4,0 | 4,4 | 156,9 | 173,6 | 0,07 | 0,25 |
| 150 | 3,32 | 1,87 | 130,74 | 73,54 | 5,0 | 5,5 | 196,1 | 217,0 | 0,09 | 0,31 |
| 180 | 3,98 | 2,24 | 156,88 | 88,25 | 6,0 | 6,6 | 235,3 | 260,4 | 0,11 | 0,37 |
| 210 | 4,65 | 2,62 | 183,03 | 102,95 | 7,0 | 7,7 | 274,5 | 303,8 | 0,13 | 0,43 |
| 300 | 6,64 | 3,74 | 261,47 | 147,08 | 10,0 | - | 392,2 | - | 0,19 | 0,61 |

Nota: Estes valores não são exatos e podem variar levemente.

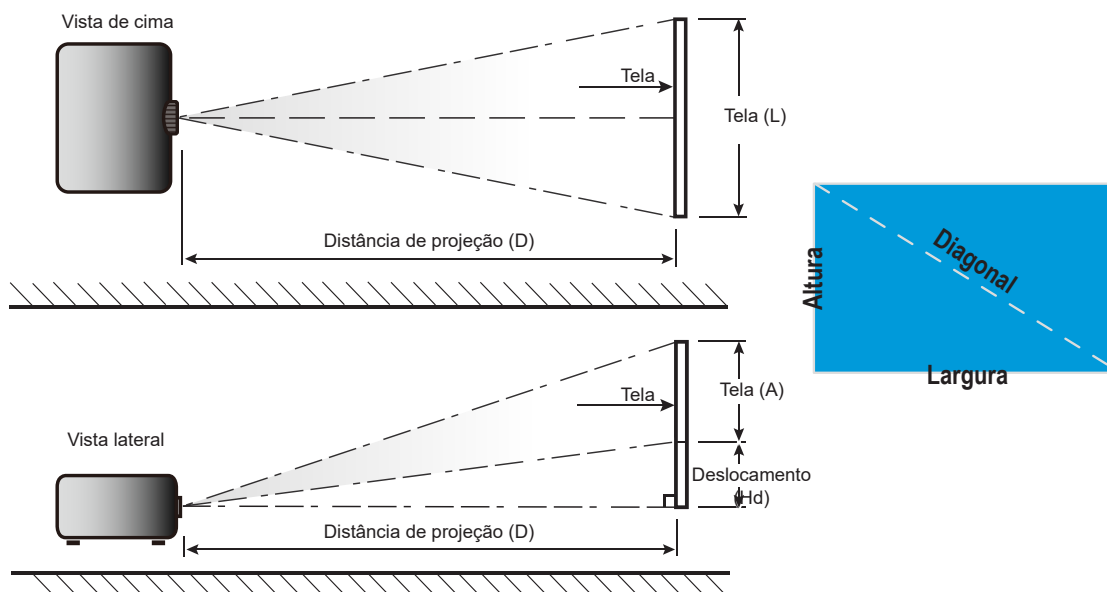

INFORMAÇÕES ADICIONAIS

Dimensões do projetor e instalação da montagem do teto

1. Para prevenir danos em seu projetor, use a montagem de teto Optoma.
2. Se desejar usar um kit de montagem no teto de terceiros, certifique-se de que os parafusos usados para fixar um suporte no projetor atenda às seguintes especificações:
 - Tipo do parafuso: M4 para montagem em três pontos
 - Comprimento mínimo da rosca: 10mm

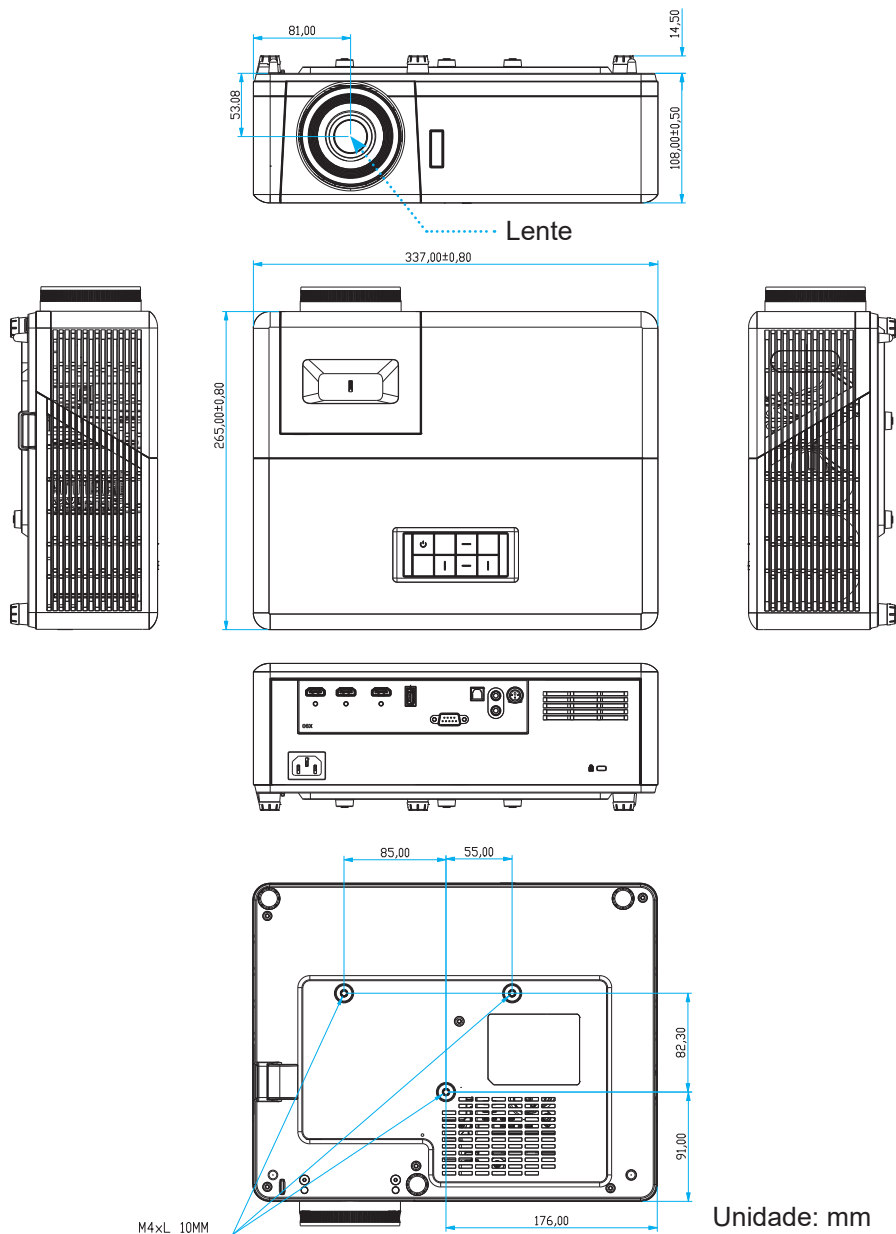

Nota: Por favor, note que o dano resultando da instalação incorreta invalidará a garantia.



Aviso:

- Se você comprar uma montagem de teto de outra empresa, se certifique de usar o tamanho correto de parafuso. O tamanho do parafuso vai variar dependendo da espessura da placa de montagem.
- Se certifique de manter uma brecha de pelo menos 10 cm entre o teto e a parte superior do projetor.
- Evite instalar o projetor perto de uma fonte de calor.

INFORMAÇÕES ADICIONAIS

Códigos de controle remoto



| Tecla | | Codigo personalizado | | Código chave | | Descrição |
|-----------------|-----------|----------------------|--------|--------------|--------|--|
| | | Byte 1 | Byte 2 | Byte 3 | Byte 3 | |
| Ligar | | 32 | CD | 02 | FD | Pressione para ligar o projetor. |
| Fonte | | 32 | CD | C3 | 3C | Pressione "Fonte" para selecionar um sinal de entrada. |
| Retroiluminação | | N/A | | | | Altere a luz de fundo. |
| Ressincronizar | | 32 | CD | C4 | 3B | Sincroniza automaticamente o projetor para a fonte de entrada. |
| Temporizador | | 32 | CD | 63 | 9C | Defina o intervalo da função temporizador. |
| Trapézio | | 32 | CD | 7 | F8 | Ajusta a distorção da imagem provocada pela inclinação do projetor. |
| Formato | | 32 | CD | 64 | 9B | Pressione para alterar a formato de uma imagem exibida. |
| 3D | 3D | 32 | CD | 89 | 76 | Selecione manualmente um modo 3D que corresponda ao seu conteúdo 3D. |
| Luminosidade | | 32 | CD | 41 | BE | Ajusta o luminosidade da imagem. |

INFORMAÇÕES ADICIONAIS

| Tecla | | Codigo personalizado | | Código chave | | Descrição |
|--------------------------|---|----------------------|--------|--------------|--------|---|
| | | Byte 1 | Byte 2 | Byte 3 | Byte 3 | |
| Contraste |  | 32 | CD | 42 | BD | Controla o grau de diferença entre as partes mais claras e mais escuras da imagem. |
| Lâmpada |  | 32 | CD | 0A | F5 | Selecione o modo de brilho. |
| CMS | CMS | 32 | CD | 0B | F4 | Abra o Sistema de Gerenciamento de Cor Optoma (CMS). (não suportado) |
| Modo |  | 32 | CD | 5 | FA | Selecione um modo de exibição para configurações otimizadas para aplicações diferentes. Veja a página 27. |
| HDR | HDR | 32 | CD | 0C | F3 | Fazer as configurações (HDR) . |
| Quatro teclas de direção | ^ | 32 | CD | 11 | EE | Selecione os itens ou faça ajustes na sua seleção. |
| | v | 32 | CD | 14 | EB | |
| | < | 32 | CD | 10 | EF | |
| | > | 32 | CD | 12 | ED | |
| Confirmar |  | 32 | CD | 0F | F0 | Confirma a seleção do item. |
| Voltar |  | 32 | CD | 0D | F2 | Mova para o menu anterior. |
| Menu |  | 32 | CD | 0E | F1 | Exibe ou sai dos menus de exibição na tela para o projetor. |
| Vol - |  | 32 | CD | 8F | 70 | Ajustar para diminuir o volume. |
| Mudo |  | 32 | CD | 52 | AD | Silenciar o áudio. |
| Vol + |  | 32 | CD | 8C | 73 | Ajustar para aumentar o volume. |
| HDMI1 | HDMI 1 | 32 | CD | 16 | E9 | Selecione a fonte de entrada HDMI1. |
| HDMI2 | HDMI 2 | 32 | CD | 30 | CF | Selecione a fonte de entrada HDMI2. |
| HDMI3 | HDMI 3 | 32 | CD | 98 | 67 | Selecione a fonte de entrada HDMI3. |
| Utilizador1 |  | 32 | CD | 36 | C9 | Temporizador de hibernação |
| Utilizador2 |  | 32 | CD | 65 | 9A | CMS. |
| Utilizador3 |  | 32 | CD | 66 | 99 | Nenhuma função. |
| Utilizador4 |  | 32 | CD | 09 | F6 | Nenhuma função. |

INFORMAÇÕES ADICIONAIS

Resolução de Problemas

Se você experimentar um problema com seu projetor, consulte as seguintes informações. Se o problema persistir, entre em contacto com revendedor ou a assistência técnica local.

Problemas de imagem

- ❓ *Nenhuma imagem aparece na tela*
 - Certifique-se de que todos os cabos e conexões de alimentação estejam correta e firmemente conectados, como descrito na seção "Instalação".
 - Certifique-se de que os pinos dos conectores não estejam tortos ou quebrados.
 - Certifique-se de que o recurso "Mudo" não está ativado.

- ❓ *A image está fora de foco*
 - Ajuste o anel de foco na lente do projetor. Veja a página 17.
 - Verifique se a tela de projeção está entre a distância do projetor. (Consulte a página 45).

- ❓ *A imagem é esticada ao exibir um título de DVD de 16:9*
 - Ao reproduzir um DVD anamórfico ou DVD de 16:9, o projetor mostrará a melhor imagem no formato 16: 9 no lado do projetor.
 - Se você reproduzir um título de DVD de formato 4:3, altere o formato para 4:3 no OSD do projetor.
 - Configure o formato de exibição para a proporção 16:9 (Largo) no reprodutor de DVD.

- ❓ *A imagem é pequena ou grande demais*
 - Ajuste a alavanca de zoom na parte superior do projetor.
 - Aproxime ou afaste o projetor da tela.
 - Pressione "Menu" no painel do projetor, vá para "Display-->Formato". Tente definições diferentes.

- ❓ *A imagem está com as laterais inclinadas:*
 - Se possível, reposicione o projetor para que esteja centrado na tela e abaixo da sua parte inferior.

- ❓ *A imagem está invertida*
 - Selecione "-->"Configuração-->Direcção de Projecção" em OSD e ajuste a direção da projeção.

- ❓ *Imagem borrada dobrada*
 - Certifique-se que "Modo Display" não é 3D para evitar que a imagem normal 2D apareça em imagem dupla borrada.

INFORMAÇÕES ADICIONAIS

Outros problemas



O projetor para de responder a todos controles

- Se for possível, desligue o projetor, desconecte o cabo de alimentação e espere pelo menos 20 segundos antes de reconectar a alimentação.

Problemas do controle remoto



Se o controle remoto não funcionar

- Verifique se o ângulo de operação do controle remoto está apontado dentro de $\pm 15^\circ$ em direção aos receptores IR superiores ou frontais no projetor.
- Certifique-se de que não haja obstruções entre o controle remoto e o projetor. Mova-se a menos de 6 m (~19 pés) do projetor.
- Certifique-se de que as pilhas estejam inseridas corretamente.
- Substitua as pilhas se elas estiverem acabadas.

Indicador de advertência

Quando os indicadores de alerta (ver abaixo) acendem ou piscam, o projetor desligará automaticamente:

- O indicador do LED da "Fonte de luz" acende em vermelho e se o indicador "Ligar/Espera" piscar em vermelho.
- O indicador do LED da "TEMP" acende em vermelho e se o indicador "Ligar/Espera" piscar em vermelho. Isto indica que o projetor sobre aqueceu. Sob condições normais, o projetor pode ser ligado novamente.
- O indicador do LED da "TEMP" pisca em vermelho e se o indicador "Ligar/Espera" piscar em vermelho.

Desplugue o cabo de alimentação do projetor, aguarde 30 segundos e tente novamente. Se o indicador de alerta acender ou piscar, contate seu centro de serviço mais próximo para assistência.

INFORMAÇÕES ADICIONAIS

Luzes LED de status

| Mensagem | LED Ligar/Espera | | LED de temperatura | Fonte de luz LED |
|--|------------------|--|--------------------|------------------|
| | (Vermelho) | (Azul) | (Vermelho) | (Vermelho) |
| Estado de espera (Cabo de alimentação de entrada) | Luz estável | | | |
| Ligado (aquecendo) | | Piscando (0,5 segundos desligado/0,5 segundos ligado) | | |
| Ligado e iluminação da fonte de luz | | Luz estável | | |
| Desligado (Esfriando) | | Piscando (0,5 segundos desligado/0,5 segundos ligado). Voltar a acender constante vermelho quando o ventilador de refrigeração desliga. | | |
| Erro (Falha da fonte de luz) | Piscando | | | Luz estável |
| Erro (Falha do ventilador) | Piscando | | Piscando | |
| Erro (Superaquecimento) | Piscando | | Luz estável | |
| Estado de espera (Modo Burn in) | | Piscando | | |
| Gravação (Aquecimento) | | Piscando | | |
| Gravação (Refrigeração) | | Piscando | | |
| Burn in (Iluminação da fonte de luz) | | Piscando (3 segundos em/1 segundo desligado) | | |
| Burn in (Fonte de luz desli- gada) | | Piscando (1 segundos em/3 segundo desligado) | | |

- Desligar:

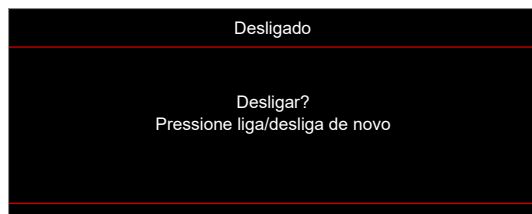

- Aviso de temperatura:

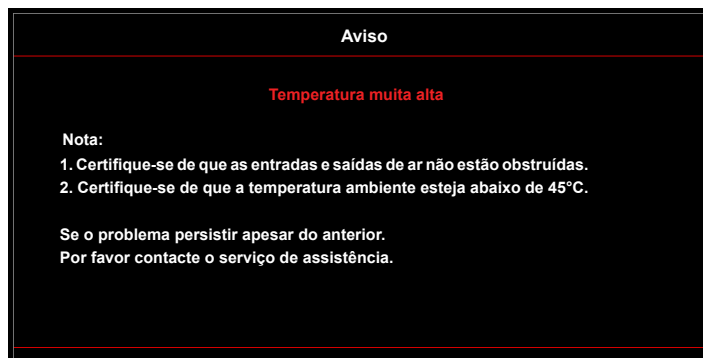

INFORMAÇÕES ADICIONAIS

- Falha na ventilação:

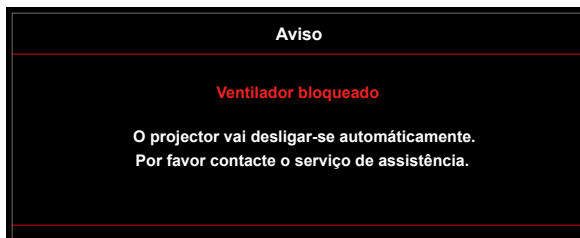

- Fora do intervalo de exibição:

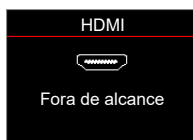

- Alerta de desligamento:

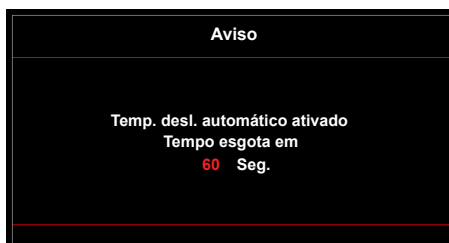

INFORMAÇÕES ADICIONAIS

Especificações

| Óptico | Descrição |
|-----------------------------|---|
| Tecnologia | Texas Instrument DMD, 0.47"/1080p UHD HSSI DMD X1, S451 |
| Resolução de saída | 1920 x 1080 (sem acionador) |
| Resolução de entrada máxima | Gráfico até 2160p@60Hz <ul style="list-style-type: none">HDMI1 (2.0): 2160p@60HzHDMI2 (2.0): 2160p@60HzHDMI3 (2.0): 2160p@60Hz Máxima largura de banda: <ul style="list-style-type: none">HDMI 2.0: 600MHzHDMI 1.4: 600MHz (RB) |
| Lente | <ul style="list-style-type: none">Taxa de projeção: 1,5~1,66 (tolerância +/-3%)F-stop: 1,98 (amplo)~2,02 (tele)Comprimento de foco: 15,84~17,44mmTaxa de zoom: 1,1x |
| Deslocamento | 105% (tolerância+/-5%) |
| Tamanho da imagem | 33"~300", largura otimizada 80" |
| Distância de projeção | 1,2m~9,9m |
| I/Os | <ul style="list-style-type: none">HDMI V2.0 / HDCP2.2 (x3)USB2.0 (para atualização de FW)Saída de áudio de 3,5mmRS-232 macho (9-pin D-SUB)RJ-45 (Suporta as funções IoT, Internet e OTA)S/PDIF (Suporta PCM 2-canais, Dolby Digital (5.1))Acionador de 12V (conector de 3,5mm)Sincronização 3D |
| Cor | 1073,4 milhões de cores |
| Taxa de verificação | <ul style="list-style-type: none">Taxa de leitura horizontal: 31,0~135,0 KHzTaxa de leitura vertical: 24~120 Hz |
| Alto-falante | Sim, 8W |
| Consumo de energia | <ul style="list-style-type: none">Modo Luminoso: 100%<ul style="list-style-type: none">Típico 240W ±15% @ 110VAC BTU: 819Típico 230W ±15% @ 220VAC BTU: 785Modo Eco: 80%<ul style="list-style-type: none">Típico 185W ±15% @ 110VAC BTU: 631Típico 175W ±15% @ 220VAC BTU: 597 |
| Requisitos de Energia | 100 - 240V ±10%, CA 50/60Hz |
| Corrente de entrada | 3,0A |
| Orientações de instalação | Frente, posterior, Teto-superior, Posterior-superior |
| Dimensões (L x P x A) | <ul style="list-style-type: none">Compés de saída: 337 x 265 x 108 mm (13,26 x 10,43 x 4,25 polegadas)Com pés: 337 x 265 x 119,3 mm (13,26 x 10,43 x 4,69 polegadas) |
| Peso | 4,8 kg (10,58 lbs) |
| Ambiental | Operação em 0~40°C , 80% de umidade (sem condensação) |

Nota: Todas as especificações estão sujeitas a mudanças sem aviso.



INFORMAÇÕES ADICIONAIS

Escritórios globais da Optoma

Para serviço ou suporte, entre em contato com o escritório local.



EUA

Optoma Technology, Inc.
47697 Westinghouse Drive.
Fremont, Ca 94539

 888-289-6786
 510-897-8601
 services@optoma.com



Canadá

Optoma Technology, Inc.
47697 Westinghouse Drive.
Fremont, Ca 94539

 888-289-6786
 510-897-8601
 services@optoma.com



América Latina

Optoma Technology, Inc.
47697 Westinghouse Drive.
Fremont, Ca 94539

 888-289-6786
 510-897-8601
 services@optoma.com



Europa

Unidade 1, Rede 41, Bourne End Mills
Hemel Hempstead, Herts,
HP1 2UJ, Reino Unido
www.optoma.eu
Telefone: +44 (0)1923 691865

 +44 (0) 1923 691 800
 +44 (0) 1923 691 888
 service@tsc-europe.com



Benelux BV

Randstad 22-123
1316 BW Almere
Holanda
www.optoma.nl

 +31 (0) 36 820 0252
 +31 (0) 36 548 9052

França

Bâtiment E
81-83 avenue Edouard Vaillant
92100 Boulogne Billancourt, França

 +33 1 41 46 12 20
 +33 1 41 46 94 35
 savoptoma@optoma.fr



Espanha

C/ José Hierro,36 Of. 1C
28522 Rivas Vacia Madri,
Espanha

 +34 91 499 06 06
 +34 91 670 08 32



Alemanha

Am Nordpark 3
41069 Mönchengladbach
Alemanha

 +49 (0) 2161 68643 0
 +49 (0) 2161 68643 99
 info@optoma.de

Escandinávia

Lerpeveien 25
3040 Drammen
Noruega

 +47 32 98 89 90
 +47 32 98 89 99
 info@optoma.no

PO.BOX 9515
3038 Drammen
Noruega

Coréia

<https://www.optoma.com/kr/>

Japão



<https://www.optoma.com/jp/>

Taiwan

<https://www.optoma.com/tw/>

China

Room 2001, 20F, Building 4,
No.1398 Kaixuan Road,
Changning District
Xangai, 200052, China

 +86-21-62947376
 +86-21-62947375
www.optoma.com.cn

Austrália

<https://www.optoma.com/au/>

