

Cuprins



+	+	Cuprins	1
+	+	Notă privind utilizarea	3
		Informații privind siguranța	3
		Măsuri de precauție	4
		Avertismente de urmat pentru protejarea ochilor	6
+	+	Introducere	7
		Prezentarea pachetului de vânzare	7
		Prezentarea produsului	8
		Unitate principală	8
		Porturi de conectare	9
		Telecomandă	10
+	+	Instalarea	11
		Conectarea proiecteurului	11
		Conectarea la un notebook	11
		Conectarea la surse video	12
		Pornirea/Oprirea funcționării proiecteurului	13
		Pornirea funcționării proiecteurului	13
		Oprirea funcționării proiecteurului	14
		Indicator de avertizare	14
		Reglarea imaginii proiectate	15
		Reglarea înălțimii proiecteurului	15
		Reglarea dimensiunii imaginii proiectate (WXGA)	16
		Reglarea dimensiunii imaginii proiectate (1080p)	17
		Reglarea dimensiunii imaginii proiectate (1080p, proiecție scurtă)	18
+	+	Comenzile utilizatorului	19
		Telecomandă	19
		Meniuri afișate pe ecran	21
		Modul de utilizare	21
		Structura meniurilor	22
		Imagine	24
		Imagine Avansat	26
		Imagine Avansat Potrivirea culorilor	28
		Imagine Avansat Semnal	29
		Afișare	30
		Afișare 3D	32
		Setări	33
		Setări Limbă	35
		Setări Securitate	36
		Setări Setări audio	39
		Setări Avansat	40
		Setări Rețea	41

Cuprins

Setări Setări LAN	42
Setări Setări rețea	43
Opțiuni.....	44
Opțiuni Sursă intrare	47
Opțiuni Setări Telecomandă	48
Opțiuni Avansat.....	49
Opțiuni Setări lampă	51
LAN_RJ45	53
 Anexe	63
Depanare.....	63
Imagine	63
Altele	64
Indicatorii LED pentru starea proiectorului.....	65
Telecomandă	66
Înlocuirea lămpii.....	67
Compatibilități	70
Compatibilitate video.....	70
Descrierea modului de sincronizare video	70
Compatibilitate cu computere – Standarde VESA	71
Semnal de intrare pentru HDMI/DVI-D	72
Tabel cu compatibilitatea video True 3D.....	73
Comenzi și listă de funcții pentru protocolul RS232	74
Alocări ale pinilor conexiunii RS232 (pe partea proiectorului)	74
Listă de funcții pentru protocolul RS232	75
Comenzi Telnet	79
Comenzi AMX Device Discovery.....	79
Comenzi PJLink™ acceptate	80
Trademarks	82
Instalare pe tavan	84
Birouri globale Optoma.....	85
Note privind reglementările și siguranța	87

Notă privind utilizarea

Informații privind siguranța

	Simbolul cu un fulger cu cap de săgeată, încadrat într-un triunghi echilateral are rolul de a alerta utilizatorul cu privire la prezența unei „tensiuni periculoase” fără izolație în interiorul carcasei produsului, tensiune care ar putea fi suficientă pentru a constitui un risc de electrocutare pentru persoane.
	Semnul de exclamare încadrat într-un triunghi echilateral are rolul de a alerta utilizatorul cu privire la existența în manualele care însoțesc produsul a unor instrucțiuni importante privind utilizarea și întreținerea.

AVERTISMENT: PENTRU A REDUCE RISCUL DE INCENDIU SAU ELECTROCUTARE, NU EXPUNEȚI PROIECTORUL LA CONDIȚII DE PLOAIE SAU UMIDITATE. ÎN INTERIORUL CARCASEI EXISTĂ TENSIUNI PERICULOSE DE MARI. NU DESCHIDEȚI DULAPUL. OPERAȚIUNILE DE SERVICE TREBUIE REALIZATE NUMAI DE CĂTRE PERSONAL CALIFICAT.

Limite privind emisiile pentru clasa B

Acest aparat digital din clasa B întrunește toate condițiile expuse în reglementările canadiene privind echipamentele cauzatoare de interferențe.

Instrucțiuni importante privind siguranța

1. Nu obturați niciunul din orificiile de ventilare. Pentru a asigura o funcționare fiabilă a proiecteurului și pentru a proteja proiectorul împotriva supraîncălzirii, se recomandă instalarea proiecteurului într-un loc unde nu va fi blocată ventilarea acestuia. De exemplu, nu așezați proiectorul pe o masă pe care se află multe obiecte, pe un pat, pe o canapea etc. Nu introduceți proiectorul într-un spațiu închis, cum ar fi un dulap, deoarece fluxul de aer ar urma să fie restricționat.
 2. Nu utilizați acest proiector în apropierea apei sau în condiții de umiditate. Pentru a reduce riscul de incendiu și/sau electrocutare, nu expuneți proiectorul la condiții de ploaie sau umiditate.
 3. Nu realizați instalarea în apropierea surselor de căldură, cum sunt radiatoarele, încălzitoarele, cuptoarele sau alte aparate (inclusiv amplificatoare) care produc căldură.
 4. Aparatul trebuie curățat numai cu cârpe uscate.
 5. Folosiți numai accesoriile specificate de către producător.
 6. Nu folosiți produsul dacă acesta a fost deteriorat sau abuzat. Exemple de deteriorări/abuzuri includ, dar nu se limitează la acestea:
 - unitatea a fost scăpată pe jos;
 - cablul de alimentare cu energie sau mufa acestuia a fost deteriorată;
 - a fost scăpat lichid pe proiector;
 - proiectorul a fost expus la condiții de ploaie sau umiditate;
 - un obiect a căzut în proiector sau o componentă este desfăcută înăuntrul proiecteurului.
- Nu încercați să reparați proiectorul de unul singur. Deschiderea sau scoaterea carcaselor vă poate expune la tensiuni periculoase sau la alte pericole. Contactați telefonic compania Optoma înainte de a trimite unitatea spre reparare.
7. Nu permiteți obiectelor sau lichidelor să pătrundă în proiector. Acestea pot atinge puncte de tensiune periculoasă și pot scurtcircuita anumite componente, fapt ce ar putea conduce la producerea unui incendiu sau a unei electrocutări.
 8. Marcajele corespunzătoare pot fi găsite pe carcasa proiecteurului.
 9. Produsul trebuie să fie supus reparațiilor numai de către personalul de service corespunzător.

Notă privind utilizarea

Măsuri de precauție



Respectați toate avertismentele, măsurile de precauție și cele de întreținere, conform recomandărilor din acest ghid de utilizare.

- Avertisment- Nu priviți obiectivul proiectorului atunci când lampa este aprinsă. Este posibil ca lumina puternică să vă afecteze ochii.
- Avertisment- Pentru a reduce riscul de incendiu sau electrocutare, nu expuneți proiectorul la condiții de ploaie sau umiditate.
- Avertisment- Nu deschideți sau dezasamblați proiectorul, deoarece acest lucru ar putea duce la producerea unei electrocutări.
- Avertisment- Atunci când înlocuiți lampa, permiteți proiectorului să se răcească. Urmați instrucțiunile descrise de la pagina 67.
- Avertisment- Acest proiector va detecta durata de viață a lămpii. Este necesar să schimbați lampa atunci când sunt afișate mesaje de avertizare.
- Avertisment- După înlocuirea modulului lămpii, utilizați funcția „Reset lampă” din meniul „Sistem|Setări lampă” afișat pe ecran (consultați paginile 51-52).
- Avertisment- Când opriți alimentarea, asigurați-vă că ciclul de răcire a fost finalizat înainte de a decupla aparatul de la sursa de alimentare. Lăsați proiectorul să se răcească timp de 90 de secunde.
- Avertisment- Nu folosiți capacul obiectivului atunci când proiectorul este în funcțiune.
- Avertisment- Când lampa se apropie de finalul duratei de viață, pe ecran va fi afișat mesajul „Vă recomandăm înlocuirea”.
Contactați distribuitorul sau centrul de service local pentru a înlocui lampa cât mai curând posibil.



Când lampa ajunge la finalul duratei de viață, proiectorul nu va funcționa până când modulul lămpii este înlocuit. Pentru a înlocui lampa, urmați procedurile din secțiunea „Înlocuirea lămpii” de la pagina 67.

Notă privind utilizarea



Recomandări:

- ■ înainte de a curăța produsul, opriți funcționarea acestuia și deconectați-l de la priza de alimentare c.a.;
- ■ folosiți o cârpă moale, înmuiată într-un detergent neagresiv, pentru a curăța carcasa afișajului;
- ■ deconectați mufa de alimentare de la priza c.a. dacă nu veți utiliza proiectorul pentru o perioadă mai lungă de timp.



Trebuie evitate următoarele:

- ■ blocarea fantelor; i orificiilor de ventilare ale unității;
- ■ utilizarea agenților de curățare abrazivi, a cerii sau a solvenților pentru curățarea unității;
- ■ utilizarea proiectorului în următoarele condiții:
 - în medii extrem de călduroase, reci sau cu umiditate foarte mare.
 - ▶ Asigurați-vă că temperatura ambientală este între 5 și 40°C
 - ▶ Umiditatea relativă trebuie să fie cuprinsă între 10 și 85% (maximum), fără condens
 - în zone unde există o cantitate excesivă de praf și mizerie;
 - în apropierea aparatelor care generează un câmp magnetic puternic;
 - sub acțiunea directă a soarelui.

Notă privind utilizarea

Avertismente de urmat pentru protejarea ochilor



- Evitați întotdeauna să priviți direct în fascicolul de lumină emis de proiector; Pe cât posibil, încercați să stați cu spatele la fascicol;
- Atunci când proiectorul este utilizat într-o sală de clasă, supravegheați cu atenție elevii sau studenții atunci când acestora li se solicită să arate ceva pe ecran.
- Pentru a reduce la minimum puterea necesară a lămpii, folosiți jaluzelele încăperii pentru a reduce nivelul de iluminare ambientală..

Notă

Păstrați acest manual pentru utilizare viitoare.

Introducere

Prezentarea pachetului de vânzare

Despachetați cutia și verificați conținutul acesteia pentru a vă asigura că nu lipsește niciuna dintre componentele enumerate mai jos. Dacă lipsește vreo componentă, contactați departamentul de relații cu clienții al Optoma.



Projector with lens cap

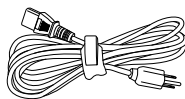

Power Cord 1.8m

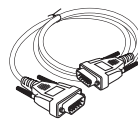

15 pin D-sub VGA Cable

Notă

Ca urmare a diferențelor în ceea ce privește condițiile de utilizare din fiecare țară, este posibil ca pentru unele regiuni să fie incluse diferite accesorii.

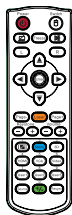

Telecomandă

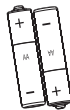

2 baterii de tip AAA

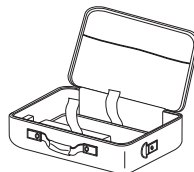

Geantă de transport

Documentație:

- Manualul de utilizare
- Cardul de garanție
- Manualul de utilizare cu noțiuni de bază

Introducere

Prezentarea produsului

Unitate principală

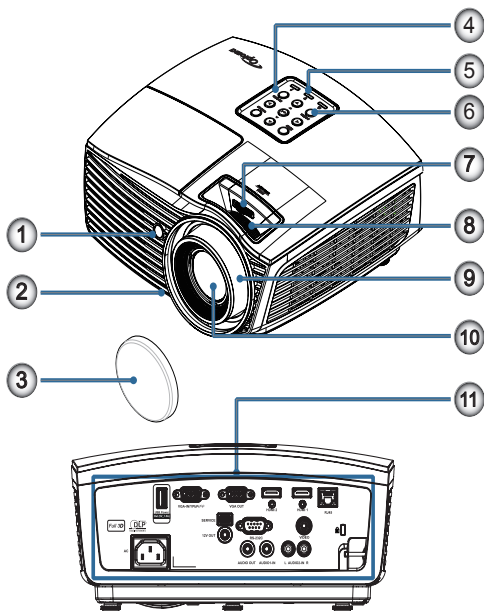

1. Receptor IR
2. Picioare de înclinare-ajustare
3. Protecție lentilă
4. Taste funcționale
5. Indicatori LED
6. Buton Power
7. Funcția de deplasare a lentilei (nu este disponibilă pentru modelul 1080p cu distanță scurtă de proiecție)
8. Zoom (nu este disponibilă pentru modelul 1080p cu distanță scurtă de proiecție)
9. Focalizare
10. Lentilă
11. Porturi de conectare

Introducere

Porturi de conectare

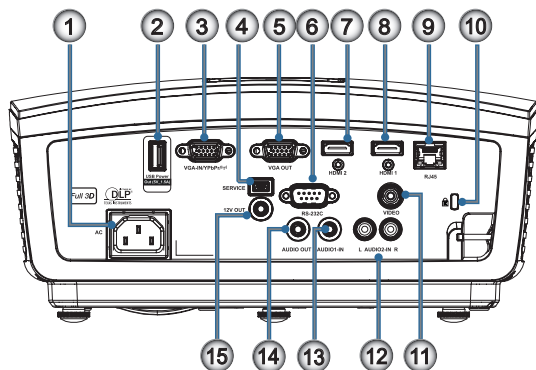

1. Priză
2. Ieșire alimentare prin USB (5V; 1,5 A)
3. INTRARE VGA/YPbPr/ (Pr)
4. SERVICE
5. IEȘIRE VGA
6. RS-232C
7. HDMI2
8. HDMI1
9. RJ-45
10. Port de blocare Kensington Microsaver™
11. VIDEO
12. INTRARE AUDIO2 (S și D)
13. INTRARE AUDIO1
14. IEȘIRE AUDIO
15. IEȘIRE 12V

Introducere

Telecomandă







ATENȚIE

Utilizarea comenzilor, efectuarea reglajelor sau parcurgerea procedurilor în alt mod decât se specifică în acest manual poate duce la expunerea periculoasă la lumina laser.

Produsul este conform cu standardele de performanță FDA privind produsele laser, cu excepția derogărilor care decurg din notificarea pentru produse laser nr. 50 din 24.06.2007.



Ca urmare a faptului că aceasta este o telecomandă universală, funcțiile disponibile depind de modelul dispozitivului.

1. Pornire/Oprire alimentare
2. 
3. Înghețare
4. Clic stânga mouse USB
5. Patru taste de selectare a direcției
6. Enter
7. Laser (**NU ÎNDREPTAȚI CĂTRE OCHI**)
8. Pagină-
9. Cor.Trapez.V +/-
10.  /1 (buton numeric pentru introducerea parolelor)
11. HDMI/4
12. Utilizator1/7
13. Sursă
14. Meniu/2
15. VGA/5
16. Comutare
17. 
18. Clic dreapta mouse USB
19. Pagină+
20. Volum +/-
21. 3D/3
22. Video/6
23. Utilizator3/9
24. Re-Sync
25. Utilizator2/8
26.  /0

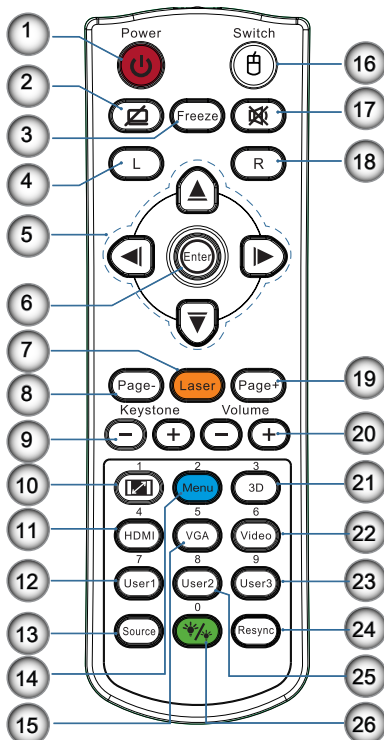

Instalarea

Conectarea proiectorului Conectarea la un notebook

Notă

Ca urmare a diferențelor în ceea ce privește condițiile de utilizare din fiecare țară, este posibil ca pentru unele regiuni să fie incluse diferite accesorii.

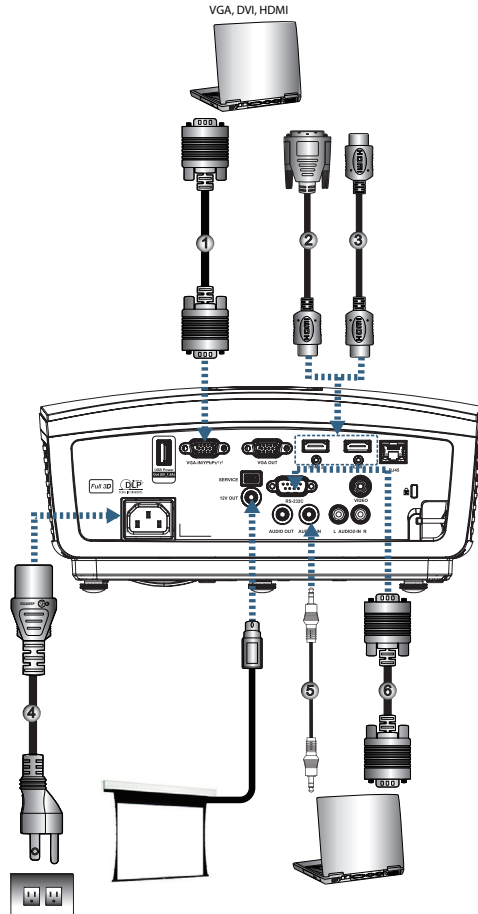

- 1..... Cablu intrare VGA
- 2..... Cablu DVI/HDMI (accesoriu opțional)
- 3..... Cablu HDMI (accesoriu opțional)
- 4..... Cablu de alimentare
- 5..... Cablu audio (accesoriu opțional)
- 6..... Cablu RS232 (accesoriu opțional)

Instalarea

Conectarea la surse video

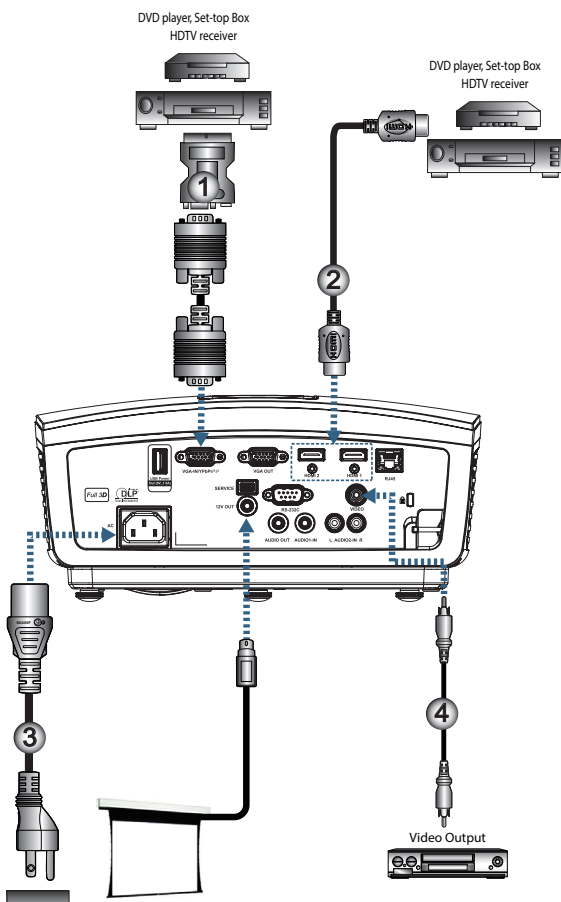

Notă

Ca urmare a diferențelor în ceea ce privește condițiile de utilizare din fiecare țară, este posibil ca pentru unele regiuni să fie incluse diferite accesorii.

Notă

Închiderea de 12V poate fi declanșată în mod programatic.

- 1.....Adaptor SCART la RGB/S-Video (accesoriu opțional)
- 2.....Cablul HDMI (accesoriu opțional)
- 3.....Cablul de alimentare
- 4.....Cablul Composite Video (accesoriu opțional)

Pornirea/Oprirea funcționării proiectorului

Pornirea funcționării proiectorului

1. Scoateți capacul obiectivului.
2. Conectați cablul de alimentare la proiector.
3. Porniți funcționarea dispozitivelor conectate.
4. Asigurați-vă că LED-ul de alimentare clipește și apoi apăsați pe butonul de alimentare pentru a porni funcționarea proiectorului.



Mai întâi porniți proiectorul și apoi selectați sursele de semnal.

Va fi afișată sigla de pornire a proiectorului și vor fi detectate dispozitivele conectate. Dacă dispozitivul conectat este un laptop, apăsați tastele corespunzătoare de pe tastatura computerului pentru a comuta ieșirea afișării către proiector. (Consultați manualul de utilizare al laptopului pentru a afla care este combinația de taste (cu Fn) necesară pentru a schimba ieșirea afișării.)

Consultați secțiunea Setări securitate de la pagina 36, dacă funcția de blocare de siguranță este activată.



Ca urmare a diferențelor în ceea ce privește condițiile de utilizare din fiecare țară, este posibil ca pentru unele regiuni să fie incluse diferite accesorii.



5. Dacă sunt conectate mai multe dispozitive de intrare, apăsați butonul „Sursă” de mai multe ori pentru a comuta între dispozitive. Pentru selectarea directă a sursei, consultați pagina 20.



Ieșirea de 12V poate fi declanșată în mod programatic.

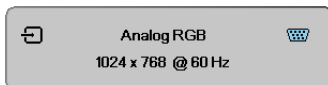

Instalarea

Oprirea funcționării proiectorului

1. Apăsăți butonul „” de pe telecomandă sau butonul „**POWER**” de pe panoul proiectorului pentru a opri funcționarea proiectorului. Prima apăsare de buton va determina afișarea următorului mesaj pe ecran.



Apăsăți din nou pe buton pentru a confirma oprirea funcționării. Dacă butonul nu este apăsăat din nou, mesajul va dispărea după 5 secunde.

2. LED-ul de alimentare clipește verde (o secundă aprins, o secundă stins), iar ventilatoarele vor accelera în timpul ciclului de răcire la oprirea funcționării. Proiectorul intră în modul standby imediat ce LED-ul de alimentare începe să clipească verde (2 secunde aprins, 2 secunde stins).

Dacă doriți să reporniți funcționarea proiectorului, trebuie să așteptați finalizarea ciclului de răcire și intrarea proiectorului în modul standby. După ce procesorul intră în modul standby, trebuie doar să apăsăți pe butonul „**POWER**” din partea din spate a proiectorului sau butonul „” de pe telecomandă pentru a reporni proiectorul.

3. Deconectați cablul de alimentare din priză electrică și de la proiector numai după ce proiectorul a intrat în modul standby.

Indicator de avertizare

- Când indicatorul LED pentru lampă se aprinde în culoarea roșu, proiectorul se va opri automat din funcționare. Contactați distribuitorul sau centrul de service local. Consultați pagina 65.
- Când indicatorul LED pentru temperatură este aprins în culoarea roșu constant (nu clipește), proiectorul se va opri automat din funcționare. În condiții normale, proiectorul poate fi repornit după ce a parcurs ciclul de răcire. Dacă problema persistă, este recomandat să contactați distribuitorul sau centrul de service local. Consultați pagina 65.

Notă

Contactați cel mai apropiat centru de service dacă proiectorul prezintă aceste simptome. Consultați pagina 85 pentru mai multe informații.

Reglarea imaginii proiectate

Reglarea înălțimii proiectorului

Proiectorul este prevăzut cu picioare de înclinare-ajustare care permit ajustarea pe înălțime a imaginii proiectate.

Notă

- Masa sau suportul pe care este așezat proiectorul trebuie să rămână plan și să nu se miște.
- Poziționați proiectorul astfel încât să fie perpendicular cu ecranul.
- Pentru siguranța personală, fixați cablurile în mod corespunzător.

Pentru a ajusta înclinarea imaginii, rotiți înclinarea-ajustarea la dreapta sau la stânga până la obținerea unghiului dorit.

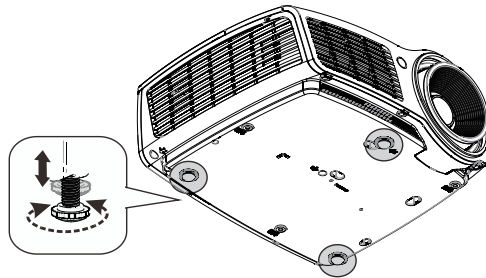

Reglarea poziției pe verticală a imaginii

Funcția Lens Shift (Deplasare obiectiv) poate fi utilizată pentru reglarea poziției pe verticală a imaginii.

Reglarea poziției obiectivului pentru rezoluția WXGA

Poziția pe verticală a afișajului poate fi deplasată în sus cu până la 7% și în jos cu 4,5%.

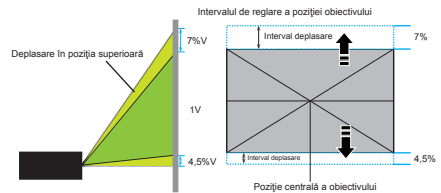

Notă

Funcția de deplasare a lentilei nu este disponibilă pentru modelul 1080p cu distanță scurtă de proiectie.

Reglarea poziției obiectivului pentru rezoluția 1080P

Poziția pe verticală a afișajului poate fi deplasată în sus cu până la 9% și în jos cu 5%.

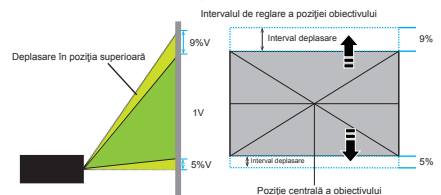

Instalarea

Reglarea dimensiunii imaginii proiectate (WXGA)

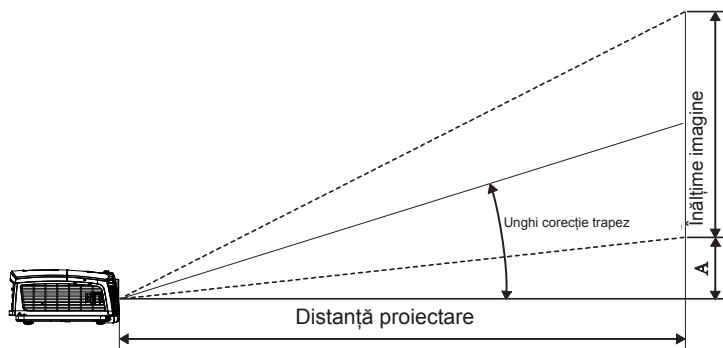

Diagonală lungime (inch) pentru ecran cu raportul de dimensiuni 16:10	Dimensiune ecran I X I (16:10)				Distanță proiecție (D)				Compensare(A)	
	(m)		(picioare)		(m)		(picioare)			
	Lățime	Înălțime	Lățime	Înălțime	lat	tele	lat	tele	(m)	(picioare)
30"	0,65	0,40	2,12	1,32	0,94	1,42	3,10	4,66	0,05	0,15
40"	0,86	0,54	2,83	1,77	1,26	1,90	4,13	6,22	0,06	0,20
60"	1,29	0,81	4,24	2,65	1,89	2,84	6,19	9,33	0,09	0,30
80"	1,72	1,08	5,65	3,53	2,52	3,79	8,25	12,44	0,12	0,41
100"	2,15	1,35	7,07	4,42	3,14	4,74	10,32	15,55	0,15	0,51
120"	2,58	1,62	8,48	5,30	3,77	5,69	12,38	18,66	0,19	0,61
140"	3,02	1,88	9,89	6,18	4,40	6,63	14,44	21,77	0,22	0,71
160"	3,45	2,15	11,31	7,07	5,03	7,58	16,51	24,87	0,25	0,81
190"	4,09	2,56	13,43	8,39	5,97	9,00	19,60	29,54	0,29	0,97
230"	4,95	3,10	16,25	10,16	7,23	10,90	23,73	35,76	0,36	1,17
280"	6,03	3,77	19,79	12,37	8,81	13,27	28,89	43,53	0,43	1,42
300"	6,46	4,04	21,20	13,25	9,43	14,22	30,95	46,64	0,46	1,52

Notă

300" (supraîncărcare) pentru Asia.

Instalarea

Reglarea dimensiunii imaginii proiectate (1080p)

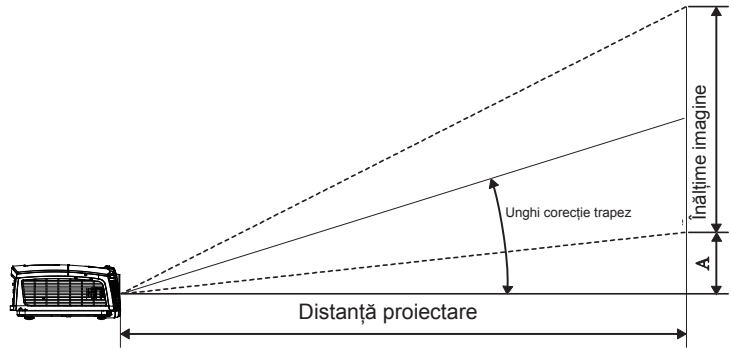

Diagonală lungime (Inch) pentru ecran cu raportul de dimensiuni 16:9	Dimensiune ecran I X Î (16:9)				Distanță proiecție (D)				Compensare(A)	
	(m)		(picioare)		(m)		(picioare)		(m)	(picioare)
	Lățime	Înălțime	Lățime	Înălțime	lat	tele	lat	tele		
30"	0,66	0,37	2,18	1,23	0,92	1,39	3,03	4,55	0,06	0,18
40"	0,89	0,50	2,91	1,63	1,23	1,85	4,04	6,07	0,07	0,25
60"	1,33	0,75	4,36	2,45	1,85	2,78	6,06	9,11	0,11	0,37
80"	1,77	1,00	5,81	3,27	2,46	3,70	8,08	12,14	0,15	0,49
100"	2,21	1,25	7,26	4,09	3,08	4,63	10,10	15,18	0,19	0,61
120"	2,66	1,49	8,72	4,90	3,69	5,55	12,11	18,22	0,22	0,74
140"	3,10	1,74	10,17	5,72	4,31	6,48	14,13	21,25	0,26	0,86
160"	3,54	1,99	11,62	6,54	4,92	7,40	16,15	24,29	0,30	0,98
190"	4,21	2,37	13,80	7,76	5,85	8,79	19,18	28,84	0,35	1,16
230"	5,09	2,86	16,71	9,40	7,08	10,64	23,22	34,91	0,43	1,41
280"	6,20	3,49	20,34	11,44	8,62	12,96	28,27	42,50	0,52	1,72
300"	6,64	3,74	21,79	12,26	9,23	13,88	30,29	45,54	0,56	1,84

Instalarea

Reglarea dimensiunii imaginii proiectate (1080p, proiecție scurtă)

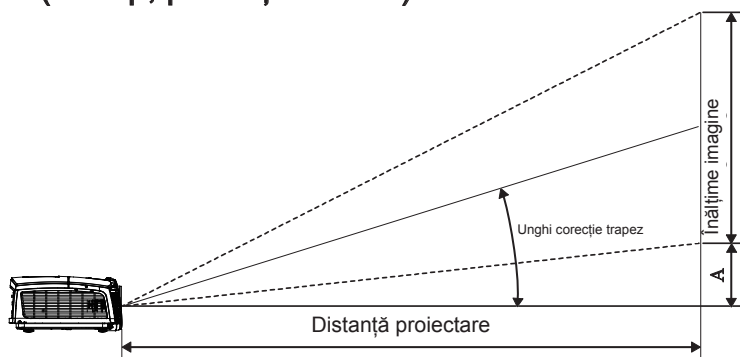



Diagonală lungime (Inch) pentru ecran cu raportul de dimensiuni 16:9	Dimensiune ecran I X I (16:9)				Distanță proiecție (D)		Compensare(A)	
	(m)		(picioare)		(m)	(picioare)		
	Lățime	Înălțime	Lățime	Înălțime	lat	lat	(m)	(picioare)
60	1,33	0,75	4,36	2,45	0,66	2,18	0,11	0,37
80	1,77	1,00	5,81	3,27	0,89	2,91	0,15	0,49
100	2,21	1,25	7,26	4,09	1,11	3,63	0,19	0,61
120	2,66	1,49	8,72	4,90	1,33	4,36	0,22	0,74
140	3,10	1,74	10,17	5,72	1,55	5,08	0,26	0,86
153	3,39	1,91	11,11	6,25	1,69	5,56	0,29	0,94

Comenzile utilizatorului

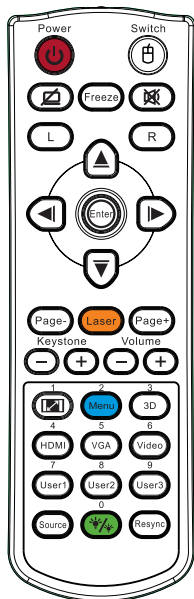
Telecomandă



Folosirea telecomenzii

Pornire/Oprire alimentare	Consultați secțiunea „Oprirea funcționării proiectorului” de la pagina 14. Consultați secțiunea „Pornirea funcționării proiectorului” de la pagina 13.
 /Comutare	Când conectați PC-ul la un proiector prin USB, apăsați pe „Comutator mouse” pentru a activa/dezactiva modul mouse și pentru a controla PC-ul folosind telecomanda.
	Afișare imagine goală și anulare sunet
Înghețare	Înghețare
	Mut
L	Clic stânga mouse USB
R	Clic dreapta mouse USB
Patru taste de selectare a direcției	<ol style="list-style-type: none">Folosiți butoanele ▲ ▼ ◀ ▶ pentru a selecta elemente sau pentru a ajusta elementul selectat.În modul mouse, folosiți butoanele ▲ ▼ ◀ ▶ ca emulare a tastelor direcționale.
Enter	<ol style="list-style-type: none">Confirmați selectarea elementului.În modul mouse, ca emulare a tastei enter de la tastatură.
Pagină-	Tastă Page Down pentru emularea tastaturii USB atunci când afișajul OSD este dezactivat Apăsați pe Laser pentru a acționa cursorul de pe ecran.
Laser	NU ÎNDREPTAȚI CĂTRE OCHI.
Pagină+	Tastă Pagina Sus pentru emularea tastaturii USB atunci când afișajul OSD este dezactivat
Cor.Trapez.V +/-	Reglează distorsiunea imaginii cauzată de înclinarea proiectorului. (±40 de grade)
Volum +/-	Apăsați pe „Volum +/-” pentru a regla volumul.

Notă

Ca urmare a diferențelor în ceea ce privește condițiile de utilizare din fiecare țară, este posibil ca pentru unele regiuni să fie incluse diferite accesorii.



Notă

Ca urmare a faptului că aceasta este o telecomandă universală, funcțiile disponibile depind de modelul dispozitivului.

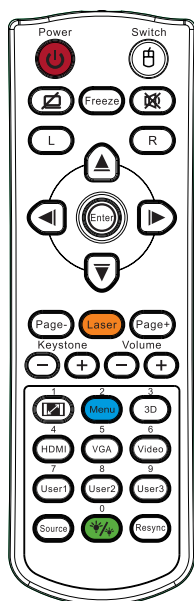
Comenzile utilizatorului



Folosirea telecomenzii

 /1	Consultați secțiunea  „Format” de la pagina 30.
Meniu/2	Apăsați pe „Meniu” pentru a lansa meniul OSD (on-screen display - afișaj pe ecran). Pentru a ieși din OSD, apăsați din nou pe „Meniu”.
3D/3	Apăsați „3D” pentru a activa/dezactiva meniul 3D.
HDMI/4	Apăsați „HDMI” pentru a alege sursa HDMI.
VGA/5	Apăsați „VGA” pentru a alege sursa de la conectorul de intrare VGA.
Video/6	Apăsați „Video” pentru a alege sursa Composite video cu semnal.
Utilizator1/7	Consultați secțiunea „Utilizator1” de la pagina 48.
Utilizator2/8	Consultați secțiunea „Utilizator2” de la pagina 48.
Utilizator3/9	Consultați secțiunea „Utilizator3” de la pagina 48.
 /0	Meniu pentru modul de luminozitate activat/dezactivat
Sursă	Apăsați „Sursă” pentru a căuta sursa.
Re-Sync	Sincronizează automat proiectorul cu sursa de intrare.

Notă

Ca urmare a diferențelor în ceea ce privește condițiile de utilizare din fiecare țară, este posibil ca pentru unele regiuni să fie incluse diferite accesorii.

Notă

Ca urmare a faptului că aceasta este o telecomandă universală, funcțiile disponibile depind de modelul dispozitivului.

Notă

Utilizați zona numerică a telecomenzii pentru introducerea parolei.

Comenzile utilizatorului

Meniuri afișate pe ecran

Proiectorul dispune de meniuri pe ecran în mai multe limbi. Aceste meniuri vă permit să reglați imaginea și să modificați o varietate de setări. Proiectorul va detecta automat sursa.

Modul de utilizare

1. Pentru a deschide meniul OSD, apăsați butonul „Meniu” de pe telecomandă sau de pe panoul de control.
2. Când este afișat OSD-ul, folosiți tastele ◀▶ pentru a selecta orice element din meniul principal. Atunci când efectuați o selecție pe o anumită pagină, apăsați pe ▲▼ sau pe „ENTER” de pe telecomandă sau apăsați pe „Enter” de pe panoul de control pentru a accesa sub-meniul.
3. Folosiți tastele ▲▼ pentru a selecta elementul dorit și apoi reglați setările folosind tastele ◀▶.
4. Selectați următorul element din sub-meniu pe care doriți să îl reglați și apoi efectuați ajustarea după cum s-a descris mai sus.
5. Apăsați pe butonul „ENTER” de pe telecomandă, pe butonul „Enter” de pe panoul de control sau pe „Meniu” pentru a confirma, după care ecranul va reveni la meniul principal.
6. Pentru a ieși, apăsați din nou pe „Meniu”. Meniul OSD se va închide, iar proiectorul va salva în mod automat noile setări.

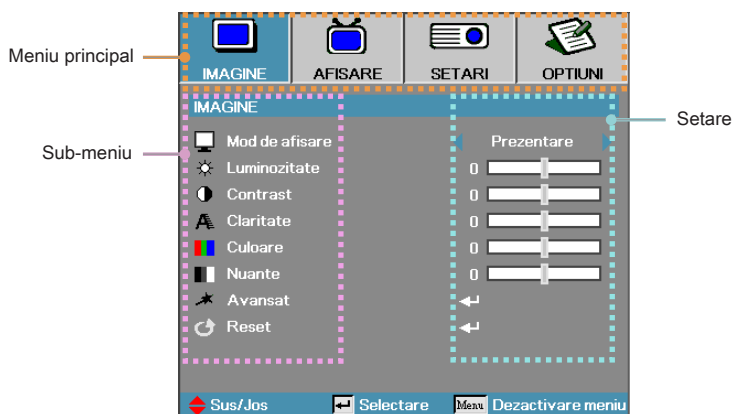

Comenzile utilizatorului

Structura meniurilor

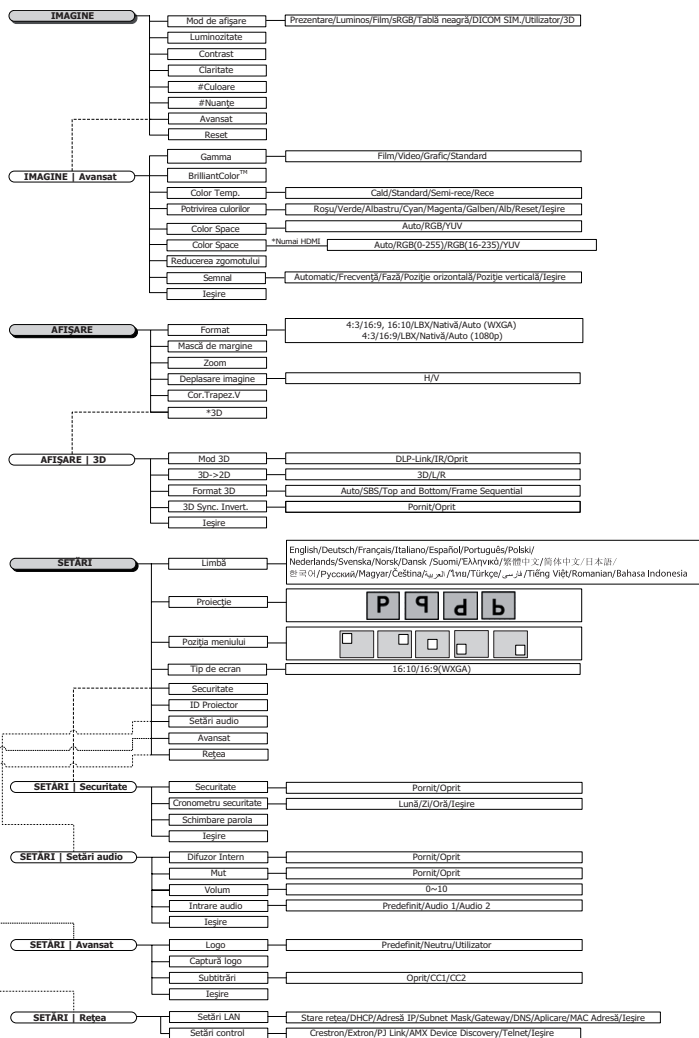

Notă

- (#) Opțiunile „Culoare” și „Nuanțe” sunt acceptate numai pentru sursele video de tip YUV.
- (*) Funcția „3D” este disponibilă numai atunci când este furnizat un semnal compatibil.

Comenzile utilizatorului



- (**)Atunci când DynamicBlack este activat și Mod strălucire este setat la Luminosităe, Intervalul dinamic este 100%~30%. Când modul strălucire este în modul Eco., intervalul dinamic este 80%~30%

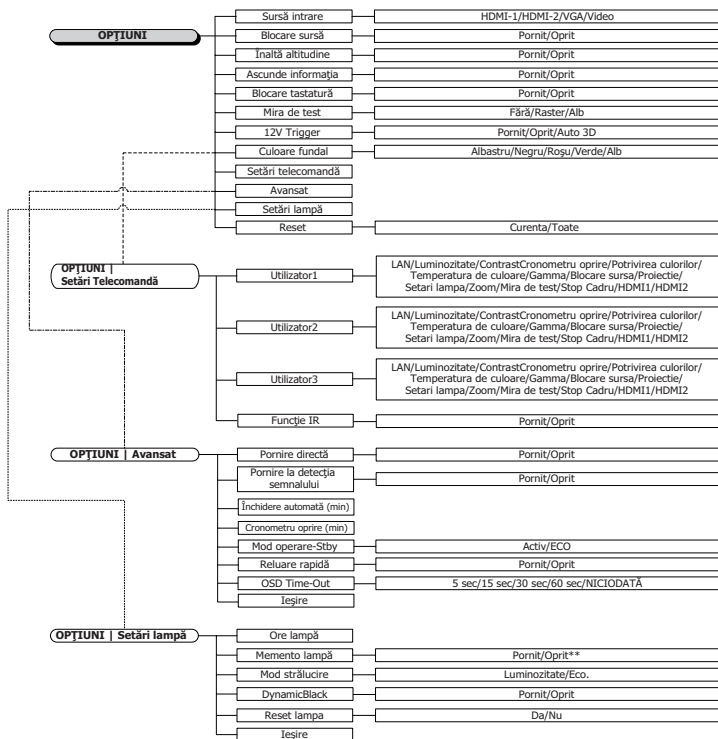

Comenzile utilizatorului

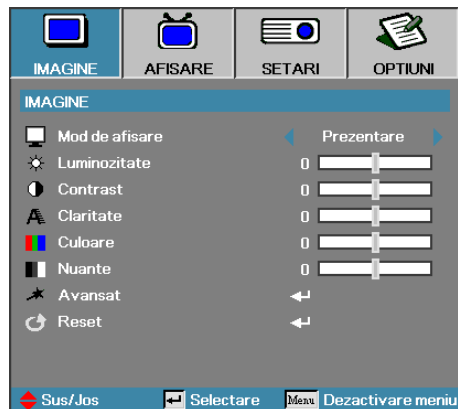

Imagine

Mod de afisare

Există mai multe presetări din fabrică, optimizate pentru diverse tipuri de imagini.

- ▶ **Prezentare:** Culoare și luminozitate la nivel optim, sursa de intrare fiind PC-ul.
- ▶ **Luminozitate:** Luminozitate maximă, sursa de intrare fiind PC-ul.
- ▶ **Film:** Pentru sisteme home theater.
- ▶ **sRGB:** Culori precise, standardizate.
- ▶ **Tablă neagră:** Acest mod trebuie să fie selectat pentru a se obține setări de culoare optime atunci când proiecția se realizează pe o tablă (de culoare verde).
- ▶ **DICOM SIM:** Acest mod de afișare simulează performanțele legate de scala de gri/gama de culori ale echipamentelor utilizate pentru imagistica digitală și comunicații în medicină (Digital Imaging and Communications in Medicine - DICOM).

Important: Acest mod nu trebuie să fie utilizat NICIODATĂ pentru diagnoză medicală, ci numai în scopuri educaționale/de instruire.

- ▶ **Utilizator:** Propriile setări ale utilizatorului.
- ▶ **3D:** Setare ajustabilă de utilizator pentru vizualizare 3D.

Luminozitate

Reglați luminozitatea imaginii.

- ▶ Apăsați pe ◀ pentru a obține o imagine mai întunecată.
- ▶ Apăsați pe ▶ pentru a obține o imagine mai luminoasă.

Comenzile utilizatorului

Contrast

Contrastul controlează diferența dintre părțile cele mai luminoase și părțile cele mai întunecate ale imaginii.

- ▶ Apăsați pe ◀ pentru a reduce contrastul.
- ▶ Apăsați pe ▶ pentru a mări contrastul.

Claritate

Reglează claritatea imaginii.

- ▶ Apăsați pe ◀ pentru a reduce claritatea.
- ▶ Apăsați pe ▶ pentru a mări claritatea.

Culoare

Reglează o imagine video de la afișarea alb-negru la afișarea întregului spectru de culori, cu saturație maximă.

- ▶ Apăsați ◀ pentru a reduce cantitatea de culoare din imagine.
- ▶ Apăsați ▶ pentru a mări cantitatea de culoare din imagine.

Nuanțe

Reglează balansul de culoare pentru roșu și verde.

- ▶ Apăsați ◀ pentru a mări cantitatea de culoare verde din imagine.
- ▶ Apăsați ▶ pentru a mări cantitatea de culoare roșu din imagine.

Avansat

Accesați meniul Avansat. Selectați opțiuni avansate pentru afișare, cum ar fi Gamma, BrilliantColor™, Color Temp., Potrivirea culorilor, Color Space, Reducerea zgomotului, Semnal și leșire. Consultați pagina 26 pentru mai multe informații.

Comenzile utilizatorului

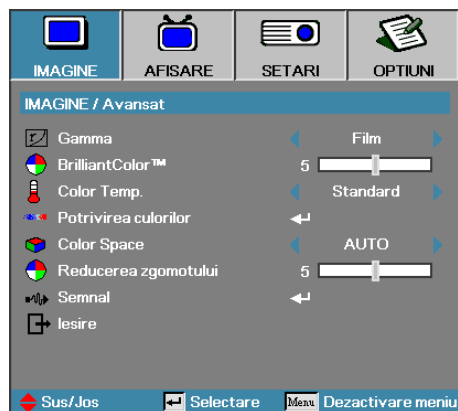

Imagine / Avansat

Gamma

Alegeți tipul pentru Gamma dintre opțiunile Film, Video, Standard.

BrilliantColor™

Acest element ajustabil utilizează un nou algoritm pentru procesarea culorilor și optimizări ale sistemului pentru a oferi o luminozitate superioară și imagini cu culori mai naturale și mai vii. Intervalul de selecție este cuprins între 1 și 10. Dacă preferați o imagine mai puternic optimizată, selectați o valoare mai mare. Pentru o imagine mai naturală, selectați o valoare mai mică.

Color Temp.

Reglați temperatura culorii. Dacă alegeți o temperatură mai redusă, ecranul va părea mai rece, iar dacă alegeți o temperatură mai mare, ecranul va părea mai cald.

Potrivirea culorilor

Accesați meniul Potrivirea culorilor. Consultați pagina 28 pentru mai multe detalii

Color Space

Selectați un tip corespunzător pentru matricea de culori, dintre AUTO, RGB și YUV.

- ▶ Numai pentru HDMI: Selectați matricea de culoare dintre opțiunile Automat, RGB (0-255), RGB (16-235), YUV.

Comenzile utilizatorului

Reducerea zgomotului

Caracteristica de reducere a zgomotului este adaptabilă în funcție de mișcare și are rolul de a reduce cantitatea de zgomot care poate fi sesizată în cazul semnalelor întretesute. Intervalul de selecție este cuprins între „0” și „10”. (0 = dezactivat)

Semnal

Accesați meniul Semnal. Setați proprietățile referitoare la semnal ale proiectorului. Funcția este disponibilă atunci când semnalul VGA este acceptat ca sursă de intrare. Consultați pagina 29 pentru mai multe informații.

Comenzile utilizatorului



Imagine / Avansat / Potrivirea culorilor

Culori (cu excepția albului)

Apăsați pe ▲ ▼ pentru a selecta o culoare și apăsați „ENTER” pentru a regla setările de tentă, saturație și amplificare.



Notă

- Opțiunile Verde, Albastru, Cyan, Galben, Magenta pot fi reglate HSG separat.
- Fiecare din opțiunile Alb, Roșu, Verde și Albastru poate fi reglată separat.

Apăsați pe ▲ ▼ pentru a selecta Nuanțe, Saturație sau Câștig și apoi apăsați pe ◀ ▶ pentru a regla setările.

Alb

Apăsați pe ▲ ▼ pentru a selecta opțiunea Alb și apoi apăsați pe „ENTER”.

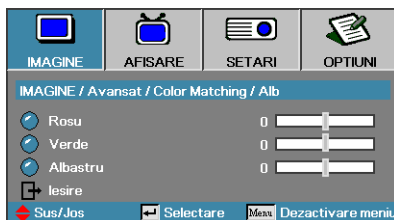

Apăsați pe ▲ ▼ pentru a selecta Roșu, Verde sau Albastru și apoi apăsați pe ◀ ▶ pentru a regla setările.

Reset

Restabiliți toate setările culorilor la valorile implicate din fabrică.

Comenzile utilizatorului

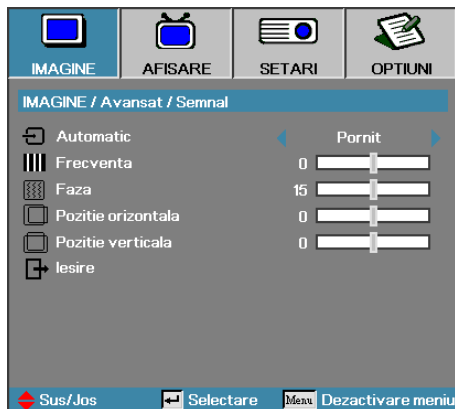

Imagine / Avansat / Semnal

Automatic

Setați opțiunea Automatic la Pornit sau la Oprit pentru blocarea sau deblocarea caracteristicilor Fază și Frecvență.

- ▶ Dezactivare—Blocarea automată este dezactivată.
- ▶ Activare—Blocarea automată este activată.

Frecvență

Schimbați frecvența de afișare a datelor, pentru ca aceasta să corespundă cu cea a plăcii video a computerului dvs. Dacă sesizați scintilații verticale, folosiți această funcție pentru a efectua reglajul necesar.

Fază

Parametrul Fază sincronizează semnalul afișajului cu placa video. Dacă observați că imaginea este instabilă sau prezintă scintilații, folosiți această funcție pentru a o corecta.

Poziție orizontală

- ▶ Apăsați ◀ pentru a deplasa imaginea către stânga.
- ▶ Apăsați ▶ pentru a deplasa imaginea către dreapta.

Poziție verticală

- ▶ Apăsați ◀ pentru a deplasa imaginea în jos.
- ▶ Apăsați ▶ pentru a deplasa imaginea în sus.

Comenzile utilizatorului



Afişare

Format

Utilizați această funcție pentru a alege raportul de aspect dorit.

- ▶ Acest format este destinat surselor de intrare de tip 4x3, fără optimizare pentru televizoarele cu ecran lat.
- ▶ Acest format este dedicat surselor de intrare de tip 16x9/16x10, cum sunt cele HDTV și DVD, cu optimizare pentru televizoarele cu ecran lat.
- ▶ LBX: Acest format este destinat surselor non-16x9, de tip letterbox, precum și utilizatorilor care folosesc un obiectiv extern de tip 16x9 pentru a afișa raportul de aspect 2,35:1 utilizând rezoluția maximă.
- ▶ Nativă: Depinde de rezoluția sursei de intrare – Nu se realizează nicio operație de redimensionare.
- ▶ Auto: Selectează în mod automat formatul corespunzător.

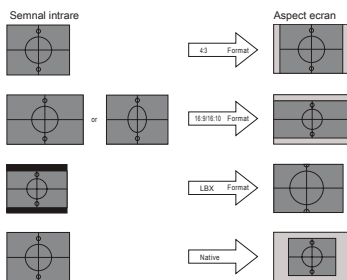

WXGA/1080P

Comenzile utilizatorului

Mască de margine

Funcția Mască de margine elimină zgomotul dintr-o imagine video. Atunci când aplicați funcția Mască de margine asupra unei imagini, eliminați zgomotul generat de codificare în cazul marginilor sursei video.

Zoom

- ▶ Apăsați ◀ pentru a reduce dimensiunea imaginii.
- ▶ Apăsați ▶ pentru a mări o imagine pe ecranul proiectat.

Image Shift

Deplasează pe orizontală sau pe verticală poziția imaginii proiectate.

- ▶ Apăsați ◀▶ pentru a deplasa imaginea pe orizontală pe ecranul de proiecție.
- ▶ Apăsați ▲▼ pentru a deplasa imaginea pe verticală pe ecranul de proiecție.

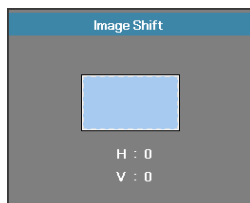

Atunci când
zoomul este ≤ 0

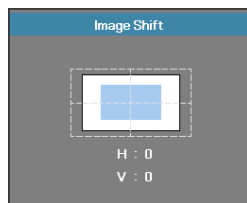

Atunci când
zoomul este > 0

Cor.Trapez.V

Apăsați ◀ sau ▶ pentru a compensa distorsionarea pe verticală a imaginilor atunci când proiectorul este poziționat într-un anumit unghi față de ecran.

3D

Acesați meniul 3D. Selectați opțiuni 3D, precum Mod 3D, 3D->2D, Format 3D și Invers.Sincr.3D. Consultați pagina 32 pentru mai multe informații.

Comenzile utilizatorului

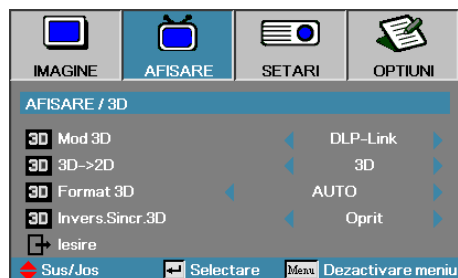

Afișare / 3D

Mod 3D

- ▶ DLP Link: Selectați opțiunea DLP Link pentru a utiliza setări optimizate pentru ochelarii 3D DLP Link.
- ▶ IR: Selectați IR pentru a utiliza setări optimizate pentru imagini 3D pe bază de infraroșu.

3D→2D

Apăsați ◀ sau ▶ pentru a seta proiectorul să afișeze conținutul 3D în 2D pentru ochiul stâng sau 2D pentru ochiul drept. Astfel, vă veți putea bucura de conținutul 3D fără a purta ochelari 3D. Această setare poate fi utilizată și pentru situațiile în care doriți să instalați 2 proiectoare în vederea obținerii unui efect 3D pasiv.

Format 3D

- ▶ Auto: Când este detectat un semnal 3D, formatul 3D este selectat în mod automat. (Numai pentru sursele 3D cu interfața HDMI 1.4)
- ▶ SBS: Afișați semnalul 3D în format alăturat.
- ▶ Top and Bottom: Afișați semnalul 3D cu una din imagini afișată deasupra celeilalte.
- ▶ Frame Sequential: Afișați semnalul 3D sub forma unei secvențe de cadre.

Invers. Sincr.3D

Apăsați ◀ sau ▶ pentru a activa sau dezactiva funcția Invers. Sincr.3D de inversare a imaginilor.



Setările 3D vor fi salvate după ajustare.

Comenzile utilizatorului



Setări

Limbă

Accesați meniul Limbă. Selectați meniul OSD multilingv. Consultați pagina 35 pentru mai multe informații.

Proiecție

Selectați o metodă de proiectare:

- ▶ **P** Frontal - Desktop
Setarea implicită din fabrică.
- ▶ **9** Posterior - Desktop
Când selectați această funcție, proiectorul va inversa imaginile astfel încât veți putea realiza proiectarea din spatele unui ecran translucid.
- ▶ **d** Frontal - Tavan
Când selectați această funcție, proiectorul rotește imaginea la 180 de grade pe verticală. Funcția este utilă atunci când proiectorul este montat pe tavan.
- ▶ **b** Posterior - Tavan
Când selectați această funcție, proiectorul rotește imaginea la 180 de grade, atât pe orizontală, cât și pe verticală. Astfel, veți putea proiecta din spatele unui ecran translucid, atunci când proiectorul este montat pe tavan.

Poziția meniului

Alegeți poziția meniului pe ecranul afișat.

Tip de ecran

Apăsați ◀▶ pentru a seta raportul de aspect la 16:9 sau 16:10. Această funcție este disponibilă numai pentru WXGA.

Comenzile utilizatorului

Securitate

Accesați meniul Securitate. Accesați caracteristicile de securitate ale proiectorului.

Consultați paginile 36-38 pentru mai multe informații.

ID Proiector

Selectați un ID de proiector, format din două cifre, de la 00 la 99.

Setări audio

Accesați meniul Audio. Setări proprietățile referitoare la nivelul sunetului. Consultați pagina 39 pentru mai multe informații.

Avansat

Accesați meniul Avansat. Selectați modul de afișare a ecranului în timpul pornirii. Consultați pagina 40 pentru mai multe informații.

Rețea

Permite accesul la comenzi web, PJ-Link și IP. Consultați pagina 41 pentru mai multe informații.

Comenzile utilizatorului



Setări / Limbă

Limbă

Alegeți meniul OSD multilingv. Apăsați pe „ENTER” din sub-meniu și apoi folosiți tasta stângă (◀) sau dreaptă (▶) pentru a selecta limba preferată.

Comenzile utilizatorului

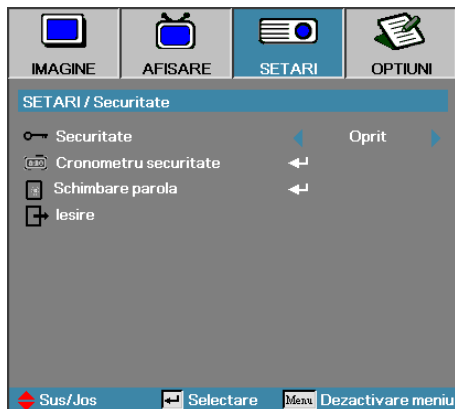

Setări / Securitate

Securitate

Activați sau dezactivați parola de securitate.

- ▶ Pornit—parola existentă este necesară pentru pornirea proiectorului și accesarea meniului Securitate.
- ▶ Oprit—nu este necesară nicio parolă după pornirea sistemului.



Parola implicită: 1, 2,
3, 4, 5.

Când securitatea este activată, la pornire și înainte de a putea accesa meniul Securitate este afișat următorul ecran:

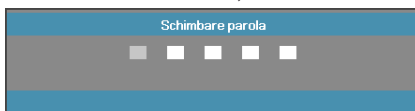

Comenzile utilizatorului

Cronometru securitate

Accesați sub-meniul Cronometru securitate.

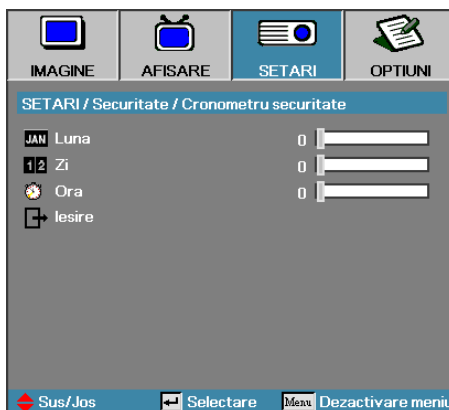

Introduceți lunile, zilele și orele în care proiectorul poate fi utilizat fără a fi necesară introducerea parolei. Ieșirea din sub-meniu și revenirea la meniul Setări duce la activarea funcției Cronometru securitate.

După activare, proiectorul va solicita o parolă la datele și orele specificate, în vederea pornirii aparatului și accesării meniului de securitate.

Dacă proiectorul este în utilizare și funcția Cronometru securitate este activă, următorul ecran va fi afișat timp de 60 de secunde înainte ca parola să fie solicitată.

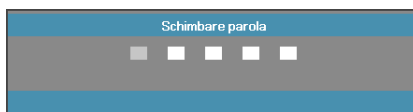

Comenzile utilizatorului

Schimbare parolă

Utilizați acest sub-meniu pentru a schimba parola de securitate pentru proiector.

1. Selectați opțiunea Schimbare parolă din sub-meniul Securitate.
Va fi afișată caseta de dialog Confirmați schimbarea parolei.
2. Selectați Da.



Dacă se introduce o parolă incorectă de trei ori, dispozitivul se va opri în mod automat după 10 secunde.

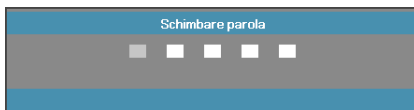

3. Introduceți parola implicită, <1> <2> <3> <4> <5>.
Va apărea un al doilea ecran de introducere a parolei.

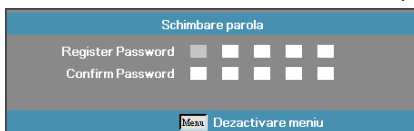

4. Introduceți noua parolă de două ori, pentru verificare.



Dacă cele două parole nu corespund, va fi reafișat ecranul pentru introducerea parolei.

Comenzile utilizatorului



Setări / Setări audio

Difuzor Intern

- ▶ Oprit—dezactivați difuzorul intern.
- ▶ Pornit—activați difuzorul intern.

Mut

Activați sau dezactivați sunetul.

- ▶ Oprit—volumul difuzorului și ieșirea audio sunt activate.
- ▶ Pornit—volumul difuzorului și ieșirea audio sunt dezactivate.

Volum

Apăsați pe ◀ pentru a reduce volumul.

Apăsați pe ▶ pentru a crește volumul.

Intraire audio

Apăsați pe ◀▶ pentru a selecta sursa de intrare pentru semnalul audio.

Comenzile utilizatorului



Setări / Avansat

Logo

Selectați ecranul care va fi afișat în timpul pornirii.

- ▶ Predefinit—ecranul de pornire implicit.
- ▶ Neutru— ecranul va afișa culoarea fundal.
- ▶ Utilizator—captură de ecran personalizată prin utilizarea funcției Captură logo.

Captură logo

Înregistrați un ecran afișat pentru a-l utiliza ca ecran de pornire.

1. Afișați ecranul dorit cu ajutorul proiecteurului.
2. Selectați opțiunea Captură logo din meniul Avansat.

Va apărea un ecran de confirmare.

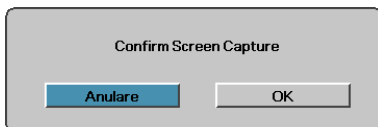

3. Selectați OK. Va fi afișat mesajul Capturare ecran în curs.

La final va fi afișat mesajul Capturare ecran finalizată cu succes.

Ecranul capturat va fi salvat ca Utilizator în meniul Logo.

Subtitrări

Selectați ecranul pe care vor fi afișate subtitrările.

- ▶ Oprit—setarea implicită.
- ▶ CC1/CC2—selectați tipul pentru subtitrări.



La un moment dat poate fi salvat un singur ecran de pornire. Capturile ulterioare vor suprascrie fișierele anterioare și vor avea rezoluția de 1920 x 1200 (consultați tabelul cu rezoluții din anexe)

Comenzile utilizatorului

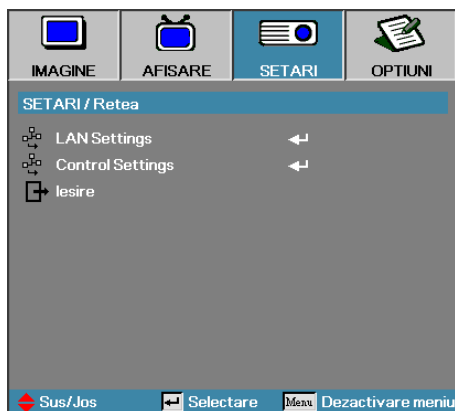

Setări / Rețea

LAN Settings

Intrați în meniul Setări LAN. Consultați pagina 42 pentru mai multe informații.

Control Settings

Intrați în meniul Setări control. Consultați pagina 43 pentru mai multe informații.

Comenzile utilizatorului



Setări / Setări LAN

În cazul în care conectarea nu se realizează cu succes, pe ecran va fi afișată următoarea casetă de dialog.

- ▶ Stare rețea—pentru a afișa informații despre rețea.
- ▶ DHCP:

Pornit: Alocați automat o adresă IP proiectorului, prin intermediul serverului DHCP.

Oprit: Alocați manual o adresă IP.

- ▶ Adresă IP—Selectați o adresă IP.
- ▶ Subnet Mask—Selectați un număr pentru masca de subrețea.
- ▶ Gateway—Selectați gateway-ul implicit al rețelei la care este conectat proiectorul.
- ▶ DNS—Selectați numărul DNS.
- ▶ Aplicare—Apăsați „ENTER” pentru a aplica selecția.
- ▶ MAC Adresă—Disponibilă numai pentru citire.

Notă

Sub-meniul Rețea poate fi accesat numai dacă este conectat un cablu de rețea.

Comenzile utilizatorului

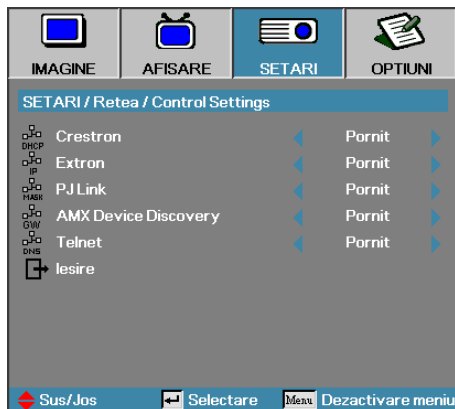

Setări | Setări rețea

Crestron

Apăsați ◀▶ pentru a activa/dezactiva funcția Crestron.

Extron

Apăsați ◀▶ pentru a activa/dezactiva funcția Extron.

PJ Link

Apăsați pe ◀▶ pentru a activa/dezactiva funcția PJ Link.

AMX Device Discovery

Apăsați ◀▶ pentru a activa/dezactiva funcția AMX Device Discovery.

Telnet

Apăsați ◀▶ pentru a activa/dezactiva funcția Telnet.

Comenzile utilizatorului

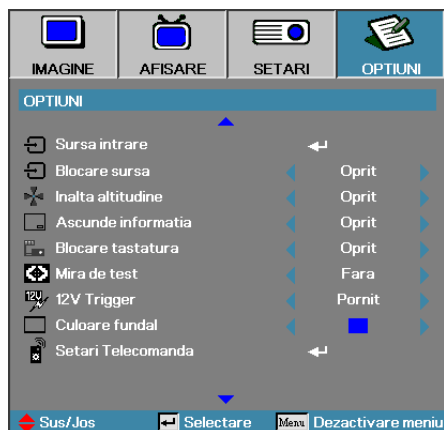

Opțiuni

Sursă intrare

Intrați în meniul Sursă intrare. Selectați sursele care vor fi scanate la pornire. Consultați pagina 47 pentru mai multe informații.

Blocare sursă

Blocați sursa curentă. Aceasta va deveni singura sursă disponibilă, chiar și atunci când cablul este deconectat.

- ▶ Pornit—numai sursa curentă este recunoscută ca sursă de intrare.
- ▶ Oprit—toate sursele selectate în Opțiuni | Sursă intrare sunt recunoscute ca surse de intrare.

Înaltă altitudine

Reglați viteza ventilatorului pentru ca aceasta să fie adaptată mediului.

- ▶ Pornit—crește viteza ventilatorului pentru a compensa condițiile de temperatură, umiditate sau altitudine ridicată.
- ▶ Oprit—viteza ventilatorului va fi cea aferentă condițiilor normale de funcționare.

Ascunde informația

Mesajele informaționale nu vor mai fi afișate pe ecranul proiectat.

- ▶ Pornit—niciun mesaj de stare nu va apărea pe ecran în timpul funcționării.
- ▶ Oprit—mesajele de stare vor apărea în mod normal pe ecran în timpul funcționării.

Comenzile utilizatorului

Blocare tastatură

Blocați butoanele de pe panoul superior al proiecteurului.

- ▶ Pornit—va fi afișat un mesaj de avertizare pentru a confirma blocarea tastaturii.



- ▶ Oprit—tastatura proiecteurului va funcționa în mod normal.

Mira de test

Afișați un model de testare. Opțiunile sunt Raster, Alb și Fără.

12V Trigger

Apăsați ◀▶ pentru a selecta dacă doriți sau nu să activați funcția 12V Trigger.

Culoare fundal

Selectați culoarea dorită pentru fundalul imaginii proiectate atunci când nu este detectată nicio sursă.

Setări Telecomandă

Intrați în meniul Setări Telecomandă. Consultați pagina 48 pentru mai multe informații.



Țineți apăsată tasta „ENTER” de pe tastatură timp de 10 secunde pentru a debloca tastatura

Comenzile utilizatorului

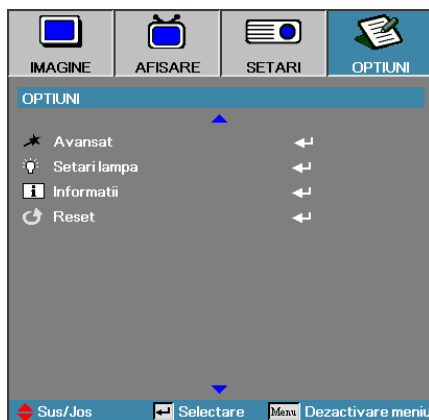

Avansat

Accesați meniul Avansat. Consultați paginile 49-50 pentru mai multe detalii.

Setări lampă

Intrați în meniul Setări lampă. Consultați paginile 51-52 pentru mai multe detalii.

Informații

Afișați informații despre proiector.

Reset

Restabiliți toate opțiunile la setările implicite din fabrică.

Comenzile utilizatorului

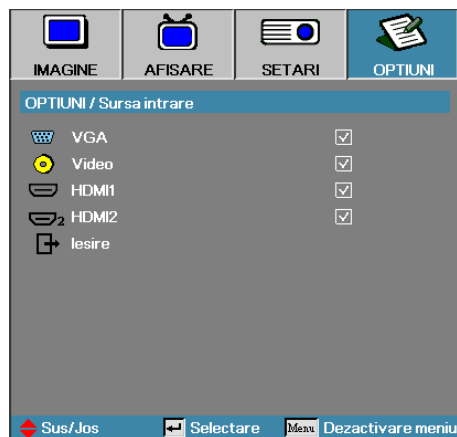

Opțiuni / Sursă intrare

Notă

Dacă sunt deselectate toate sursele, proiectorul nu va putea afișa nicio imagine. Trebuie ca întotdeauna să aveți selectată o sursă.

Sursă intrare

Folosiți această opțiune pentru a activa/dezactiva sursele de intrare. Apăsăți ▲ sau ▼ pentru a selecta o sursă, după care apăsați ◀ sau ▶ pentru a o activa/dezactiva. Apăsăți „ENTER” pentru a aplica selecția. Proiectorul nu va căuta intrările care au fost dezactivate.

Comenzile utilizatorului

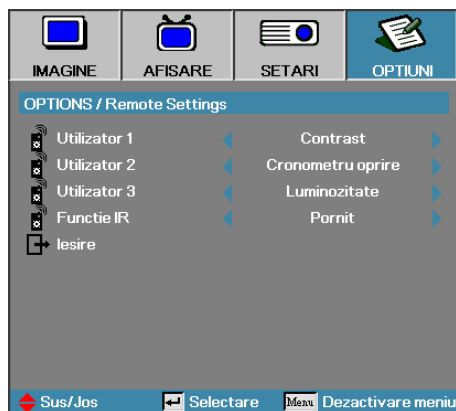

Opțiuni / Setări Telecomandă

Utilizator1

Setați tasta User1 drept tastă de comandă rapidă pentru funcțiile LAN, Luminozitate, Contrast, Cronometru oprire, Potrivirea culorilor, Temperatura de culoare, Gamma, Blocare sursa, Proiecție, Setari lampa, Zoom, Mira de test, Stop Cadru, HDMI1, HDMI2.

Utilizator2

Setați tasta User2 drept tastă de comandă rapidă pentru funcțiile LAN, Luminozitate, Contrast, Cronometru oprire, Potrivirea culorilor, Temperatura de culoare, Gamma, Blocare sursa, Proiecție, Setari lampa, Zoom, Mira de test, Stop Cadru, HDMI1, HDMI2.

Utilizator2

Setați tasta User3 drept tastă de comandă rapidă pentru funcțiile LAN, Luminozitate, Contrast, Cronometru oprire, Potrivirea culorilor, Temperatura de culoare, Gamma, Blocare sursa, Proiecție, Setari lampa, Zoom, Mira de test, Stop Cadru, HDMI1, HDMI2.

Funcție IR

Activați sau dezactivați funcția IR a proiecteurului.

Comenzile utilizatorului

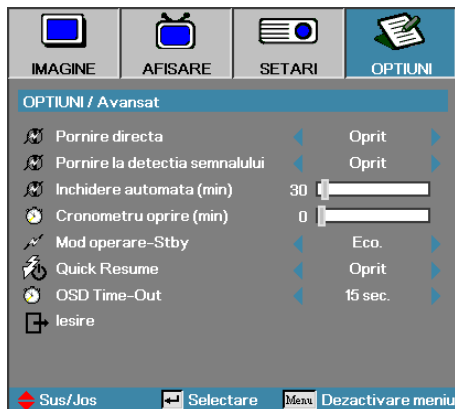

Opțiuni / Avansat

Pornire directă

Activați sau dezactivați funcția Pornire directă.

- ▶ Pornit—proiectorul va porni automat atunci când este alimentat cu c.a.
- ▶ Oprit—proiectorul trebuie să fie pornit utilizându-se procedura normală.

Pornire la detectia semnalului

Activați sau dezactivați funcția Pornire la detectia semnalului.

- ▶ Pornit—proiectorul va porni automat atunci când este detectat un semnal activ.
- ▶ Oprit—dezactivați declanșatorul de pornire la detectia semnalului.



1. Funcția este disponibilă numai atunci când este activ modul standby.
2. Dacă proiectorul este oprit în timp ce există semnal de la sursa de intrare (de la ultima sursă care a afișat imagini pe ecran), proiectorul nu va reporni decât dacă:
 - a. se închide ultima sursă de imagini utilizată și se introduce din nou orice sursă de semnal;
 - b. se deconectează proiectorul de la sursa de alimentare și apoi se reconectează.
3. Pornirea proiectorului la detectia semnalului va ignora setarea „Blocare sursă”.

Comenzile utilizatorului

Închidere automată (min)

Setați intervalul pentru funcția Închidere automată (min). În mod implicit, proiectorul va opri funcționarea lămpii după 30 de minute de la oprirea semnalului. Următorul avertisment este afișat timp de 60 de secunde înainte de oprirea alimentării.

The projector will automatically shutdown after 60 sec



Când funcția Mod operare-Stby este setată la Eco, semnalele VGA și Audio vor fi transmise. Conexiunile RJ45 vor fi dezactivate. Sistemul de control RS232 are o funcționalitate limitată.

Cronometru oprire (min)

Setați intervalul pentru Cronometru oprire. Proiectorul se va opri din funcționare după perioada de inactivitate specificată (indiferent de starea semnalului). Următorul avertisment este afișat timp de 60 de secunde înainte de oprirea alimentării.

The projector will automatically shutdown after 60 sec

Mod operare-Stby

- ▶ Eco.: Alegeți opțiunea „Eco.” pentru a reduce consumul de energie, astfel încât acesta să se situeze sub 0,5 W.
- ▶ Activ: Alegeți opțiunea „Activ” pentru a reveni la modul standby normal, caz în care portul de ieșire VGA va fi activat.



Proiectorul se va opri complet numai după 100 de secunde.

Quick Resume

Dacă funcția Reluare rapidă este activată, proiectorul va putea relua funcționarea imediat, cu condiția ca acesta să fie reaprins într-un interval de 100 de secunde de la oprire.

OSD Time-Out

Setați timpul de afișare OSD

Comenzile utilizatorului

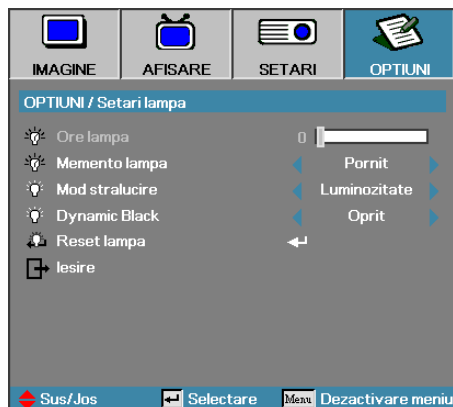

Opțiuni / Setări lampă

Ore lampă

Afișează numărul de ore în care a fost activă lampa. Acest element este disponibil doar pentru citire.

Memento lampă

Activați sau dezactivați mementoul privind durata de viață a lămpii.

- ▶ Pornit—va fi afișat un mesaj de avertizare atunci când durata de viață rămasă a lămpii devine mai mică de 30 de ore.

 Lampa se apropie de finalul perioadei de folosinta

- ▶ Oprit—nu va fi afișat niciun mesaj de avertizare.

Mod strălucire

Selectați modul pentru stabilirea luminozității lămpii.

- ▶ Luminozitate—setarea implicită.
- ▶ Eco.—setare de luminozitate mai scăzută pentru a prelungi durata de viață a lămpii.

Comenzile utilizatorului

DynamicBlack

Selectați modul DynamicBlack.

Reset lampă

După înlocuirea lămpii, resetați contorul orelor de funcționare a lămpii pentru a reflecta în mod corect durata de funcționare.

1. Selectați opțiunea Reset lampă.

Va apărea un ecran de confirmare.

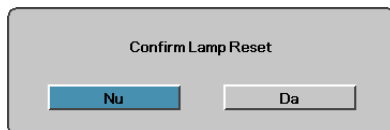

2. Selectați Da pentru a reseta contorul orelor de funcționare a lămpii la zero.



Atunci când DynamicBlack este activat și Mod strălucire este setat la Luminositate, Intervalul dinamic este 100%~30%. Când modul strălucire este în modul Eco., intervalul dinamic este 80%~30%.

Comenzile utilizatorului

LAN_RJ45



- Pentru a conecta proiectorul prin LAN, utilizați un cablu Ethernet normal.
- Pentru a conecta proiectorul printr-o conexiune peer-to-peer (PC-ul este conectat direct la proiector), utilizați un cablu Ethernet de tip crossover.

Pentru simplitate și ușurință în utilizare, proiectorul Optoma vă oferă diverse funcții pentru conectare în rețea și administrare de la distanță.

Funcția LAN/RJ45 permite controlarea proiectorului printr-o rețea, pentru a gestiona de la distanță următoarele: pornirea și oprirea alimentării, luminozitatea și contrastul. De asemenea, pot fi obținute informații despre starea proiectorului, precum: sursa video, nivelul de sunet etc.

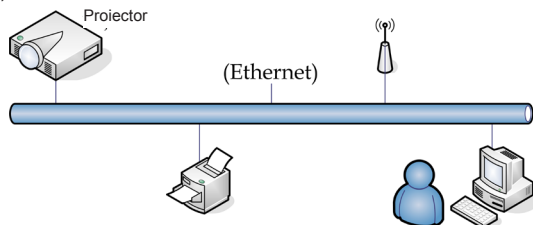

Funcționalități oferite de mufa LAN prin cablu

Proiectorul poate fi controlat printr-un PC (sau laptop) sau printr-un alt dispozitiv extern, prin intermediul portului LAN/RJ45. Dispozitivul respectiv trebuie să fie compatibil cu protocoalele Crestron/Extron/AMX (Device Discovery)/PJLink.

- ▶ Crestron este o marcă comercială înregistrată a Crestron Electronics, Inc. din Statele Unite.
- ▶ Extron este o marcă comercială înregistrată a Extron Electronics, Inc. din Statele Unite.
- ▶ AMX este o marcă comercială înregistrată a AMX LLC din Statele Unite.
- ▶ JBMIA a aplicat pentru înregistrarea mărcii comerciale și a siglei PJLink în Japonia, Statele Unite ale Americii și alte țări.

Dispozitive externe acceptate

Acest proiector poate fi controlat prin utilizarea controlerului Crestron Electronics și a software-ului conex (de exemplu, RoomView®).

<http://www.crestron.com/>

Acest proiector este compatibil cu dispozitivele Extron.

<http://www.extron.com/>

Acest proiector este compatibil cu standardul AMX (Device Discovery).

<http://www.amx.com/>

Comenzile utilizatorului

Acest proiector acceptă toate comenzile PJLink Class1 (versiunea 1.00).

<http://pjlink.jbmia.or.jp/english/>

Pentru mai multe detalii și informații referitoare la diversele tipuri de dispozitive externe care pot fi conectate prin portul LAN/RJ45 și prin care se poate controla de la distanță proiectorul, dar și referitoare la comenzile acceptate pentru fiecare dispozitiv extern, contactați direct departamentul de Asistență-Service.

LAN RJ45

1. Conectați un cablu RJ45 la porturile RJ45 al proiectorului și al PC-ului (sau laptopului).

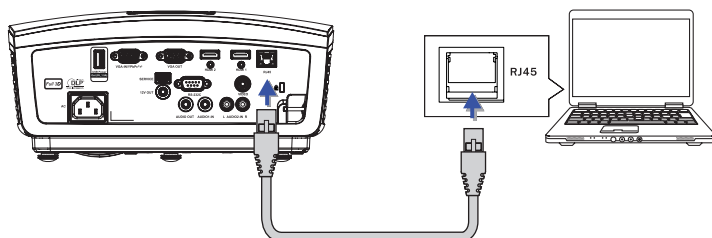

2. Pe PC (laptop), selectați Start -> Panou de control -> Conexiuni în rețea.

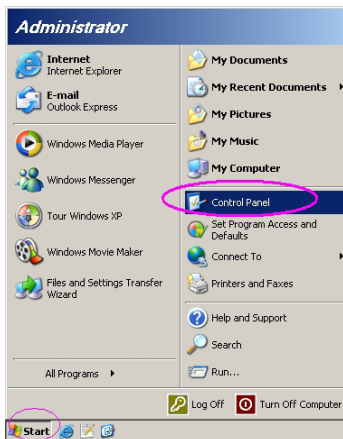

Comenzile utilizatorului

3. Faceți clic dreapta pe Conexiune de rețea locală și selectați Proprietăți.

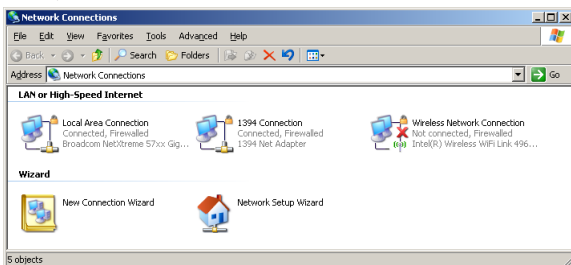

4. În fereastra Proprietăți, selectați fila General și apoi Protocol internet (TCP/IP).

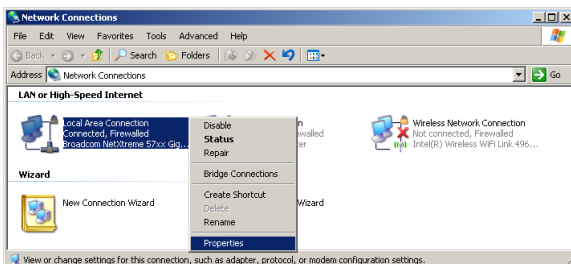

5. Faceți clic pe Proprietăți.

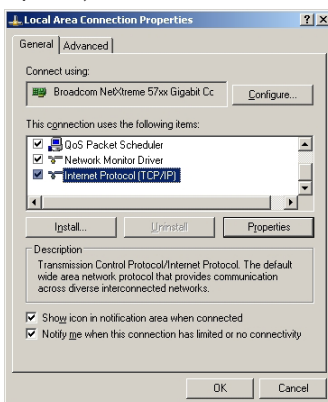

Comenzile utilizatorului

6. Introduceți adresa IP și masca de subrețea și apoi apăsați pe OK.

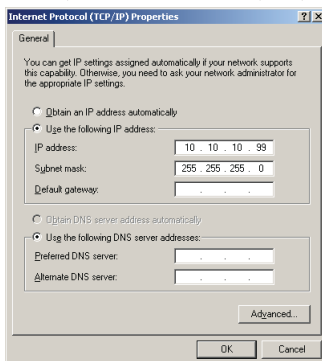

7. Apăsați pe butonul Meniu de pe proiector.
8. Selectați OSD-> Configurare-> Setări rețea-> Setări LAN.
9. Când ajungeți la secțiunea Stare rețea, introduceți următoarele:

- ▶ DHCP: Oprit
- ▶ Adresă IP: 10.10.10.10
- ▶ Subnet Mask: 255.255.255.0
- ▶ Gateway: 0.0.0.0
- ▶ DNS: 0.0.0.0

10. Apăsați „ENTER” / ▶ pentru a confirma setările.
11. Deschideți un browser web (de exemplu, Microsoft Internet Explorer cu Adobe Flash Player 9.0 sau superior).

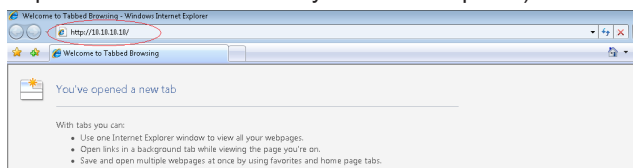

12. În bara de adresă, introduceți adresa IP: 10.10.10.10.

Comenzile utilizatorului

13. Apăsați „ENTER” / ►.



Pentru mai multe informații, accesați <http://www.crestron.com>.

Proiectorul este acum configurat pentru administrarea de la distanță. Informațiile pentru funcția LAN/RJ45 sunt afișate după cum urmează.



Admin > Information	
Information	Model Name
Alert Settings	System
Crestron	System Status: Power On
	Display Source: No Source
	Lamp Hours: 8
	Image: Presentation
	Error Status: No Error
	LAN Status
	IP address: 10.10.10.10
	Subnet mask: 255.255.255.0
	Default gateway: 0.0.0.0
	DNS Server: 0.0.0.0
	MAC address
	Version
	LAN Version
	FW Version

Created by Crestron © 2013 by Optima Corp.



Expansion Options

Crestron Control		Projector		User Password	
IP Address	<input type="text"/>	Projector Name	<input type="text" value="FU01"/>	<input type="checkbox"/> User Enabled	<input type="text"/>
IP ID	<input type="text"/>	Location	<input type="text" value="RM01"/>	Password	<input type="text"/>
Control Port	<input type="text"/>	Assigned To	<input type="text" value="Sir"/>	Confirmed	<input type="text"/>
	<input type="button" value="Control Set"/>		<input type="button" value="Set"/>		<input type="button" value="User Set"/>
		Network Config	<input type="checkbox"/> DHCP Enabled		
		IP Address	<input type="text" value="10.10.10.10"/>		
		Subnet Mask	<input type="text" value="255.255.255.0"/>		
		Default Gateway	<input type="text" value="0.0.0.0"/>		
		DNS Server	<input type="text" value="0.0.0.0"/>		
			<input type="button" value="Net Set"/>		
				Admin Password	<input type="text"/>
				<input type="checkbox"/> Admin Enabled	<input type="text"/>
				Password	<input type="text"/>
				Confirmed	<input type="text"/>
					<input type="button" value="Admin Set"/>
					<input type="button" value="Tools Exit"/>

Comenzile utilizatorului

Categorie	Element	Lungime introducere
Control Crestron	Adresă IP	15
	ID IP	3
	Port	5
Proiector	Nume proiector	10
	Locație	10
	Alocat către	10
	DHCP (activat)	(nu este cazul)
Configurare rețea	Adresă IP	15
	Subnet Mask	15
	Gateway implicit	15
	Server DNS	15
Parolă utilizator	Activat	(nu este cazul)
	Parolă nouă	10
	Confirmare	10
Parolă administrator	Activat	(nu este cazul)
	Parolă nouă	10
	Confirmare	10

Pentru mai multe informații, accesați <http://www.crestron.com>.

Configurarea alertelor e-mail

1. Asigurați-vă că utilizatorul poate accesa pagina principală a funcției LAN RJ45 prin browserul web (de exemplu, Microsoft Internet Explorer v6.01/v8.0).
2. Din pagina principală a funcției LAN/RJ45, faceți clic pe Setări alertă.

Optoma

Admin > Information

- Information
- Alert Settings**
- Crestron

Model Name	
System	
System Status	Power On
Display Source	No Source
Temp Hours	0
Usage	Presentation
Error Status	No Error
LAN Status	
IP Address	10.10.10.10
Subnet mask	255.255.255.0
Default gateway	0.0.0.0
DNS Server	0.0.0.0
M.A.C. Address	
Version	
LAN Version	
FW Version	

©Crestron ©Copyright 2013 by Optoma Corp.

Comenzile utilizatorului

3. În mod implicit, aceste casete de introducere din fereastra Setări alertă sunt goale.

Optoma

Admin > Alert Settings

Information	SMTP setting	Email Setting	Alert Condition
Alert Settings	Server Address	To	<input type="checkbox"/> Fan Error
Creston	Server Port 25	Cc	<input type="checkbox"/> Lamp Error
	User Name	Subject Projector Warning Information	<input type="checkbox"/> High Temp Error
	Password	From	Apply Send Test Mail
	Mail Server Apply	Mail Address Apply	

©2013 Optoma Corp.

4. Pentru a trimite un mesaj e-mail de alertă, introduceți următoarele:

- ▶ Câmpul SMTP reprezintă serverul pentru trimiterea mesajelor e-mail (prin protocolul SMTP). Acest câmp este obligatoriu.
- ▶ Câmpul Către reprezintă adresa de e-mail a destinatarului (de exemplu, a administratorului proiectorului). Acest câmp este obligatoriu.
- ▶ Câmpul Cc este utilizat pentru a trimite o copie a alertei către adresa de e-mail specificată. Acest câmp este opțional (de exemplu, asistentul administratorului proiectorului).
- ▶ Câmpul De la reprezintă adresa de e-mail a expeditorului (de exemplu, a administratorului proiectorului). Acest câmp este obligatoriu.
- ▶ Selectați condițiile de alertare prin bifarea casetelor dorite.

Notă

Completați toate câmpurile după cum este specificat. Utilizatorul poate face clic pe Trimitere e-mail de testare pentru a verifica dacă setările sunt corecte. Pentru a trimite cu succes o alertă prin e-mail trebuie să selectați condițiile de alertare și să introduceți o adresă de e-mail corectă.

Optoma

Admin > Alert Settings

Information	SMTP setting	Email Setting	Alert Condition
Alert Settings	Server Address mail.comp.com	To rcv1@mail.comp.com	<input checked="" type="checkbox"/> Fan Error
Creston	Server Port 25	Cc rcv2@mail.comp.com	<input type="checkbox"/> Lamp Error
	User Name Sender US	Subject Projector Warning Information	<input type="checkbox"/> High Temp Error
	Password	From isa@mail.comp.com	Apply Send Test Mail
	Mail Server Apply	Mail Address Apply	

©2013 Optoma Corp.

Comenzile utilizatorului

Funcția RS232 oferită prin Telnet

În plus față de interfața de conectare RS232 care permite controlul proiectorului prin comunicații de tip „Hyper-Terminal”, există o metodă de control alternativă, așa numită interfață LAN/RJ45.

Ghid de inițiere rapidă pentru funcția „RS232 prin TELNET”

Obțineți adresa IP a proiectorului, care va fi afișată pe ecran. Asigurați-vă că laptopul/PC-ul poate accesa pagina web a proiectorului.

Asigurați-vă că funcția „Paravan de protecție Windows” a laptopului/PC-ului este dezactivată, pentru a nu interfera cu funcția „TELNET”.

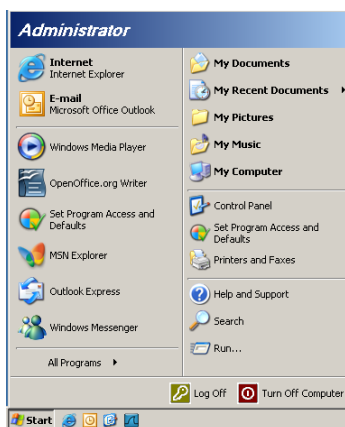

1. Start => Toate programele => Accesorii => Command Prompt.

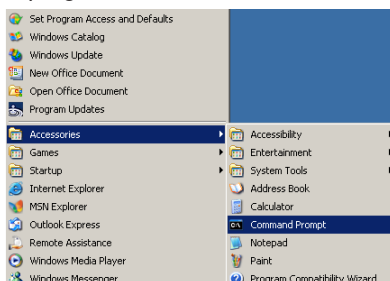

Comenzile utilizatorului

2. Introduceți comanda așa cum se afișează mai jos:
`telnet ttt.xxx.yyy.zzz 23` (apăsați apoi tasta „Enter”)
(`ttt.xxx.yyy.zzz`: adresa IP a proiectorului)
3. În situația în care conexiunea Telnet este pregătită, utilizatorul poate utiliza comanda RS232 prin apăsarea tastei Enter.

Modul de activare a funcției TELNET în Windows VISTA/7

În mod implicit, sistemul de operare Windows VISTA nu include funcția „TELNET”. Cu toate acestea, utilizatorul poate activa această funcție prin accesarea secțiunii „Activare sau dezactivare caracteristici Windows”.

1. Deschideți „Panou de control” în Windows VISTA.

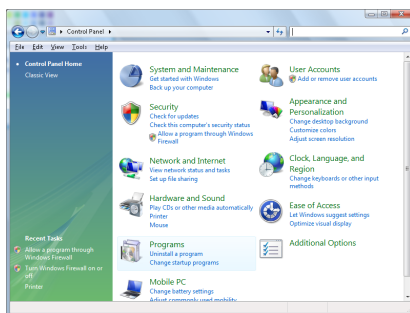

2. Deschideți „Programe”.

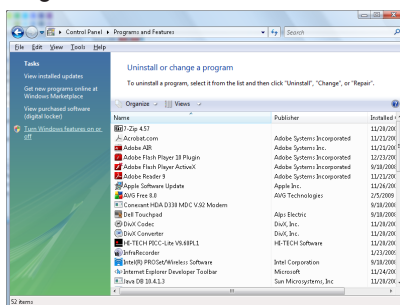

Comenzile utilizatorului

3. Selectați „Activare sau dezactivare caracteristici Windows”.

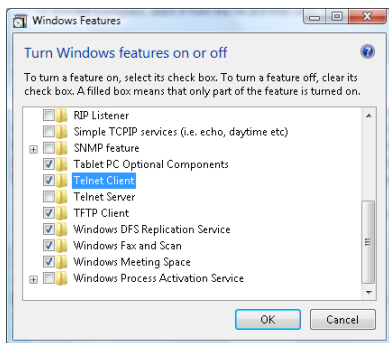

4. Bifați opțiunea „Client Telnet” și apoi apăsați pe butonul OK.

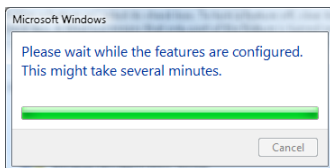

Fișă de specificații pentru funcția „RS232 prin TELNET”:

1. Telnet: TCP.
2. Port Telnet: 23 (pentru mai multe detalii, contactați agentul sau echipa de asistență).
3. Utilitar Telnet: Windows „TELNET.exe” (modul consolă).
4. Deconectarea normală de la funcția de control RS232 prin Telnet: Închideți direct utilitarul Telnet din Windows după ce conexiunea TELNET este pregătită.

Limitarea 1 pentru funcția de control prin Telnet: există o limită de 50 de baiți pentru traficul de rețea al aplicației de control Telnet.

Limitarea 2 pentru funcția de control prin Telnet: există o limită de 26 de baiți pentru o comandă RS232 completă în cazul funcției de control prin Telnet.

Limitarea 3 pentru funcția de control prin Telnet: durata minimă până la următoarea comandă RS232 trebuie să fie mai mare de 200 ms.

(* În Windows XP, utilitarul „TELNET.exe” este integrat, astfel că apăsarea tastei Enter va genera un cod de tip „Carriage-Return” sau „New-Line”.)

Depanare

Dacă întâmpinați probleme legate de proiector, consultați următoarele resurse de informații. Dacă problema persistă, contactați distribuitorul sau centrul de service local.

Imagine

? Pe ecran nu apare nicio imagine

- ▶ Asigurați-vă că toate cablurile și conexiunile de alimentare sunt cuplate corect, așa cum se descrie în secțiunea „Instalare”.
- ▶ Asigurați-vă că pinii conectorilor nu sunt îndoșiți sau rușiți.
- ▶ Verificați dacă lampa de proiecție a fost montată ferm. Consultați secțiunea „Înlocuirea lămpii”.
- ▶ Asigurați-vă că ați scos capacul de protejare a obiectivului și că proiectorul este pornit.

? Imaginea nu este focalizată

- ▶ Asigurați-vă că ați scos capacul de protejare a obiectivului.
- ▶ Reglați inelul de focalizare al obiectivului proiectorului.
- ▶ Asigurați-vă că ecranul de proiecție se află la o distanță corespunzătoare față de proiector. Consultați paginile 16-17.

? Imaginea este lărgită atunci când se afișează conținut DVD în format 16:9

- ▶ Atunci când redați un DVD anamorfic sau în format 16:9, proiectorul va afișa imaginea în formatul optim de 16: 9.
- ▶ Dacă redați un DVD cu formatul LBX, comutați formatul la LBX din OSD-ul proiectorului.
- ▶ Dacă redați un DVD cu formatul 4:3, este recomandat să schimbați formatul din OSD-ul proiectorului la opțiunea 4:3.
- ▶ Dacă imaginea este în continuare lărgită, va fi necesară ajustarea raportului de aspect. Consultați următoarele informații:
- ▶ Configurați raportul de aspect 16:9 (lat) pe playerul dvs. DVD.

? Imaginea este prea mică sau prea mare

- ▶ Reglați maneta de zoom de pe obiectivul proiectorului.
- ▶ Mutați proiectorul mai aproape sau mai departe de ecran.
- ▶ Apăsați pe [Menu] de pe panoul proiectorului, după care mergeți la „Afișare->Format”
Încercați diferite setări.

? Imaginea are marginile înclinate:

- ▶ Dacă este posibil, re poziționați proiectorul astfel încât să fie centrat pe ecran și să se afle sub partea inferioară a acestuia și folosiți funcția PureShift pentru a efectua ajustări asupra poziției imaginii.
- ▶ Utilizați funcția „Afișare->Cor. Trapez. V” de pe OSD pentru a efectua o ajustare.

? Imaginea este inversată

- ▶ Selectați „Sistem->Proiecție” din meniul OSD și ajustați direcția proiecției.

Altele







? Proiectorul nu mai răspunde la nicio comandă

- ▶ Dacă este posibil, opriți funcționarea proiectorului și apoi deconectați cablul de alimentare și așteptați cel puțin 20 de secunde înainte de a reporni alimentarea.

? Lampa își pierde din intensitate din cauza arderii sau produce un sunet ciudat

- ▶ Când lampa se apropie de finalul duratei de viață, aceasta își va reduce din intensitate ca urmare a arderii și va începe să producă sunete puternice. Dacă se întâmplă acest lucru, proiectorul nu va mai porni până când înlocuiți modulul lămpii. Pentru a înlocui lampa, urmați procedurile din secțiunea „Înlocuirea lămpii” de la pagina 67.

Indicatorii LED pentru starea proiectorului

Mesaj	LED de alimentare  (Verde)	LED temperatură  (Roșu)	LED lampă  (Roșu)
Stare standby (trebuie conectat cablul de alimentare)	Clipire lentă, 2 secunde stins, 2 secunde aprins	○	○
Pornire alimentare (avertisment)	Clipire, 0,5 secunde stins, 0,5 secunde aprins	○	○
Alimentare pornită și iluminare lampă		○	○
Oprire alimentare (răcire)	Clipire, 1 secundă stins, 1 secundă aprins	○	○
Eroare (lampă defectă)	Clipire, 0,5 secunde stins, 0,5 secunde aprins	○	
Eroare (ventilator defect)	Clipire, 0,5 secunde stins, 0,5 secunde aprins	Clipire 0,5 secunde stins 0,5 secunde aprins	○
Eroare (temperatură peste limita maximă)	Clipire, 0,5 secunde stins, 0,5 secunde aprins		○
Reluare rapidă (dacă nu au trecut 100 de secunde)	Clipire, 0,25 secunde stins, 0,25 secunde aprins	○	○

Notă

Iluminat constant =>



Iluminat dezactivat

=> ○

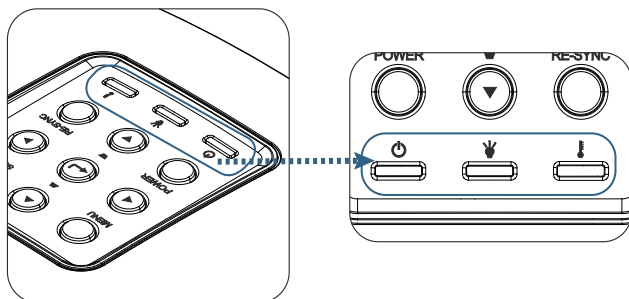

? Stări ale LED-urilor

? Mesaje afișate pe ecran

- ▶ Ventilatorul s-a defectat:
Funcționarea proiectorului se va opri în mod automat.
- ▶ Temperatură peste limita maximă:
Funcționarea proiectorului se va opri în mod automat.
- ▶ Înlocuirea lămpii:
Lampa se apropie de finalul duratei de viață.
Se recomandă înlocuirea.



Lampa se apropie de finalul perioadei de folosinta



Avertisment:

Folosiți numai lămpi originale.

Telecomandă

? Dacă telecomanda nu funcționează:

- ▶ verificați ca unghiul în care utilizați telecomanda în raport cu proiectorul să se încadreze în intervalul $\pm 15^\circ$, atât pe orizontală, cât și pe verticală;
- ▶ asigurați-vă că nu există obstacole între telecomandă și proiector; intrați în raza de 7 m (23 ft) față de proiector;
- ▶ asigurați-vă că bateriile sunt introduse corect;
- ▶ înlocuiți bateriile dacă acestea sunt consumate.

Înlocuirea lămpii

Proiectorul va detecta în mod automat durata de viață a lămpii. Când lampa se apropie de finalul duratei de viață, veți primi un mesaj de avertizare.



Lampa se apropie de finalul perioadei de folosinta

Când vedeți acest mesaj, contactați distribuitorul sau centrul de service local pentru a înlocui lampa cât mai curând posibil. Este recomandat să permiteți răcirea proiectorului timp de cel puțin 30 de minute înainte de a înlocui lampa.



Avertisment: Compartimentul lămpii este supraîncălzit! Permiteți răcirea acestuia înainte de a înlocui lampa!



Avertisment: Pentru a reduce riscul de rănire personală, nu scăpați pe jos modulul lămpii și nu atingeți becul acesteia. Becul se poate sparge și poate cauza răniri dacă este scăpat pe jos.

Anexe

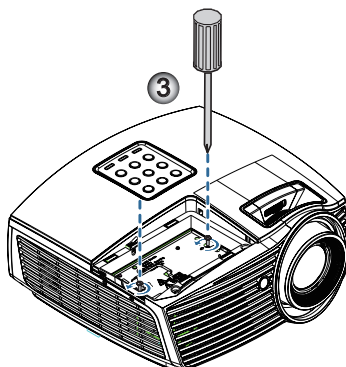
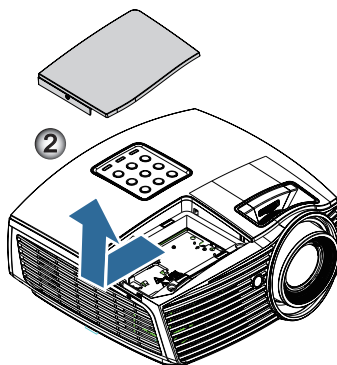
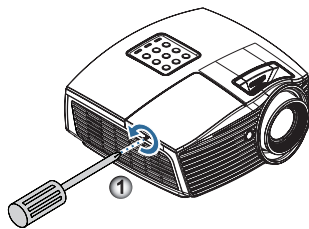

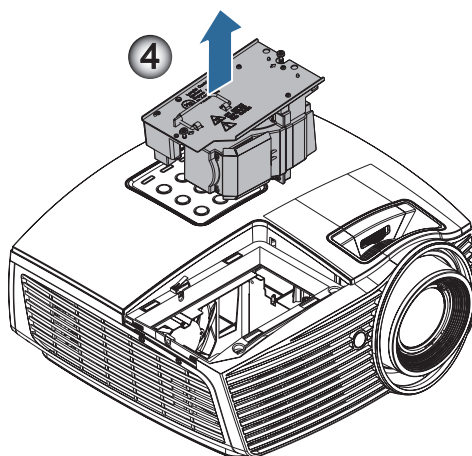

Procedură de înlocuire a lămpii:

1. Opriți alimentarea proiectoarei apăsând pe butonul Power.
2. Permiteți proiectoarei să se răcească timp de cel puțin 30 de minute.
3. Deconectați cablul de alimentare.
4. Desfaceți șurubul de pe capacul compartimentului lămpii. ❶
5. Scoateți capacul compartimentului lămpii. ❷
6. Scoateți cele două șuruburi din modulul lămpii.
Ridicați mânerul modulului. ❸
7. Trageți cu fermitate de mânerul modulului pentru a-l demonta. ❹

Pentru a monta la loc modulul lămpii, parcurgeți în sens invers pașii de mai sus. În timpul instalării, aliniați modulul lămpi cu conectorul și asigurați-vă că acestea sunt la nivel pentru a evita eventualele deteriorări.

8. Porniți proiectorul și efectuați procedura „Reset lampă” după înlocuirea modulului lămpii.
Reset lampă: (i) Apăsați „Meniu” -> (ii) Selectați „Opțiuni” -> (iii) Selectați „Setări lampă” -> (iv) Selectați „Reset lampă” -> (v) Selectați „Da”.

Compatibilități

Compatibilitate video

NTSC	NTSC M/J, 3,58 MHz, 4,43 MHz
PAL	PAL B/D/G/H/I/M/N, 4,43 MHz
SECAM	SECAM B/D/G/K/K1/L, 4,25/4,4 MHz
SDTV	480i/p, 576i/p
HDTV	720p (50/60Hz), 1080i (50/60Hz), 1080P (50/60Hz)

Descrierea modului de sincronizare video

Semnal	Rezoluție	Rată de reîmprospătare (Hz)	Note
TV (NTSC)	720 x 480	60	Pentru semnal Composite Video/ S-Video
TV (PAL, SECAM)	720 x 576	50	
SDTV (480I)	720 x 480	60	Pentru semnalul pe componente
SDTV (480P)	720 x 480	60	
SDTV (576I)	720 x 576	50	
SDTV (576P)	720 x 576	50	
HDTV (720p)	1280 x 720	50/60	
HDTV (1080I)	1920 x 1080	50/60	
HDTV (1080p)	1920 x 1080	24/50/60	

Compatibilitate cu computere – Standarde VESA

Semnal computer (compatibil cu semnalul RGB analogic)

Semnal	Rezoluție	Rată de reîmprospătare (Hz)	Notă
VGA	640 X 480	60/67/72/85	Mac 60/72/85/
SVGA	800 X 600	56/60 (*2)/72/85/120 (*2)	Mac 60/72/85
XGA	1024 X 768	48/50(*4)/60 (*2)/70/75/85/120 (*2)	Mac 60/70/75/85
HDTV (720P)	1280 x 720	50/60 (*2)/120 (*2)	Mac 60
WXGA	1280 x 768	60/75/85	Mac 60/75/85
	1280 x 800	48/50 (*4)/60	Mac 60
WXGA(*3)	1366 x 768	60	
WXGA+	1440 x 900	60	Mac 60
SXGA	1280 x 1024	60/75/85	Mac 60/75
SXGA+	1400 x 1050	60	
UXGA	1600 x 1200	60	
HDTV (1080p)	1920 x 1080	24/50/60	Mac 60
WUXGA	1920 x 1200 (*1)	60	Mac 60

(*1) 1920 x 1200 la frecvența de 60Hz acceptă numai standardul RB (durată redusă a intervalelor goale dintre cadre).

(*2) Sincronizare 3D pentru proiectoarele 3D Ready și True 3D. (Opțional)

(*3) Sincronizare standard Windows 8

(*4) Rezoluția nativă trebuie să accepte @50hz

Semnal de intrare pentru HDMI/DVI-D

Semnal	Rezoluție	Rată de reîmprospătare (Hz)	Notă
VGA	640 x 480	60	Mac 60/72/85
SVGA	800 x 600	60(*2)/72/85/120(*2)	Mac 60/72/85
XGA	1024 x 768	48/50/60(*2)/70/75/85/120(*2)	Mac 60/70/75/85
SDTV (480i)	720 x 480	60	
SDTV (480p)	720 x 480	60	
SDTV (576i)	720 x 576	50	
SDTV (576p)	720 x 576	50	
WSVGA (1024 x 600)	1024 x 600	60	
HDTV (720p)	1280 x 720	50/60(*2)/120(*2)	Mac 60
WXGA	1280 x 768	60/75/85	Mac 75
	1280 x 800	48/60(*2)/50	Mac 60
WXGA	1366 x 768	60	
WXGA+	1440 x 900	60	Mac 60
SXGA	1280 x 1024	60/75/85	Mac 60/75
SXGA+	1400 x 1050	60	
UXGA	1600 x 1200	60	
HDTV (1080i)	1920 x 1080	50/60	
HDTV (1080p)	1920 x 1080	24/30/50/60/120	Mac 60
WUXGA	1920 x 1200 (*1)	50/60	Mac 60

(*1) 1920 x 1200 la frecvența de 60 Hz acceptă numai standardul RB (durată redusă a intervalelor goale dintre cadre).

(*2) Sincronizare 3D pentru proiectoarele 3D Ready și True 3D. (Opțional)

Tabel cu compatibilitatea video True 3D

Rezoluții de intrare		Sincronizare la intrare	
Intrare HDMI 1.4a 3D	1280 x 720p la frecvența de 50 Hz	Top - and - Bottom	
	1280 x 720p la frecvența de 60Hz	Top - and - Bottom	
	1280 x 720p la frecvența de 50 Hz	Frame packing	
	1280 x 720p la frecvența de 60Hz	Frame packing	
	1920 x 1080i la frecvența de 50 Hz	Side- by-Side (jumătate)	
	1920 x 1080i la frecvența de 60Hz	Side- by-Side (jumătate)	
	1920 x 1080p la frecvența de 24 Hz	Top - and - Bottom	
	1920 x 1080p la frecvența de 24 Hz	Frame packing	
HDMI 1.3	1920 x 1080i la frecvența de 50 Hz	Side- by-Side (jumătate)	Modul SBS este activat
	1920 x 1080i la frecvența de 60Hz		
	1280 x 720p la frecvența de 50 Hz		
	1280 x 720p la frecvența de 60Hz		
	1920 x 1080i la frecvența de 50 Hz	Top - and - Bottom	Modul TAB este activat
	1920 x 1080i la frecvența de 60Hz		
	1280 x 720p la frecvența de 50 Hz		
	1280 x 720p la frecvența de 60Hz		
	480i	HQFS	Formatul 3D este Frame sequential

- ▶ Dacă semnalul de intrare 3D este 1080p la frecvența de 24 Hz, DMD-ul ar trebui să fie reia redarea în modul 3D.
- ▶ Semnalul 1080i la frecvența de 25 Hz și semnalul 720p la frecvența de 50 Hz vor fi redade la frecvența de 100 Hz; alte moduri de sincronizare 3D vor fi redade la frecvența de 120 Hz.

Anexe

Comenzi și listă de funcții pentru protocolul RS232

Alocări ale pinilor conexiunii RS232 (pe partea proiectorului)

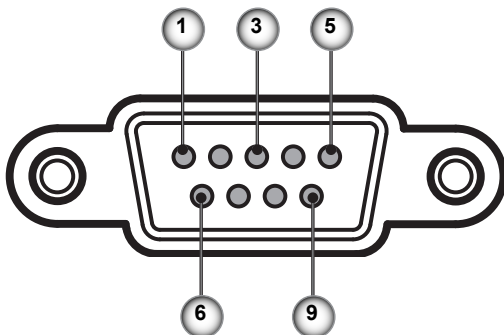

Nr. pin	Nume	Intrare/leșire (pe partea proiectorului)
1	NC	—
2	RXD	Intrare
3	TXD	leșire
4	NC	—
5	NC	—
6	NC	—
7	RS232	RTS
8	RS232	CTS
9	NC	—

Listă de funcții pentru protocolul RS232

232 ASCII Code	HEX Code	Function	Description
~XX00 1	7E 30 30 30 20 31 0D	Power ON	
~XX00 0	7E 30 30 30 20 30 0D	Power OFF	(0/2 for backward compatible)
~XX00 1 ~nmmn	7E 30 30 30 20 31 20 a 0D	Power ON with Password	~nmmn = ~0000 (a=7E 30 30 30 30 30) ~99999 (a=7E 39 39 39 39 39)
~XX01 1	7E 30 30 30 31 20 31 0D	Resync	
~XX02 1	7E 30 30 30 32 20 31 0D	AV Mute	On
~XX02 0	7E 30 30 30 32 20 30 0D		Off (0/2 for backward compatible)
~XX03 1	7E 30 30 30 33 20 31 0D	Mute	On
~XX03 0	7E 30 30 30 33 20 30 0D		Off (0/2 for backward compatible)
~XX04 1	7E 30 30 30 34 20 31 0D	Freeze	
~XX04 0	7E 30 30 30 34 20 30 0D	Unfreeze	(0/2 for backward compatible)
~XX05 1	7E 30 30 30 35 20 31 0D	Zoom Plus	
~XX06 1	7E 30 30 30 36 20 31 0D	Zoom Minus	
~XX12 1	7E 30 30 31 32 20 31 0D	Direct Source Commands	HDMI
~XX12 5	7E 30 30 31 32 20 35 0D		VG A1
~XX12 6	7E 30 30 31 32 20 36 0D		VG A 2
~XX12 9	7E 30 30 31 32 20 39 0D		S-Video
~XX12 10	7E 30 30 31 32 20 31 30 0D		Video
~XX12 20	7E 30 30 31 32 20 32 30 0D		DisplayPort
~XX20 1	7E 30 30 32 30 20 31 0D	Display Mode	Presentation
~XX20 2	7E 30 30 32 30 20 32 0D		Bright
~XX20 3	7E 30 30 32 30 20 33 0D		Movie
~XX20 4	7E 30 30 32 30 20 34 0D		sRGB
~XX20 5	7E 30 30 32 30 20 35 0D		User
~XX20 7	7E 30 30 32 30 20 37 0D		Blackboard
~XX20 13	7E 30 30 32 30 21 33 0D		DICOM SIM.
~XX20 9	7E 30 30 32 30 20 39 0D		3D
~XX21 n	7E 30 30 32 31 20 a 0D	Brightness	n = -50 (a=2D 35 30) ~ 50 (a=35 30)
~XX22 n	7E 30 30 32 32 20 a 0D	Contrast	n = -50 (a=2D 35 30) ~ 50 (a=35 30)
~XX23 n	7E 30 30 32 33 20 a 0D	Sharpness	n = 1 (a=30 31) ~ 15 (a=31 35)
~XX327 n	7E 58 58 33 32 37 20 a 0D	Color Matching	Red Hue n = -50 (a=2D 35 30) ~ 50 (a=35 30)
~XX328 n	7E 58 58 33 32 38 20 a 0D		Green Hue n = -50 (a=2D 35 30) ~ 50 (a=35 30)
~XX329 n	7E 58 58 33 32 39 20 a 0D		Blue Hue n = -50 (a=2D 35 30) ~ 50 (a=35 30)
~XX330 n	7E 58 58 33 33 20 a 0D		Cyan Hue n = -50 (a=2D 35 30) ~ 50 (a=35 30)
~XX331 n	7E 58 58 33 33 21 0D		Yellow Hue n = -50 (a=2D 35 30) ~ 50 (a=35 30)
~XX332 n	7E 58 58 33 33 22 0D		Magenta Hue n = -50 (a=2D 35 30) ~ 50 (a=35 30)
~XX333 n	7E 58 58 33 33 23 0D		Red Saturation n = -50 (a=2D 35 30) ~ 50 (a=35 30)
~XX334 n	7E 58 58 33 33 24 0D		Green Saturation n = -50 (a=2D 35 30) ~ 50 (a=35 30)
~XX335 n	7E 58 58 33 33 25 0D		Blue Saturation n = -50 (a=2D 35 30) ~ 50 (a=35 30)
~XX336 n	7E 58 58 33 33 26 0D		Cyan Saturation n = -50 (a=2D 35 30) ~ 50 (a=35 30)
~XX337 n	7E 58 58 33 33 27 0D		Yellow Saturation n = -50 (a=2D 35 30) ~ 50 (a=35 30)
~XX338 n	7E 58 58 33 33 28 0D		Magenta Saturation n = -50 (a=2D 35 30) ~ 50 (a=35 30)
~XX339 n	7E 58 58 33 33 29 0D		Red Gain n = -50 (a=2D 35 30) ~ 50 (a=35 30)
~XX340 n	7E 58 58 33 33 30 0D		Green Gain n = -50 (a=2D 35 30) ~ 50 (a=35 30)
~XX341 n	7E 58 58 33 33 31 0D		Blue Gain n = -50 (a=2D 35 30) ~ 50 (a=35 30)
~XX342 n	7E 58 58 33 33 32 0D		Cyan Gain n = -50 (a=2D 35 30) ~ 50 (a=35 30)
~XX343 n	7E 58 58 33 33 33 0D		Yellow Gain n = -50 (a=2D 35 30) ~ 50 (a=35 30)
~XX344 n	7E 58 58 33 33 34 0D		Magenta Gain n = -50 (a=2D 35 30) ~ 50 (a=35 30)
~XX345 n	7E 58 58 33 33 35 0D		White/R n = -50 (a=2D 35 30) ~ 50 (a=35 30)
~XX346 n	7E 58 58 33 33 36 0D		White/G n = -50 (a=2D 35 30) ~ 50 (a=35 30)
~XX347 n	7E 58 58 33 33 37 0D		White/B n = -50 (a=2D 35 30) ~ 50 (a=35 30)
~XX34 n	7E 30 30 33 34 20 a 0D	BrilliantColorTM	n = 1 (a=30 31) ~ 10 (a=31 30)
~XX35 1	7E 30 30 33 35 20 31 0D	Gamma	Film
~XX35 2	7E 30 30 33 35 20 32 0D		Video
~XX35 3	7E 30 30 33 35 20 33 0D		Graphics
~XX35 4	7E 30 30 33 35 20 34 0D		Standard
~XX36 4	7E 30 30 33 36 20 34 0D	Color Temp.	Warm (D55)
~XX36 1	7E 30 30 33 36 20 31 0D		Standard (D65)
~XX36 2	7E 30 30 33 36 20 32 0D		Cool (D75)
~XX36 3	7E 30 30 33 36 20 33 0D		Cold (D83)
~XX37 1	7E 30 30 33 37 20 31 0D	Color Space	RGB (0-255)
~XX37 2	7E 30 30 33 37 20 32 0D		RGB (16 - 235)
~XX37 3	7E 30 30 33 37 20 33 0D		YUV
~XX37 4	7E 30 30 33 37 20 34 0D		RGB(16 - 235)
~XX73 n	7E 30 30 37 33 20 a 0D	Signal	Frequency Automatic n = -5 (a=2D 35) ~ 5 (a=35) By signal
~XX91 1	7E 30 30 39 31 20 31 0D		On
~XX91 0	7E 30 30 39 31 20 30 0D		Off
~XX74 n	7E 30 30 37 34 20 a 0D		Phase n = 0 (a=30) ~ 31 (a=33 31) By signal
~XX75 n	7E 30 30 37 35 20 a 0D		H. Position n = -5 (a=2D 35) ~ 5 (a=35) By timing
~XX76 n	7E 30 30 37 36 20 a 0D		V. Position n = -5 (a=2D 35) ~ 5 (a=35) By timing
~XX45 n	7E 30 30 34 34 20 a 0D	Color (Saturation)	n = -50 (a=2D 35 30) ~ 50 (a=35 30)
~XX44 n	7E 30 30 34 35 20 a 0D	Tint	n = -50 (a=2D 35 30) ~ 50 (a=35 30)
~XX60 1	7E 30 30 36 30 20 31 0D	Format	4:3

Anexe

~XX60 2	7E 30 30 36 30 20 32 0D		16:9
~XX60 3	7E 30 30 36 30 20 33 0D		16:10(WXGA)
~XX60 5	7E 30 30 36 30 20 35 0D		LBX
~XX60 6	7E 30 30 36 30 20 36 0D		Native
~XX60 7	7E 30 30 36 30 20 37 0D		Auto
~XX61 n	7E 30 30 36 31 20 a 0D	Edge mask	n = 0 (a=30) ~ 10 (a=31 30)
~XX62 n	7E 30 30 36 32 20 a 0D	Zoom	n = -5 (a=2D 35) ~ 25 (a=32 35)
~XX63 n	7E 30 30 36 33 20 a 0D	H Image Shift	n = -100 (a=2D 31 30 30) ~ 100 (a=31 30 30)
~XX64 n	7E 30 30 36 34 20 a 0D	V Image Shift	n = -100 (a=2D 31 30 30) ~ 100 (a=31 30 30)
~XX66 n	7E 30 30 36 36 20 a 0D	V Keystone	n = -40 (a=2D 34 30) ~ 40 (a=34 30)
~XX230 1	7E 30 30 32 33 30 20 31 0D	3D Mode	DLP-Link
~XX230 3	7E 30 30 32 33 30 20 31 0D	3D Mode	IR
~XX400 0	7E 30 30 34 30 30 20 30 0D	3D --2D	3D
~XX400 1	7E 30 30 34 30 30 20 31 0D		L
~XX400 2	7E 30 30 34 30 30 20 32 0D		R
~XX405 0	7E 30 30 34 30 35 20 30 0D	3D Format	Auto
~XX405 1	7E 30 30 34 30 35 20 31 0D		SBS
~XX405 2	7E 30 30 34 30 35 20 32 0D		Top and Bottom
~XX405 3	7E 30 30 34 30 35 20 33 0D		Frame sequential
~XX231 0	7E 30 30 32 33 31 20 30 0D	3D Sync Invert	On
~XX231 1	7E 30 30 32 33 31 20 31 0D	3D Sync Invert	Off
~XX70 1	7E 30 30 37 30 20 31 0D	Language	English
~XX70 2	7E 30 30 37 30 20 32 0D		German
~XX70 3	7E 30 30 37 30 20 33 0D		French
~XX70 4	7E 30 30 37 30 20 34 0D		Italian
~XX70 5	7E 30 30 37 30 20 35 0D		Spanish
~XX70 6	7E 30 30 37 30 20 36 0D		Portuguese
~XX70 7	7E 30 30 37 30 20 37 0D		Polish
~XX70 8	7E 30 30 37 30 20 38 0D		Dutch
~XX70 9	7E 30 30 37 30 20 39 0D		Swedish
~XX70 10	7E 30 30 37 30 20 31 30 0D		Norwegian/Danish
~XX70 11	7E 30 30 37 30 20 31 31 0D		Finnish
~XX70 12	7E 30 30 37 30 20 31 32 0D		Greek
~XX70 13	7E 30 30 37 30 20 31 33 0D		Traditional Chinese
~XX70 14	7E 30 30 37 30 20 31 34 0D		Simplified Chinese
~XX70 15	7E 30 30 37 30 20 31 35 0D		Japanese
~XX70 16	7E 30 30 37 30 20 31 36 0D		Korean
~XX70 17	7E 30 30 37 30 20 31 37 0D		Russian
~XX70 18	7E 30 30 37 30 20 31 38 0D		Hungarian
~XX70 19	7E 30 30 37 30 20 31 39 0D		Czechoslovak
~XX70 20	7E 30 30 37 30 20 32 30 0D		Arabic
~XX70 21	7E 30 30 37 30 20 32 31 0D		Thai
~XX70 22	7E 30 30 37 30 20 32 32 0D		Turkish
~XX70 23	7E 30 30 37 30 20 32 33 0D		Farsi
~XX70 25	7E 30 30 37 30 20 32 35 0D		Vietnamese
~XX70 26	7E 30 30 37 30 20 32 36 0D		Indonesian
~XX70 27	7E 30 30 37 30 20 32 37 0D		Romanian
~XX71 1	7E 30 30 37 31 20 31 0D	Projection	Front-Desktop
~XX71 2	7E 30 30 37 31 20 32 0D		Rear-Desktop
~XX71 3	7E 30 30 37 31 20 33 0D		Front-Ceiling
~XX71 4	7E 30 30 37 31 20 34 0D		Rear-Ceiling
~XX72 1	7E 30 30 37 32 20 31 0D	Menu Location	Top Left
~XX72 2	7E 30 30 37 32 20 32 0D		Top Right
~XX72 3	7E 30 30 37 32 20 33 0D		Centre
~XX72 4	7E 30 30 37 32 20 34 0D		Bottom Left
~XX72 5	7E 30 30 37 32 20 35 0D		Bottom Right
(WXGA)			
~XX90 1	7E 30 30 39 31 20 31 0D	Screen Type	16:10
~XX90 0	7E 30 30 39 31 20 30 0D		16:9
~XX77 n	7E 30 30 37 37 20 aabccc 0D	Security	Security Timer Month/Day/Hour n = mm/dd/hh mm= 00 (aa=30 30) ~ 12 (aa=31 32) dd = 00 (bb=30 30) ~ 30 (bb=33 30) hh= 00 (cc=30 30) ~ 24 (cc=32 34)
~XX78 1	7E 30 30 37 38 20 31 0D		Enable
~XX78 0 ~nnnn	7E 30 30 37 38 20 32 20 a 0D	Security Settings	Disable(O/D for backward compatible) ~nnnn = ~00000 (a=7E 30 30 30 30 30 30) ~99999 (a=7E 39 39 39 39 39)
~XX79 n	7E 30 30 37 39 20 a 0D	Projector ID	n = 00 (a=30 30) ~ 99 (a=39 39)
~XX80 1	7E 30 30 38 30 20 31 0D	Mute	On
~XX80 0	7E 30 30 38 30 20 30 0D		Off (O/D for backward compatible)
~XX310 0	7E 30 33 31 30 20 30 0D	Internal Speaker	Off
~XX310 1	7E 30 33 31 30 20 31 0D		On
~XX81 n	7E 30 30 38 31 20 a 0D	Volume(Audio)	n = 0 (a=30 30) ~ 10 (a=31 30)
~XX89 0	7E 30 30 38 39 20 30 0D	Audio Input	Default
~XX89 1	7E 30 30 38 39 20 31 0D		Audio1
~XX89 3	7E 30 30 38 39 20 33 0D		Audio2
~XX82 1	7E 30 30 38 32 20 31 0D	Logo	Default

~XX82 2	7E 30 30 38 32 20 32 0D		User	
~XX82 3	7E 30 30 38 32 20 33 0D		Neutral	
~XX83 1	7E 30 30 38 33 20 31 0D	Logo Capture		
~XX88 0	7E 30 30 38 38 20 30 0D	Closed Captioning	Off	
~XX88 1	7E 30 30 38 38 20 31 0D		cc1	
~XX88 2	7E 30 30 38 38 20 32 0D		cc2	
~XX454 0	7E 30 30 34 35 34 20 30 0D	Crestron	Off	
~XX454 1	7E 30 30 34 35 34 20 31 0D		On	
~XX455 0	7E 30 30 34 35 35 20 30 0D	Extron	Off	
~XX455 1	7E 30 30 34 35 35 20 31 0D		On	
~XX456 0	7E 30 30 34 35 36 20 30 0D	PJLink	Off	
~XX456 1	7E 30 30 34 35 36 20 31 0D		On	
~XX457 0	7E 30 30 34 35 37 20 30 0D	AMX Device Discovery	Off	
~XX457 1	7E 30 30 34 35 37 20 31 0D		On	
~XX458 0	7E 30 30 34 35 38 20 30 0D	Telnet	Off	
~XX458 1	7E 30 30 34 35 38 20 31 0D		On	
~XX100 1	7E 30 30 31 30 30 20 31 0D	Source Lock	On	
~XX100 0	7E 30 30 31 30 30 20 30 0D		Off (0/2 for backward compatible)	
~XX101 1	7E 30 30 31 30 31 20 31 0D	High Altitude	On	
~XX101 0	7E 30 30 31 30 31 20 30 0D		Off (0/2 for backward compatible)	
~XX102 1	7E 30 30 31 30 32 20 31 0D	Information Hide	On	
~XX102 0	7E 30 30 31 30 32 20 30 0D		Off (0/2 for backward compatible)	
~XX103 1	7E 30 30 31 30 33 20 31 0D	Keypad Lock	On	
~XX103 0	7E 30 30 31 30 33 20 30 0D		Off (0/2 for backward compatible)	
~XX195 0	7E 30 30 31 39 35 20 30 0D	Test Pattern	None	
~XX195 1	7E 30 30 31 39 35 20 31 0D		Grid	
~XX195 2	7E 30 30 31 39 35 20 32 0D		White Pattern	
~XX192 0	7E 30 30 31 39 32 20 30 0D	12V Trigger	Off	
~XX192 1	7E 30 30 31 39 32 20 31 0D		On	
~XX192 3	7E 30 30 31 39 32 20 33 0D		Auto 3D	
~XX11 0	7E 30 30 31 31 20 30 0D	IR Function	Off	
~XX11 1	7E 30 30 31 31 20 31 0D		On	
~XX104 1	7E 30 30 31 30 34 20 31 0D	Background Color	Blue	
~XX104 2	7E 30 30 31 30 34 20 32 0D		Black	
~XX104 3	7E 30 30 31 30 34 20 33 0D		Red	
~XX104 4	7E 30 30 31 30 34 20 34 0D		Green	
~XX104 5	7E 30 30 31 30 34 20 35 0D		White	
~XX105	7E 30 30 31 30 35 20 31 0D	Advanced	Direct Power On	On
~XX105 0	7E 30 30 31 30 35 20 30 0D		Signal Power On	Off (0/2 for backward compatible)
~XX113 0	7E 30 30 31 31 33 20 30 0D		On	
~XX113 1	7E 30 30 31 31 33 20 31 0D		Auto Power Off (min)	n = 0 (a=30) ~ 180 (a=31 38 30) (5 minutes for each step).
~XX106 n	7E 30 30 31 30 36 20 a 0D		Sleep Timer (min)	n = 0 (a=30) ~ 990 (a=39 39 30) (30 minutes for each step).
~XX107 n	7E 30 30 31 30 37 20 a 0D		Quick Resume	On
~XX115 1	7E 30 30 31 31 35 20 31 0D		Power Mode(Standby)	Off (0/2 for backward compatible) Eco.(≤0.5W)
~XX115 0	7E 30 30 31 31 35 20 30 0D			Active (0/2 for backward compatible)
~XX114 1	7E 30 30 31 31 34 20 31 0D			
~XX114 0	7E 30 30 31 31 34 20 30 0D			
~XX109 1	7E 30 30 31 30 39 20 31 0D		Lamp Reminder	On
~XX109 0	7E 30 30 31 30 39 20 30 0D			Off (0/2 for backward compatible)
~XX110 1	7E 30 30 31 31 30 20 31 0D		Brightness Mode	Bright
~XX110 2	7E 30 30 31 31 30 20 32 0D			Eco.
~XX191 0	7E 30 30 31 39 31 20 30 0D		DynamicBlack	Off
~XX191 1	7E 30 30 31 39 31 20 31 0D			On
~XX111 1	7E 30 30 31 31 31 20 31 0D		Lamp Reset	Yes
~XX111 0	7E 30 30 31 31 31 20 30 0D			No (0/2 for backward compatible)
~XX112 1	7E 30 30 31 31 32 20 31 0D	Reset		Yes
~XX210 n	7E 30 30 32 30 30 20 n 0D	Display message on the OSD		n: 1-30 characters

Anexe

SEND to emulate Remote

~XX140 10	7E 30 30 31 34 30 20 31 30 0D		Up
~XX140 11	7E 30 30 31 34 30 20 31 31 0D		Left
~XX140 12	7E 30 30 31 34 30 20 31 32 0D		Enter (for projection MENU)
~XX140 13	7E 30 30 31 34 30 20 31 33 0D		Right
~XX140 14	7E 30 30 31 34 30 20 31 34 0D		Down
~XX140 15	7E 30 30 31 34 30 20 31 35 0D		Keystone +
~XX140 16	7E 30 30 31 34 30 20 31 36 0D		Keystone -
~XX140 17	7E 30 30 31 34 30 20 31 37 0D		Volume -
~XX140 18	7E 30 30 31 34 30 20 31 38 0D		Volume +
~XX140 19	7E 30 30 31 34 30 20 31 39 0D		Brightness
~XX140 20	7E 30 30 31 34 30 20 32 30 0D		Menu
~XX140 21	7E 30 30 31 34 30 20 32 31 0D		Zoom
~XX140 28	7E 30 30 31 34 30 20 32 38 0D		Contrast
~XX140 47	7E 30 30 31 34 30 20 34 37 0D		Source

SEND from projector automatically

232 ASCII Code	HEX Code	Function	Projector Return	Description
when Standby/Warming/Cooling/Out of Range/Lamp fail/Fan Lock/Over Temperature/Lamp Hours Running Out/Cover Open				
			INFOn	n : 0/1/2/3/4/6/7/8/ = Standby/Warming/Cooling/Out of Range /Lamp fail/Fan Lock/Over Temperature/ Lamp Hours Running Out/Cover Open

READ from projector

232 ASCII Code	HEX Code	Function	Projector Return	Description
~XX121 1	7E 30 30 31 32 31 20 31 0D	Input Source Commands	OKn	n: 0/2/3/4/5/7/15 = None/VGA1/GA2/Video/S-Video/HDMI/DisplayPort
~XX122 1	7E 30 30 31 32 32 20 31 0D	Software Version	OKdddd	dddd: FW version
~XX123 1	7E 30 30 31 32 33 20 31 0D	Display Mode	OKn	n : 0/1/2/3/4/5/6/7/8/ None/Presentation/Bright/Movie/sRGB/ User/Blackboard/DICOM SIM/3D n : 0/1 = Off/On
~XX124 1	7E 30 30 31 32 34 20 31 0D	Power State	OKn	n : 1/2/3/5/6/7 = 4:3/16:9/16:10/LBx/Native/AUTO
~XX125 1	7E 30 30 31 32 35 20 31 0D	Brightness	OKn	"16:9 or 16:10 depend on Screen Type setting
~XX126 1	7E 30 30 31 32 36 20 31 0D	Contrast	OKn	n :3/0/1/2 = Warm/Standard/Cool/Cold
~XX127 1	7E 30 30 31 32 37 20 31 0D	Format	OKn	n : 0/1/2/3 = Front-Desktop/ Rear-esktop/ Front-Ceiling/ Rear-Ceiling
~XX128 1	7E 30 30 31 32 38 20 31 0D	Color Temperature	OKn	
~XX129 1	7E 30 30 31 32 39 20 31 0D	Projection Mode	OKn	
~XX150 1	7E 30 30 31 35 30 20 31 0D	Information	OKabbbbccddd	a : 0/1 = Off/On bbbb: LampHour cc: source 00/02/03/04/05/07/08/15 = None/VGA1/GA2/Video/S-Video/HDMI /DisplayPort dddd: FW version e : Display mode 0/1/2/3/4/5/7/12/9 = None/Presentation/Bright/Movie/sRGB/ User/Blackboard/ DICOM SIM /3D n:3/4/WXGA/1080p
~XX151 1	7E 30 30 31 35 31 20 31 0D	Model name	OKn	User/Blackboard/ DICOM SIM /3D
~XX108 1	7E 30 30 31 30 38 20 31 0D	Lamp Hours	OKbbbb	bbbb: LampHour
~XX108 2	7E 30 30 31 30 38 20 31 0D	Cumulative Lamp Hours	OKbbbbbb	bbbbbb: (5 digits) Total Lamp Hours
~XX87 1	7E 30 30 38 37 20 31 0D	Network Status	OKn	n=0/1 Disconnected/Connected
~XX87 3	7E 30 30 38 37 20 33 0D	IP Address	Okaaa_bbb_ccc_ddd	
~XX351 0	7E 30 30 33 35 31 20 30 0D	Fan1 speed(blower)	Oka	a=0000-9999
~XX352 1	7E 30 30 33 35 32 20 31 0D	System temperature	Oka	a=000-999
~XX353 1	7E 30 30 33 35 33 20 31 0D	Serial number	Okaaaaaaaaaaaaaaaa	a=serial number string
~XX354 1	7E 30 30 33 35 34 20 31 0D	Closed Captioning	Oka	a: 0/1/2 = off/cc1/cc2
~XX355 1	7E 30 30 33 35 35 20 31 0D	AV Mute	Oka	a : 0/1 = Off/On
~XX356 1	7E 30 30 33 35 36 20 31 0D	Mute	Oka	a : 0/1 = Off/On
~XX357 1	7E 30 30 33 35 37 20 31 0D	LAN FW version	Okeeeee	eeeeee: LAN FW version
~XX358 1	7E 30 30 33 35 38 20 31 0D	Current lamp watt	Okaaaa	a : 0000-9999

Comenzi Telnet

- ▶ Port: se oferă suport pentru 3 porturi, și anume 23/1023/2023
- ▶ Conexiuni multiple: proiectorul poate primi comenzi în același timp de la porturi diferite.
- ▶ Formatul comenzilor: respectați formatul pentru comenzile RS232 (sunt acceptate atât formatul ASCII, cât și formatul HEX).
- ▶ Răspuns la comenzi: respectați mesajul de retur RS232.

Cod mufă	ID Proiector		ID comandă			Spațiu	Variabilă	Carriage Return
~	x	x	x	x	x		n	CR
Fix code One Digit~	00		Defined by Optoma 2 or 3 Digit. See the Follow content			One Digit	Per item Definition	Fix code One Digit

- Pentru rezoluția de ecran lat (WXGA), compatibilitatea depinde de modelul de notebook/PC.



Comenzi AMX Device Discovery

- ▶ DP: 239.255.250.250
- ▶ Nr. port: 9131
- ▶ Fiecare din informațiile de transmisie UDP de mai jos sunt actualizate la aproximativ 40 de secunde

Comandă	Descriere	Observație (parametru)
Device-UUID	MAC address (Hex value without ':' separator)	12 digits
Device-SKDCClass	The Duet DeviceSdk class name	VideoProjector
Device-Make	Maker name	MakerPXLW
Device-Model	Model name	Projector

Anexe

Comandă	Descriere	Observație (parametru)
Config-URL	Device's IP address LAN IP address is shown up if LAN IP address is valid. Wireless LAN IP address is shown up if Wireless LAN IP address is valid.	http://xxx.xxx.xxx. xxx/index.html
Revision	The revision must follow a major. minor.micro scheme. The revision is only increased if the command protocol is modified.	1.0.0



- Pentru rezoluția de ecran lat (WXGA), compatibilitatea depinde de modelul de notebook/PC.
- Această funcție AMX are unicul rol de a oferi suport pentru serviciul AMX Device Discovery.
- Informațiile transmisiei pot fi trimise numai prin interfețe valide.
- Atât interfața LAN, cât și interfața Wireless LAN pot fi acceptate în același timp.
- Dacă s-a utilizat utilitarul „Beacon Validator”. Citiți cu atenție informațiile de mai jos.

Comenzi PJLink™ acceptate

Tabelul de mai jos cuprinde comenzile pentru controlarea proiecteurului utilizând protocolul PJLink™.

Comandă Descriere Observații (Parametru)

Comandă	Descriere	Observație (parametru)
POWR	Power control	0 = Standby
		1 = Power on
POWR?	Inquiry about the power state	0 = Standby
		1 = Power on
		2 = Cooling down
		3 = Warming up
INPT	INPT Input switching	11 = VGA1



Acest proiecter se conformează pe deplin cu specificațiile BMIA PJLink™ Clasa 1. Acesta acceptă toate comenzile definite de către PJLink™ Clasa 1, iar conformitatea a fost verificată cu versiunea 1.0 a specificațiilor standard PJLink™.

Comandă	Descriere	Observație (parametru)
INPT?	Inquiry about input switching	12 = VGA2
		13 = Component
		14 = BNC
		21 = VIDEO
		22 = S-VIDEO
		31 = HDMI 1
		32 = HDMI 2
AVMT	Mute control	30 = Video and audio mute disable
AVMT?	Inquiry about the mute state	31 = Video and audio mute enable
ERST?	Inquiry about the error state	1st byte: Fan error, 0 or 2
		2nd byte: Lamp error, 0 to 2
		3rd byte: Temperature error, 0 or 2
		4th byte: Cover open error, 0 or 2
		5th byte: Filter error, 0 or 2
		6th byte: Other error, 0 or 2
		0 to 2 mean as follows: 0 = No error detected, 1 = Warning, 2 = Error
LAMP?	Inquiry about the lamp state	1st value (1 to 5 digits): Cumulative LAMP operating time (This item shows a lamp operating time (hour) calculated based on that LAMP MODE is LOW.)
		2nd value: 0 = Lamp off, 1 = Lamp on
INST?	Inquiry about the available inputs	The following value is returned. "11 12 21 22 31 32"
NAME?	Inquiry about the projector name	The projector name set on the NETWORK menu or the ProjectorView Setup window is returned
INF1?	Inquiry about the manufacturer name	"Optoma" is returned.

Comandă	Descriere	Observație (parametru)
INF2?	Inquiry about the model name	“EH7700” is returned.
INF0?	Inquiry about other information	No other information is available. No parameter is returned.
CLSS?	Inquiry about the class information	“1” is returned.

Trademarks

- ▶ DLP is trademarks of Texas Instruments.
- ▶ IBM is a trademark or registered trademark of International Business Machines Corporation.
- ▶ Macintosh, Mac OS X, iMac, and PowerBook are trademarks of Apple Inc., registered in the U.S. and other countries.
- ▶ Microsoft, Windows, Windows Vista, Internet Explorer and PowerPoint are either a registered trademark or trademark of Microsoft Corporation in the United States and/or other countries.
- ▶ HDMI, the HDMI Logo and High-Definition Multimedia Interface are trademarks or registered trademarks of HDMI Licensing LLC.
- ▶ AMX Device Discovery
The projector is monitored and controlled by the control system of AMX.
- ▶ Crestron RoomView Connected™
The projector is monitored and controlled by the control system and software of Crestron Electronics, Inc.
- ▶ PJLink™
PJLink trademark is a trademark applied for registration or is already registered in Japan, the United States of America and other countries and areas.
This projector supports standard protocol PJLink™ for projector control and you can control and monitor projector's operations using the same application among projectors of different models and different manufacturers.

- ▶ Other product and company names mentioned in this user's manual may be the trademarks or registered trademarks of their respective holders.
- ▶ About Crestron RoomView Connected™
Electronics, Inc. to facilitate configuration of the control system of Crestron and its target devices.

For details, see the website of Crestron Electronics, Inc.

URL <http://www.crestron.com>

URL <http://www.crestron.com/getroomview/>

Instalare pe tavan

1. Pentru a preveni deteriorarea proiecteurului, utilizați pachetul de montare Optoma recomandat pentru instalare.
2. Dacă doriți să utilizați un suport de montare pe tavan de la un furnizor terț, asigurați-vă că șuruburile folosite pentru atașarea suportului de montare la proiector îndeplinesc următoarele specificații:
 - ▶ tip șurub: M4
 - ▶ lungime maximă șurub: 11 mm
 - ▶ lungime minimă șurub: 9 mm

Notă

Rețineți că deteriorările rezultate în urma unei instalări incorecte vor duce la anularea garanției.



Avertisment:

1. Dacă achiziționați un suport de montare pe perete de la o altă companie, asigurați-vă că folosiți șuruburi cu dimensiuni corespunzătoare. Dimensiunea șuruburilor diferă în funcție de tipul suportului de montare. Aceasta depinde de dimensiunea plăcii.
2. Asigurați o distanță de minimum 10 cm între tavan și partea inferioară a proiecteurului.
3. Evitați instalarea proiecteurului în apropierea unei surse de căldură.

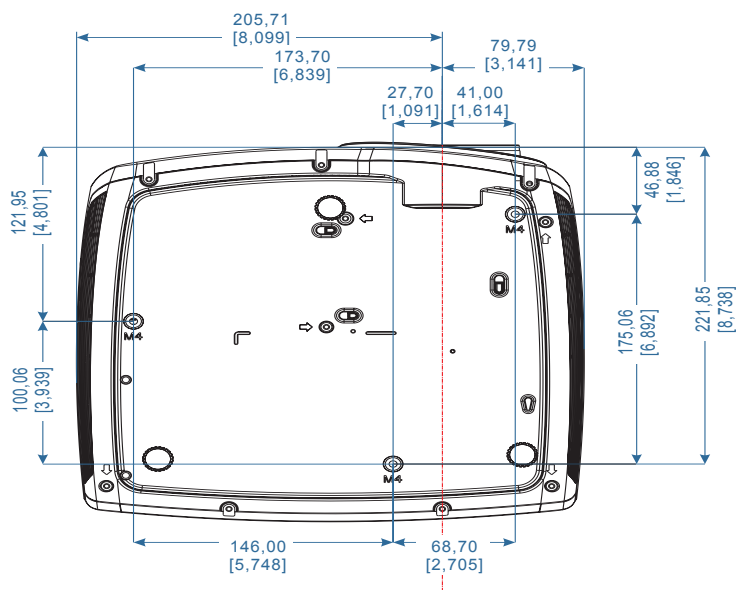
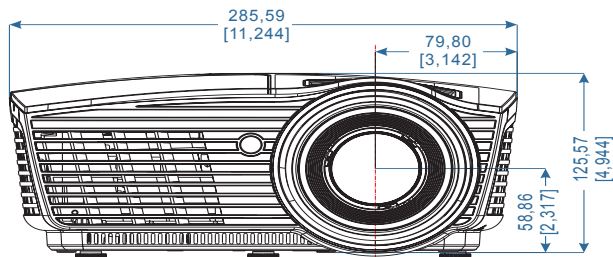

Birouri globale Optoma

Pentru service și asistență, contactați biroul dvs. local.

SUA

3178 Laurelview Ct.,
Fremont, CA 94538, SUA
www.optomausa.com

Tel.: 888-289-6786
Fax: 510-897-8601
Service: services@optoma.com

Canada

3178 Laurelview Ct.,
Fremont, CA 94538, SUA
www.optoma.ca

Tel.: 888-289-6786
Fax: 510-897-8601
Service: services@optoma.com

America Latină

3178 Laurelview Ct.
Fremont, CA 94538, SUA
www.optoma.com.br

Tel.: 888-289-6786
Fax: 510-897-8601
www.optoma.com.mx

Europa

42 Caxton Way, The Watford Business Park
Watford, Hertfordshire,
WD18 8QZ, Marea Britanie

www.optoma.eu
Tel. service: +44 (0)1923 691865

Tel.: +44 (0) 1923 691 800
Fax: +44 (0) 1923 691 888
Service: service@tsc-europe.com

Benelux BV

Randstad 22-123
1316 BW Almere
Țările de jos
www.optoma.nl

Tel.: +31 (0) 36 820 0252
Fax: +31 (0) 36 548 9052

Franța

Bâtiment E
81-83 avenue Edouard Vaillant
92100 Boulogne Billancourt, Franța

Tel.: +33 1 41 46 12 20
Fax: +33 1 41 46 94 35
Service: savoptoma@optoma.fr

Spania

C/ José Hierro, 36 Of. 1C
28522 Rivas VaciaMadrid,
Spania

Tel.: +34 91 499 06 06
Fax: +34 91 670 08 32

Germania

Wiesenstrasse 21 W
D40549 Düsseldorf,
Germania

Tel.: +49 (0) 211 506 6670
Fax: +49 (0) 211 506 66799
Service: info@optoma.de

Scandinavia

Lerpeveien 25
3040 Drammen
Norvegia

Tel.: +47 32 98 89 90
Fax: +47 32 98 89 99
Service: info@optoma.no

Căsuța poștală 9515
3038 Drammen
Norvegia

Taiwan

12F., No.213, Sec. 3, Beixin Rd.,
Xindian Dist., New Taipei City 231,
Taiwan, R.O.C.
www.optoma.com.tw

Tel: +886-2-8911-8600
Fax: +886-2-8911-6550
Service: services@optoma.com.tw
asia.optoma.com

Hong Kong

Unit A, 27/F Dragon Centre, 79 Wing Hong Street,
Cheung Sha Wan Kowloon, Hong Kong

Tel : +852-2396-8968
www.optoma.com.hk

Fax: +852-2370-1222

China

5F, No. 1205, Kaixuan Rd.,
Changning District
Shanghai, 200052, China

Tel.: +86-21-62947376
Fax: +86-21-62947375
www.optoma.com.cn

Japonia

東京都足立区綾瀬 3-25-18
株式会社オーエス

コンタクトセンター:0120-380-495
Service: info@os-worldwide.com
<http://www.os-worldwide.com/>

Coreea

WOOMI TECH.CO.,LTD.
4F, Minu Bldg.33-14, Kangnam-Ku,
seoul,135-815, COREEA

Tel.: +82+2+34430004
Fax: +82+2+34430005

Note privind reglementările și siguranța

Această anexă cuprinde notele generale referitoare la proiector.

Notă FCC

Acest dispozitiv a fost testat și s-a constatat că respectă limitele pentru un dispozitiv digital din clasa B, în conformitate cu Partea 15 din Regulamentul FCC. Aceste limite au rolul de a oferi o protecție rezonabilă împotriva interferențelor dăunătoare dintr-un mediu de instalare rezidențial. Acest dispozitiv generează, utilizează și poate radia energie sub formă de frecvență radio dacă nu este instalat și utilizat în acord cu instrucțiunile. De asemenea, dispozitivul poate cauza interferențe dăunătoare în raport cu comunicațiile radio.

Cu toate acestea, nu există nicio garanție că nu vor apărea interferențe în anumite medii de instalare. În cazul în care acest dispozitiv cauzează interferențe dăunătoare pentru recepția radio sau TV, interferențe care pot fi determinate prin oprirea și repornirea dispozitivului, utilizatorului i se recomandă să corecteze interferențele aplicând una sau mai multe din următoarele măsuri:

- ■ reorientarea sau re poziționarea antenei receptoare;
- ■ mărirea distanței dintre dispozitiv și receptor;
- ■ conectarea dispozitivului la o priză care aparține unui alt circuit decât cel la care este conectat receptorul;
- ■ consultarea reprezentantului sau unui tehnician cu experiență în domeniul radio/televiziunii pentru obținerea asistenței.

Notă: Cabluri ecranate

Toate conexiunile la alte dispozitive de calcul trebuie să se facă prin utilizarea cablurilor ecranate, pentru a asigura conformitatea cu Regulamentul FCC.

Atenție

Schimbările sau modificările care nu sunt aprobate în mod expres de către producător pot duce la anularea dreptului utilizatorului de a utiliza proiectorul, drept care este acordat de către Federal Communications Commission.

Condiții de utilizare

Acest dispozitiv este conform cu Partea 15 din Regulamentul FCC. Utilizarea face obiectul următoarelor două condiții:

- 1.acest dispozitiv poate cauza interferențe dăunătoare; și
- 2.acest dispozitiv trebuie să accepte toate interferențele permise, inclusiv interferențele care pot cauza o funcționare nedorită.

Notă: Pentru utilizatorii din Canada

Acest aparat digital din clasa B este conform cu norma ICES-003 din Canada.

Remarque à l'intention des utilisateurs canadiens

Cet appareil numérique de la classe B est conforme a la norme NMB-003 du Canada.

Declarație de conformitate pentru țările din UE

- Directivea EMC 2004/108/CE (inclusiv amendamentele la aceasta)
- Directivea 2006/95/CE privind tensiunile reduse
- Directivea 1999/5/EC privind R & TTE (dacă aparatul are funcție de transmitere prin radio-frecvență)
- RoHS Directive 2011/65
- Energy Related Products (ErP) Directive 2009/125/EC

Instrucțiuni privind casarea



Nu aruncați acest dispozitiv electronic împreună cu alte resturi menajere atunci când nu mai aveți nevoie de acesta. Pentru a reduce la minimum poluarea și pentru a asigura o protecție maximă a mediului înconjurător, vă recomandăm să reciclați acest produs.