

Proyector DLP®

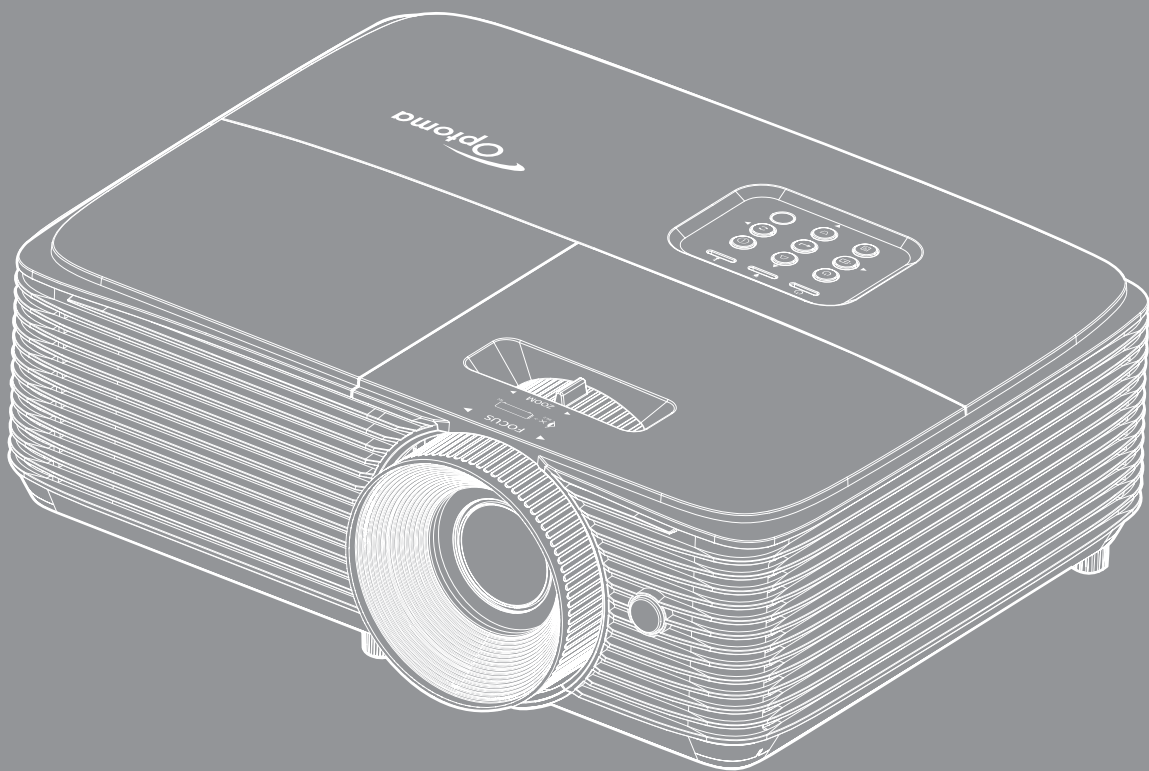

ÍNDICE

SEGURIDAD	4
<i>Instrucciones de seguridad importantes.....</i>	<i>4</i>
<i>Información de seguridad 3D</i>	<i>5</i>
<i>Derechos de autor.....</i>	<i>6</i>
<i>Renuncia de responsabilidad</i>	<i>6</i>
<i>Reconocimiento de marcas registradas</i>	<i>6</i>
<i>FCC</i>	<i>7</i>
<i>Declaración de conformidad para los países de la UE.....</i>	<i>7</i>
<i>WEEE.....</i>	<i>7</i>
INTRODUCCIÓN.....	8
<i>Contenido del paquete</i>	<i>8</i>
<i>Accesorios estándar.....</i>	<i>8</i>
<i>Accesorios opcionales.....</i>	<i>8</i>
<i>Información general del producto</i>	<i>9</i>
<i>Conexiones.....</i>	<i>10</i>
<i>Panel de control.....</i>	<i>11</i>
<i>Mando a distancia</i>	<i>12</i>
CONFIGURACIÓN E INSTALACIÓN	13
<i>Instalar el proyector.....</i>	<i>13</i>
<i>Conectar fuentes al proyecto.....</i>	<i>15</i>
<i>Ajustar de la imagen proyectada.....</i>	<i>16</i>
USO DEL PROYECTOR.....	19
<i>Encender y apagar el proyector</i>	<i>19</i>
<i>Seleccionar una fuente de entrada.....</i>	<i>20</i>
<i>Navegación por el menú y funciones</i>	<i>21</i>
<i>Árbol de menús en pantalla (OSD).....</i>	<i>22</i>
<i>Menú Ajustes de imagen: Pantalla</i>	<i>30</i>
<i>Mostrar el menú Juegos mejorados</i>	<i>33</i>
<i>Menú Pantalla 3D.....</i>	<i>33</i>
<i>Menú de relación de aspecto de visualización</i>	<i>34</i>
<i>Menú de máscara de borde de visualización</i>	<i>35</i>
<i>Menú de zoom de visualización</i>	<i>35</i>
<i>Menú de desplazamiento de la imagen de visualización</i>	<i>36</i>
<i>Menú de distorsión trapezoidal de visualización</i>	<i>36</i>
<i>Menú de silencio de audio.....</i>	<i>36</i>
<i>Menú de volumen de audio</i>	<i>36</i>
<i>Menú de configuración de proyección.....</i>	<i>36</i>
<i>Menú de configuración de tipo de pantalla.....</i>	<i>36</i>
<i>Menú de configuración de lámpara</i>	<i>36</i>
<i>Menú de configuración de filtro</i>	<i>37</i>

<i>Menú de configuración de energía</i>	37
<i>Menú Configuración Seguridad</i>	38
<i>Menú de configuración de enlace HDMI</i>	38
<i>Menú de configuración del patrón de prueba</i>	39
<i>Menú de ajustes remotos</i>	39
<i>Menú de configuración de ID del proyector</i>	39
<i>Menú de opciones de configuración</i>	39
<i>Menú Restablecimiento de configuración</i>	40
<i>Menú Información</i>	41



MANTENIMIENTO 42

<i>Reemplazar la lámpara</i>	42
<i>Instalar y limpiar el filtro para el polvo</i>	44

INFORMACIÓN ADICIONAL 45

<i>Resoluciones compatibles</i>	45
<i>Tamaño de imagen y distancia de proyección</i>	47
<i>Dimensiones del proyector e instalación en el techo</i>	48
<i>Códigos del mando a distancia infrarrojo</i>	49
<i>Resolución de problemas</i>	51
<i>Indicador de advertencia</i>	53
<i>Especificaciones</i>	55
<i>Sucursales internacionales de Optoma</i>	56

SEGURIDAD

	El símbolo de rayo dentro de un triángulo equilátero pretende alertar al usuario de la existencia de "voltaje peligroso" no aislado en el interior del producto, cuya magnitud puede ser lo suficientemente grande como para constituir un riesgo de descarga eléctrica para las personas.
	El símbolo de exclamación dentro de un triángulo equilátero pretende alertar al usuario de la existencia de importantes instrucciones de funcionamiento y mantenimiento (servicio técnico) en la documentación que acompaña al aparato.

Siga todas las advertencias, precauciones y procedimientos de mantenimiento recomendados en esta guía del usuario.

Instrucciones de seguridad importantes



- No mire directamente al haz de luz, RG2.
Al igual que con cualquier fuente brillante, no mire directamente al haz, RG2 IEC 62471-5:2015.
- No bloquee las aperturas de ventilación. Para garantizar un funcionamiento fiable del proyector y para evitar que se sobrecaliente, es recomendable instalarlo en una ubicación que no bloquee la ventilación. A modo de ejemplo, no coloque el proyector en una mesa llena de objetos, un sofá, una cama, etc. No coloque el proyector en un lugar cerrado como una estantería o armario que restrinja el flujo de aire.
- Para reducir el riesgo de incendio y/o descarga eléctrica, no exponga el proyector a la lluvia o humedad. No coloque el aparato cerca de fuentes de calor, como por ejemplo radiadores, hornillos u otros aparatos como amplificadores que produzcan calor.
- No permita que ningún objeto o líquido entre en el proyector. Podrían entrar en contacto con punto de voltaje peligroso y cortocircuitar componentes, lo que podría originar un incendio o descargas eléctricas.
- No utilice el producto bajo las siguientes condiciones:
 - En ambientes muy calurosos, fríos o húmedos.
 - (i) Asegúrese de que la temperatura ambiente se encuentre entre 5°C ~ 40°C
 - (ii) Asegúrese de que la humedad relativa se encuentre entre 10% ~ 85%
 - En áreas donde el polvo y la suciedad se acumulen con facilidad.
 - Coloque el equipo cerca de un aparato que genere campos magnéticos intensos.
 - Bajo luz solar directa.
- No utilice el proyector en lugares donde pueda haber gases inflamables o gases explosivos en la atmósfera. La lámpara que se encuentra dentro del proyector alcanza temperaturas muy altas durante el funcionamiento y los gases pueden prenderse, lo que puede dar lugar a un incendio.
- No utilice la unidad si se presenta algún daño físico. Los daños físicos/utilizaciones incorrectas podrían ser (aunque no están limitados a):
 - La unidad se ha dejado caer.
 - El cable de alimentación o el enchufe está dañado.
 - Se ha derramado líquido sobre el proyector.
 - El proyector se ha expuesto a la lluvia o a la humedad.
 - Algo se ha caído dentro del proyector o está suelto.
- No coloque el proyector sobre una superficie inestable. El proyector puede caerse, lo que puede dar lugar a lesiones personales o daños en el propio proyector.
- No bloquee la luz que sale de la lente del proyector cuando se encuentra en funcionamiento. La luz calentará el objeto y podría fundirse, lo que puede provocar quemaduras o un incendio.

- No abra o desmonte este proyector, ya que se podrían producir descargas eléctricas.
- No intente reparar la unidad por sí mismo. Si abre o retira las tapas puede quedar expuesto a voltajes peligrosos y a otros riesgos. Llame a Optoma antes de enviar la unidad para que la reparen.
- Consulte la carcasa del proyector para obtener instrucciones relacionadas con la seguridad.
- La unidad solamente debe ser reparada por personal de servicio técnico cualificado.
- Use sólo accesorios/componentes auxiliares homologados por el fabricante.
- No mire directamente a la lente del proyector mientras está en funcionamiento. El brillo de la luz puede dañarle los ojos.
- Cuando reemplace la lámpara, espere a que la unidad se enfríe. Siga las instrucciones que se describen en las páginas 42-43.
- Este proyector detectará la vida de la lámpara automáticamente. Asegúrese de cambiar la lámpara cuando aparezcan los mensajes de aviso.
- Reconfigure la función "Restablecer lámpara" del menú "Ajustar Configuración de la lámpara" después de reemplazar el módulo de la lámpara.
- Cuando apague el proyector, asegúrese de que el ciclo de enfriamiento se ha completado antes de desconectar la alimentación. Deje que transcurran 90 segundos para que el proyector se enfríe.
- Cuando se aproxime el fin del ciclo de vida de la lámpara, el mensaje «Se agotó la vida útil de la lámpara.» aparecerá en la pantalla. Póngase en contacto con su distribuidor local o con el centro de servicio local para cambiar la lámpara tan pronto como sea posible.
- Apagar la unidad y desconectar el enchufe de alimentación de la toma de CA antes de limpiar el producto.
- Use un paño suave y seco impregnado en un detergente débil para limpiar la carcasa de la pantalla. No utilizar limpiadores, ceras o disolventes abrasivos para limpiar la unidad.
- Desconectar el enchufe de la corriente de la salida de CA si no va a usar el producto durante un prolongado período de tiempo.

Nota: *Cuando la lámpara alcance el final de su ciclo de vida, el proyector no se volverá a encender hasta que se reemplace el módulo de la lámpara. Para reemplazar la lámpara, siga los procedimientos descritos en la sección "Reemplazar la lámpara" en las páginas 42-43.*

- *No coloque el proyector en lugares donde pueda estar sometido a vibraciones o impactos.*
- *No toque la lente con las manos desprotegidas.*
- *Quite las pilas del mando a distancia antes de guardarlo. Si las pilas se dejan en el mando a distancia durante prolongados períodos de tiempo, pueden presentar fugas.*
- *No utilice o almacene el proyector en lugares donde haya humo procedente de aceite o cigarrillos, ya que puede afectar negativamente a la calidad del rendimiento del proyector.*
- *Siga la instalación de orientación del proyector correcta ya que una instalación no estándar puede afectar al rendimiento del proyector.*
- *Utilice una regleta de enchufes y o protector de sobrevoltaje. Los apagones y las caídas de tensión pueden DAÑAR los dispositivos.*

Información de seguridad 3D

Siga todas las advertencias y precauciones tal y como se recomienda antes de que usted o sus hijos utilicen la función 3D.

Advertencia

Los niños y adolescentes podrían presentar una mayor sensibilidad a los problemas de salud asociados a la visualización de imágenes 3D, por lo que deben disfrutar de vigilancia constante durante la realización de tal actividad.

Advertencia acerca de la epilepsia fotosensitiva y otros riesgos de salud

- Algunos espectadores podrían experimentar ataques epilépticos o apoplejías durante la visualización de las imágenes o luces intermitentes que el proyector proyecta al reproducir películas o videojuegos. Si usted es susceptible de sufrir un ataque epiléptico o apoplejía o sus antecedentes familiares así lo sugieren, consulte con un médico especialista antes de usar la función 3D.
- Incluso aquellas personas sin antecedentes personales o familiares de epilepsia o apoplejía podrían sufrir una enfermedad no diagnosticada que derive en la aparición de ataques epilépticos fotosensitivos.
- Las mujeres embarazadas, los ancianos, los enfermos en estado grave, las personas privadas del sueño y aquellas afectadas por el consumo de alcohol deben evitar el uso de las funciones 3D que incorpora el equipo.

- Si experimenta alguno de los siguientes síntomas, desista inmediatamente de la visualización de imágenes 3D y póngase en contacto con un médico especialista: (1) alteración de la visión; (2) desvanecimiento; (3) mareo; (4) movimiento involuntario e impulsivo de los ojos o los músculos; (5) confusión; (6) náuseas; (7) pérdida de consciencia; (8) convulsiones; (9) calambres; y/o (10) desorientación. Los niños y adolescentes son más propensos que los adultos a experimentar los síntomas anteriores. Los padres deben prestar especial atención a sus hijos durante el uso de la función y preguntarles con frecuencia si sufren tales síntomas.
- La visualización de la proyección 3D puede causar, asimismo, cinetosis, efectos de alteración de la percepción, desorientación, fatiga ocular y reducción de la estabilidad postural. Se recomienda al usuario realizar descansos con frecuencia con objeto de mitigar el posible impacto de tales efectos. Si sufre fatiga o sequedad ocular o experimenta alguno de los síntomas anteriores, desista inmediatamente del uso de este dispositivo hasta que los síntomas desaparezcan y hayan transcurrido, al menos, 30 minutos a partir de dicho momento.
- La visualización de la proyección 3D a muy poca distancia de la pantalla durante periodos prolongados de tiempo puede resultar perjudicial para la visión. La distancia de visualización ideal es equivalente a tres veces la altura de la pantalla. Es recomendable que los ojos del espectador queden situados al nivel de la pantalla.
- La visualización de la proyección 3D empleando unas gafas 3D durante un periodo prolongado de tiempo puede derivar en dolores de cabeza o sensación de fatiga. Si experimenta dolor de cabeza, fatiga o mareos, desista de la visualización de la proyección 3D y descanse.
- No use las gafas 3D con ningún fin ajeno a la visualización de la proyección 3D.
- El uso de las gafas 3D con cualquier otra finalidad (y, en particular, como anteojos, gafas de sol, gafas protectoras, etc.) podría resultar físicamente perjudicial para el espectador y debilitar la capacidad visual.
- Algunos espectadores podrían sufrir desorientación durante la visualización de la proyección 3D. Debido a ello, NO se recomienda instalar el PROYECTOR 3D cerca del hueco de una escalera, cables, balcones u otros objetos con los que sea posible tropezar o chocar, o puedan provocar caídas, romperse o desprenderse.

Derechos de autor

Esta publicación, incluidas todas las fotografías, ilustraciones y software, está protegida por leyes de derechos de autor internacionales, con todos los derechos reservados. Ni este manual ni ningún material aquí contenido, puede ser reproducido sin el consentimiento por escrito del autor.

© Derechos de autor 2022

Renuncia de responsabilidad

La información contenida en este documento está sujeta a cambios sin previo aviso. El fabricante no representa ni otorga ninguna garantía respecto al contenido de esta documentación y renuncia expresamente a cualquier garantía implícita de comerciabilidad o idoneidad para cualquier fin determinado. El fabricante se reserva el derecho de revisar esta publicación y de realizar cambios en el contenido del presente documento cuando lo estime oportuno sin que tenga la obligación de notificar a ninguna persona dichos cambios o revisiones.

Reconocimiento de marcas registradas

Kensington es una marca comercial registrada en EE.UU. de ACCO Brand Corporation con registros emitidos y aplicaciones pendientes en otros países de todo el mundo.

HDMI, el logotipo de HDMI y High-Definition Multimedia Interface son marcas comerciales o marcas registradas de HDMI Licensing, LLC en Estados Unidos y otros países.

DLP®, DLP Link y el logotipo de DLP son marcas comerciales registradas de Texas Instruments, y BrilliantColor™ es una marca comercial de Texas Instruments.

Todos los demás nombres de producto utilizados en este manual pertenecen a sus respectivos propietarios y están reconocidos.

FCC

Este equipo ha sido comprobado y se ha determinado que cumple con los límites de dispositivo digital Clase B, de acuerdo con la Parte 15 de las Normas de la FCC. Dichos límites han sido diseñados para proporcionar una protección razonable contra interferencias perjudiciales en una instalación residencial. Este equipo genera, utiliza y puede irradiar energía de radiofrecuencia y, si no se encuentra instalado o si no es utilizado de acuerdo con las instrucciones, puede causar interferencias dañinas a las comunicaciones de radio.

No es posible, no obstante, garantizar que no se produzcan interferencias en una instalación particular. Si este dispositivo causa interferencias perjudiciales para la recepción de ondas de radio o televisión, lo cual puede determinarse apagándolo y encendiéndolo, se recomienda al usuario intentar corregir la interferencia poniendo en práctica una o más de las siguientes medidas:

- Cambiar la orientación o la ubicación de la antena receptora.
- Aumentar la separación entre el dispositivo y el receptor.
- Conectar el dispositivo a una toma de suministro eléctrico perteneciente a un circuito diferente de aquél al que está conectado el receptor.
- Solicitar ayuda a un distribuidor o a un técnico experto en radio y televisión.

Aviso: Cables apantallados

La conexión de cualquier dispositivo informático deberá tener lugar empleando cables apantallados a fin de no impedir la satisfacción de los requisitos de la normativa de la FCC.

Precaución

Aquellos cambios o modificaciones que no hayan sido expresamente aprobados por el fabricante podrían invalidar la autorización concedida por la Comisión Federal de Comunicaciones al usuario para usar este proyector.

Condiciones de funcionamiento

Este dispositivo cumple con el Apartado 15 de la Normativa de la FCC. Su funcionamiento se encuentra sujeto a las dos condiciones siguientes:

1. Este dispositivo no debe causar interferencias perjudiciales; y
2. Este dispositivo debe aceptar cualquier interferencia recibida, incluidas aquellas que pudieran causar un funcionamiento no deseado.

Aviso: Usuarios canadienses

Este aparato digital de Clase B cumple con la norma canadiense ICES-003.

Remarque à l'intention des utilisateurs canadiens

Cet appareil numérique de la classe B est conforme à la norme NMB-003 du Canada.

Declaración de conformidad para los países de la UE

- Directiva EMC 2014/30/UE (enmiendas incluidas)
- Directiva de baja tensión 2014/35/UE
- RED 2014/53/EU (si el producto tiene función RF)

WEEE



Instrucciones de eliminación

No arroje este dispositivo electrónico a la basura cuando desee desecharlo. Contribuya a reducir los niveles de contaminación y garantizar la máxima protección del medioambiente reciclando.

INTRODUCCIÓN

Contenido del paquete

Desempaque con cuidado el producto y compruebe que tiene todos los elementos enumerados a continuación bajo la sección de accesorios estándar. Algunos de los elementos que figuran en los accesorios opcionales pueden no estar disponibles en función del modelo, las especificaciones y la región de compra. Compruébelo en su lugar se compra. Algunos accesorios pueden variar según la región.

La tarjeta de garantía solo se suministra en ciertas regiones concretas. Póngase en contacto con su proveedor para obtener más información detallada.

Accesorios estándar

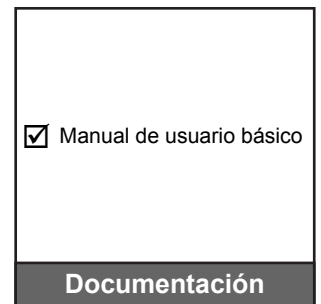
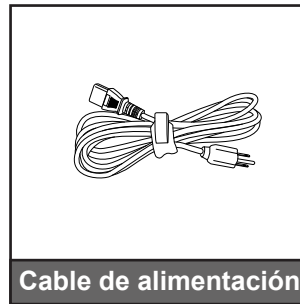

Nota:

- El mando a distancia se envía con la pila/pilas
- (*) El mando a distancia real puede variar según la región.

Accesorios opcionales

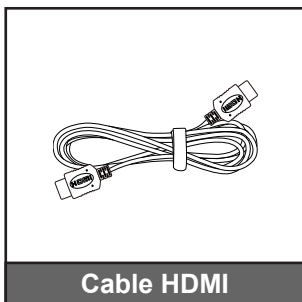

Nota: Los accesorios opcionales varían en función del modelo, de las especificaciones y de la región.

INTRODUCCIÓN

Información general del producto

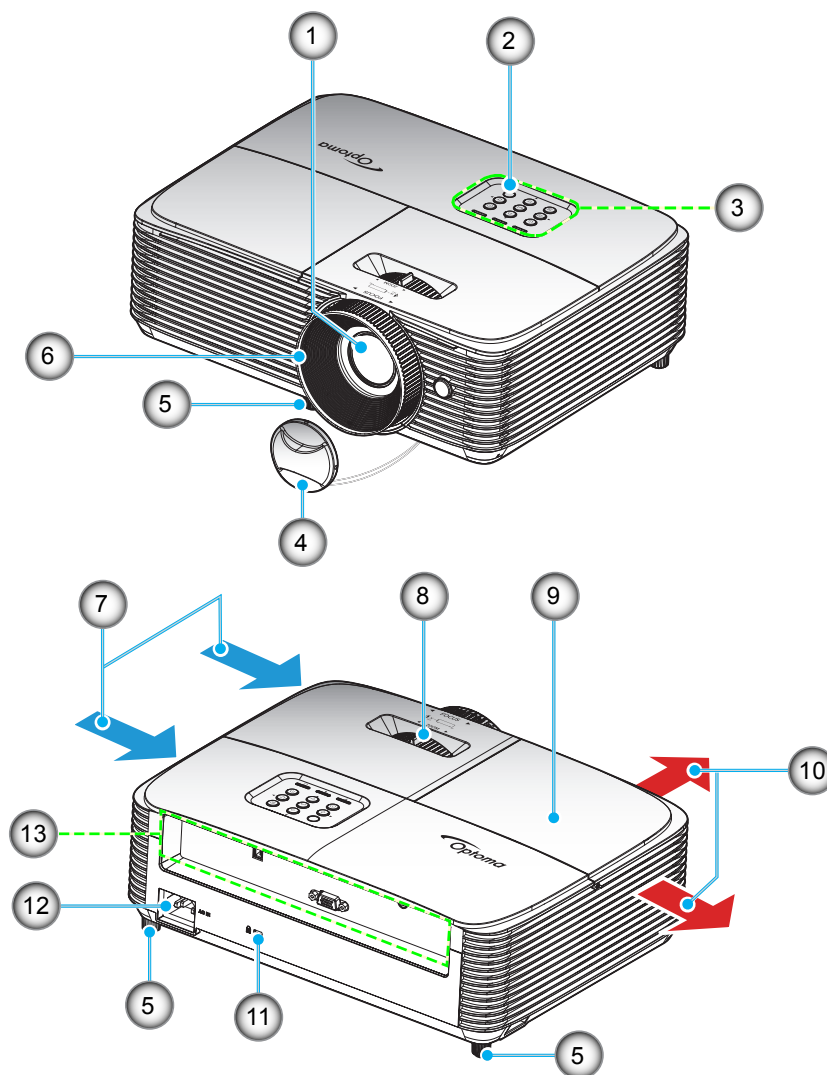

Nota: Mantenga una distancia mínima de 20 cm entre las etiquetas de "entrada" y "salida".

Nº	Opción
1.	Objetivo
2.	Receptor de infrarrojos (IR)
3.	Panel de control
4.	Tapa de la lente
5.	Pie de ajuste de inclinación
6.	Anillo de enfoque
7.	Ventilación (entrada)

Nº	Opción
8.	Control de zoom
9.	Tapa de la lámpara
10.	Ventilación (salida)
11.	Puerto de bloqueo Kensington™
12.	Toma de suministro eléctrico
13.	Entrada / Salida

INTRODUCCIÓN

Conexiones

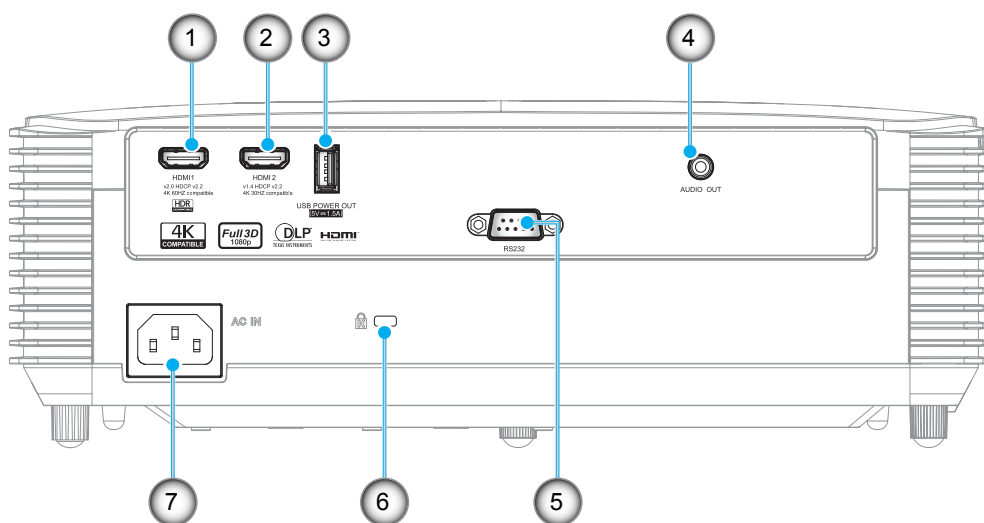

Nº	Opción	Nº	Opción
1.	Conector HDMI 1 (4K 60Hz)	5.	Conector RS232
2.	Conector HDMI 2 (4K 30Hz)	6.	Puerto de bloqueo Kensington™
3.	Conector de salida de alimentación USB (5 V/1,5 A)/Conector SERVICIO	7.	Toma de suministro eléctrico
4.	Conector SALIDA DE AUDIO		

Nota:

- Para garantizar la mejor calidad de imagen y evitar errores de conexión, recomendamos el uso de cables HDMI de alta velocidad o con certificación superior de hasta 5 metros.
- El ratón remoto necesita un mando a distancia especial.

INTRODUCCIÓN

Panel de control

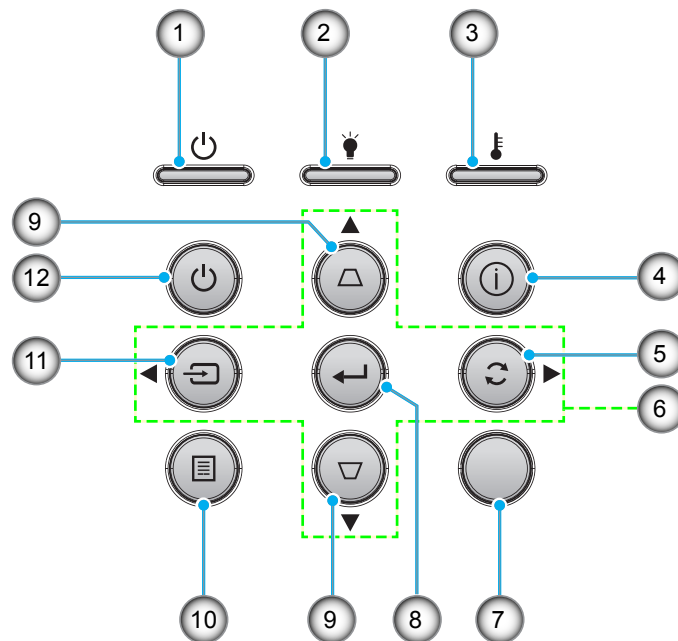

Nº	Opción	Nº	Opción
1.	LED de encendido/espera	7.	Receptor de infrarrojos (IR)
2.	LED de la lámpara	8.	Entrar
3.	LED de temperatura	9.	Corrección de distorsión trapezoidal
4.	Información	10.	Menú
5.	Resincronización	11.	Fuente
6.	Botones de selección de cuatro direcciones	12.	Encender

INTRODUCCIÓN

Mando a distancia

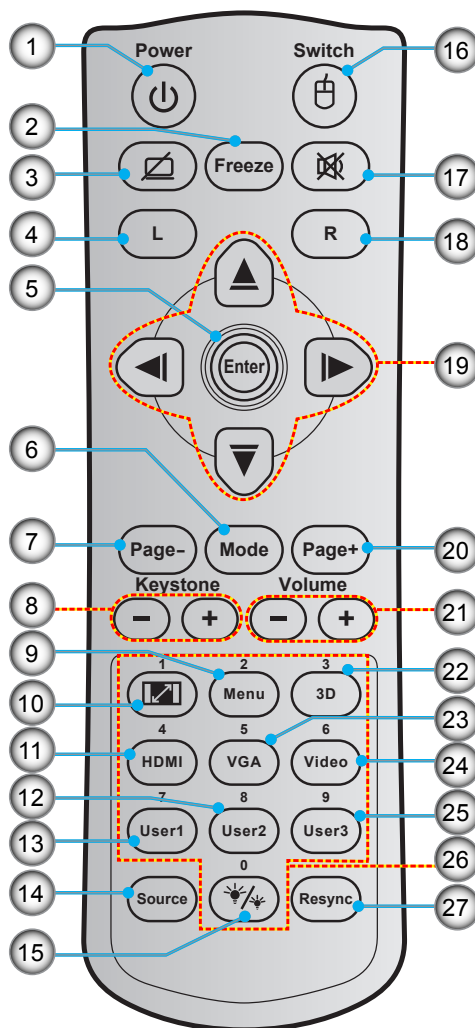

Nº	Opción	Nº	Opción
1.	Encender y apagar	15.	Modo Brillo
2.	Congelar	16.	Activación / Desactivación del ratón
3.	Pantalla en blanco / Silencio de audio	17.	Silencio
4.	Clic con el botón izquierdo del ratón	18.	Clic con el botón derecho del ratón
5.	Entrar	19.	Botones de selección de cuatro direcciones
6.	Modo	20.	Página +
7.	Página -	21.	Volumen - / +
8.	Corrección trapezoidal - / +	22.	Activación / Desactivación del menú 3D
9.	Menú	23.	VGA
10.	Aspecto de Ratio	24.	Vídeo (no admitido)
11.	HDMI	25.	Usuario3
12.	Usuario2	26.	Teclado numérico (0-9)
13.	Usuario1	27.	Resincronización
14.	Fuente		

Nota:

- El mando a distancia real puede variar según la región.
- Es posible que algunos botones no funcionen para modelos que no admiten estas características.

CONFIGURACIÓN E INSTALACIÓN

Instalar el proyector

El proyector se ha diseñado para su instalación en una de cuatro posiciones posibles.

Elija la más apropiada de acuerdo con las características de la sala o con sus preferencias personales. Tenga en cuenta el tamaño y la posición de la pantalla, la ubicación de una toma de alimentación adecuada, además de la ubicación y distancia entre el proyector y el resto del equipo.

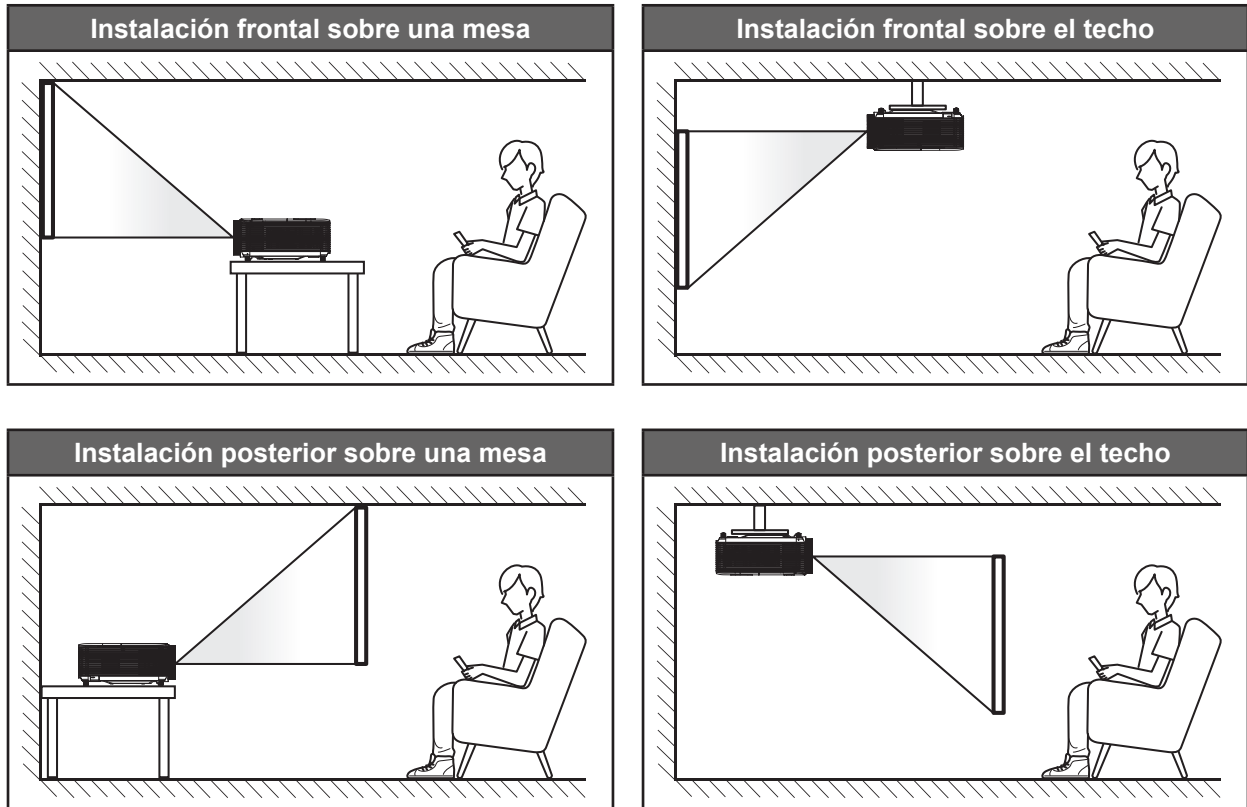

El proyector se debe colocar plano sobre una superficie y con un ángulo de 90 grados o perpendicular a la pantalla.

- Para saber cómo determinar la ubicación del proyector para un tamaño de pantalla dado, consulte la tabla de distancias en la página 47.
- Para saber cómo determinar el tamaño de la pantalla para una distancia dada, consulte la tabla de distancias en las página 47.

Nota: *Cuanto más alejado se coloque el proyector de la pantalla, el tamaño de la imagen proyectada aumenta y el desplazamiento vertical también aumenta proporcionalmente.*

IMPORTANTE:

No utilice el proyector en cualquier posición que no sea otra que una mesa o montaje en techo. El proyector debe estar horizontal y no inclinado ya sea hacia adelante/atrás o hacia la izquierda/derecha. Cualquier otra orientación anulará la garantía y puede acortar la vida útil de la lámpara del proyector o del propio proyector. Para consejos de instalación no estándar póngase en contacto con Optoma.

CONFIGURACIÓN E INSTALACIÓN

Aviso sobre la instalación del proyector

- Coloque el proyector en una posición horizontal.

El ángulo de inclinación del proyector no debe superar los 15 grados. Tampoco debe instalar el proyector de ninguna forma que no sea en el escritorio o en el techo ya que, de lo contrario, la vida útil de la lámpara se reducirá considerablemente, lo que puede dar lugar a **daños impredecibles**.



- Deje al menos una distancia de seguridad de 30 cm alrededor de los conductos de ventilación.

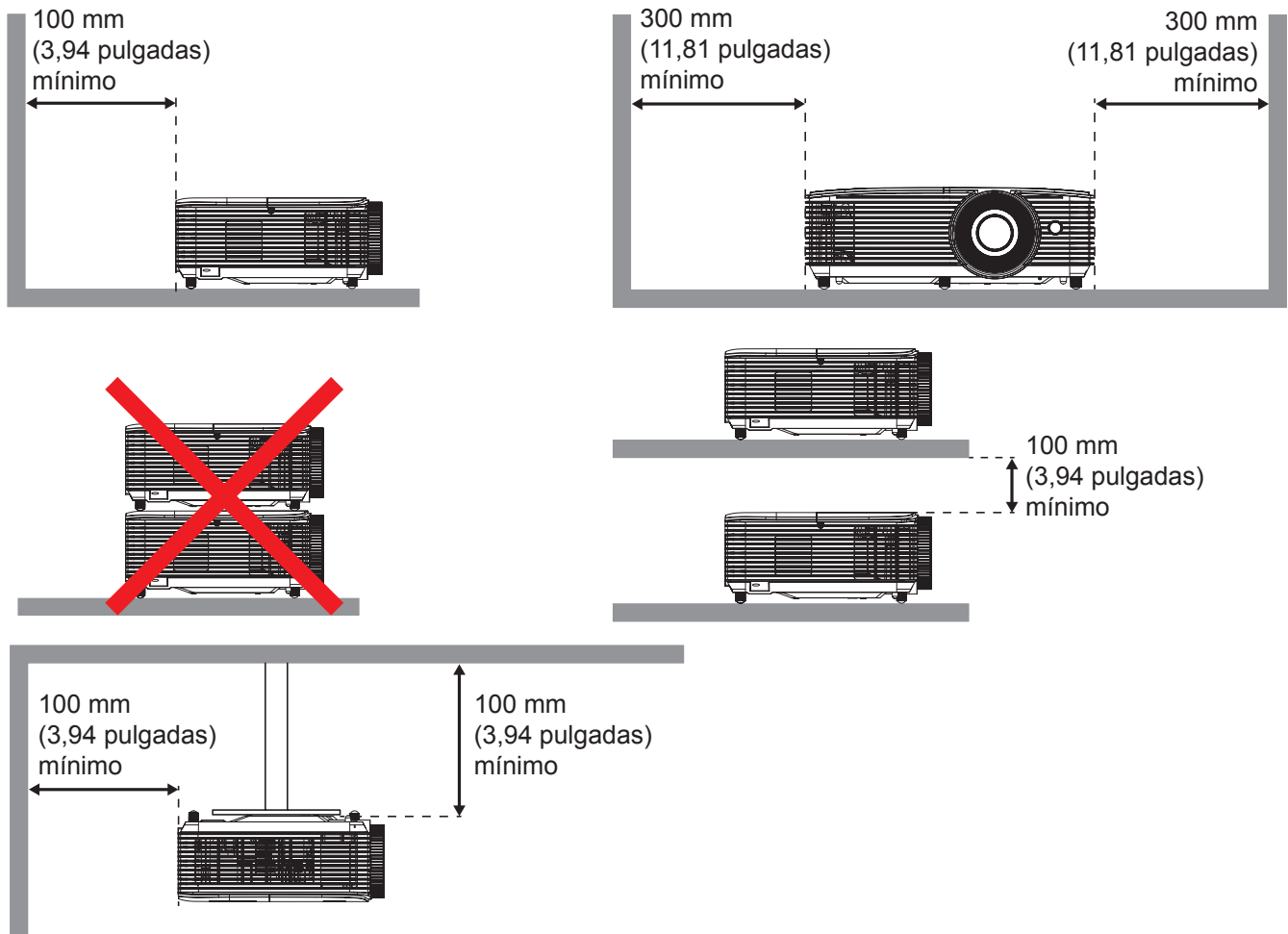

- Asegúrese de que los conductos de ventilación de entrada no reutilizan el aire caliente de los conductos de ventilación de salida.
- Cuando utilice el proyector en un entorno cerrado, asegúrese de que la temperatura del aire circundante dentro del recinto no supere la temperatura de funcionamiento mientras el proyector está funcionando y que las aberturas de entrada y salida de aire no están obstruidas.
- Todas las carcasas deben superar una evaluación de temperatura térmica para garantizar que el proyector no recicle el aire expulsado, ya que esta situación puede hacer que el dispositivo se apague aunque la temperatura del recinto se encuentre dentro de los márgenes de temperatura de funcionamiento.

CONFIGURACIÓN E INSTALACIÓN

Conectar fuentes al proyecto

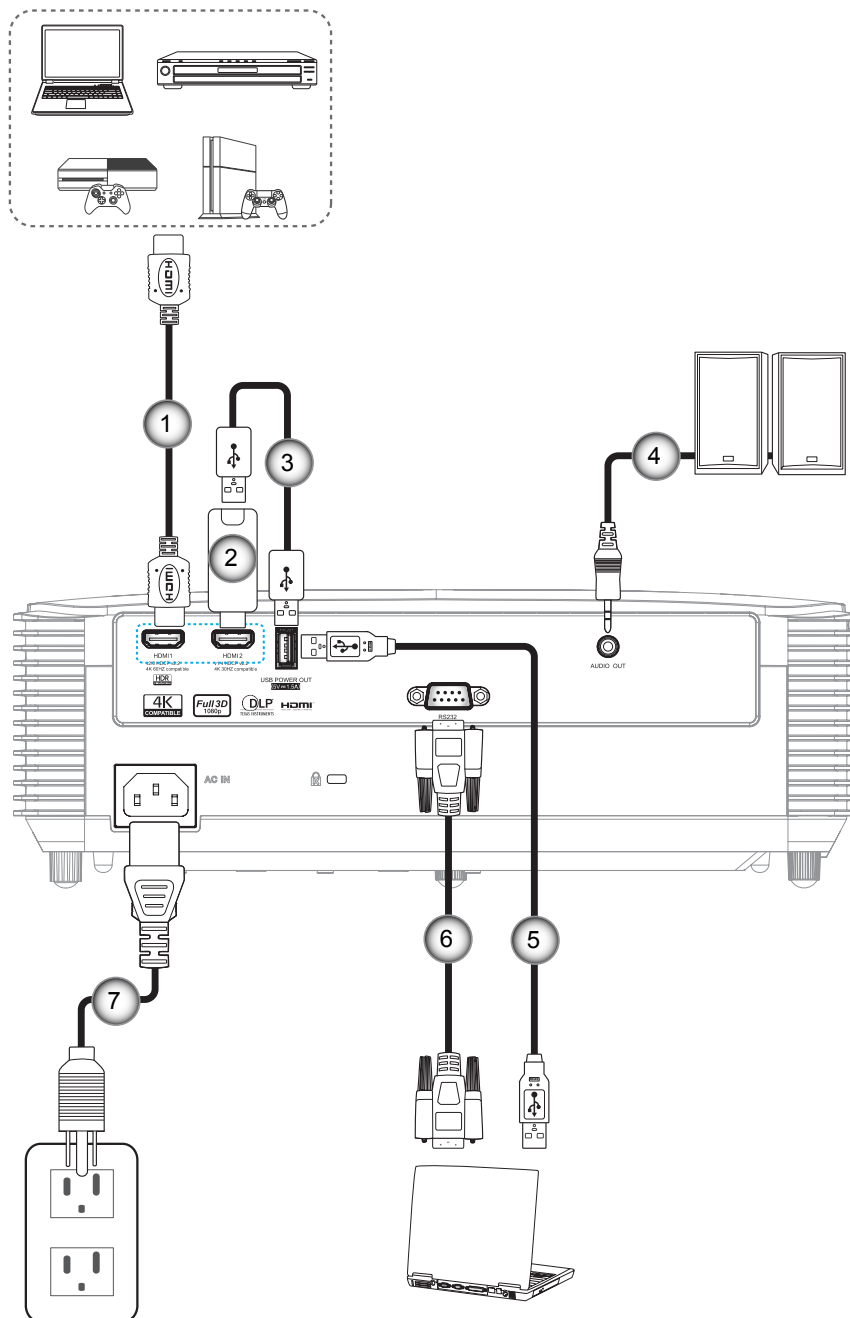

Nº	Opción	Nº	Opción
1.	Cable HDMI	5.	Cable USB
2.	Llave HDMI	6.	Cable RS232
3.	Cable de alimentación USB	7.	Cable de alimentación
4.	Cable de salida de audio		

CONFIGURACIÓN E INSTALACIÓN

Ajustar de la imagen proyectada

Altura de la imagen

El proyector está equipado con un pie elevador para ajustar la altura de la imagen.

1. Localice el pie ajustable que desea modificar en la parte inferior del proyector.
2. Gire el pie ajustable en el sentido de las agujas del reloj o en sentido contrario para levantar o bajar el proyector.

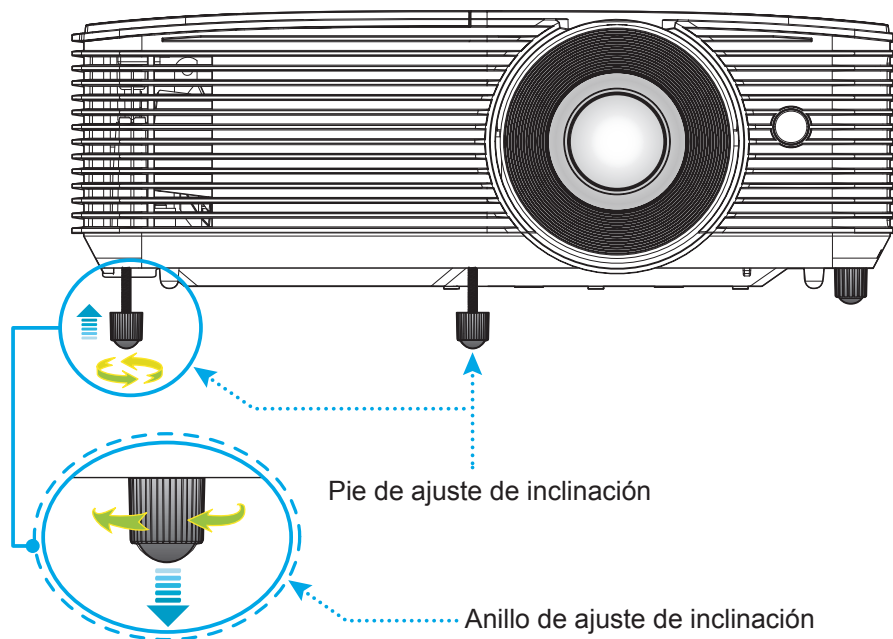

Zoom y enfoque

- Para ajustar el tamaño de la imagen, gire la palanca de zoom en el sentido de las agujas del reloj o en sentido contrario para aumentar o reducir el tamaño de la imagen proyectada.
- Para ajustar el enfoque, gire el anillo de enfoque en el sentido de las agujas del reloj o en sentido contrario hasta que la imagen sea nítida y legible.

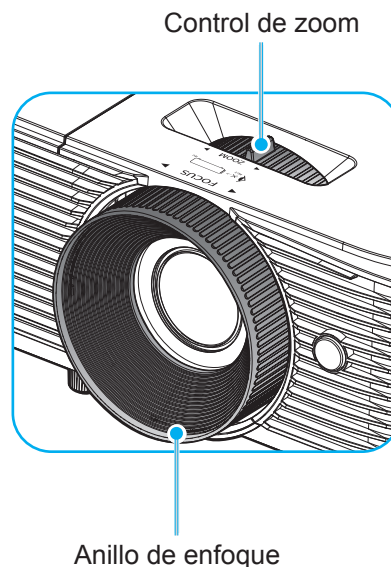

Nota: El proyector enfocará a una distancia de entre 1 m y 7,5 m (optimizado para un tamaño de imagen de 60”).

CONFIGURACIÓN E INSTALACIÓN

Instalar y cambiar las pilas

Con el mando a distancia se suministran dos pilas del tipo AAA.

1. Retire la tapa de las baterías situada en la parte posterior del mando a distancia.
2. Inserte baterías AAA en el compartimiento de la batería como se muestra.
3. Vuelva a colocar la cubierta posterior del mando a distancia.

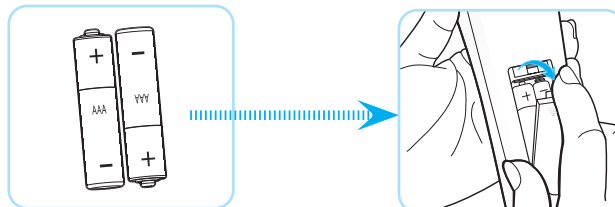

Nota: Utilice pilas del mismo tipo o equivalentes cuando reemplace las pilas gastadas.

PRECAUCIÓN

El uso inadecuado de las pilas puede provocar fugas de sustancias químicas o explosiones. Asegúrese de seguir las instrucciones que se indican a continuación.

- No mezcle pilas de diferentes tipos. Las pilas de tipo diferente tienen distintas características.
- No mezcle pilas usadas y nuevas. Si mezcla pilas usadas y nuevas puede reducir la autonomía de estas últimas o provocar fugas de sustancias químicas en las primeras.
- Retire las pilas tan pronto como se agoten. Las sustancias químicas que se fugan de las pilas que entren en contacto con la piel pueden provocar sarpullidos. Si detecta alguna fuga de sustancia química, límpiela completamente con un paño.
- Las pilas proporcionadas con este producto pueden tener una esperanza de vida más corta debido a las condiciones de almacenamiento.
- Si no va a usar el mando a distancia durante un prolongado período de tiempo, quite las pilas.
- Cuando se deshaga de las pilas, debe hacerlo conforme a las leyes del área o país correspondiente.

CONFIGURACIÓN E INSTALACIÓN

Alcance efectivo

El sensor de infrarrojos (IR) del mando a distancia está situado en la parte superior del proyector. Asegúrese de sostener el mando a distancia con un ángulo de 30 grados perpendicular al sensor de infrarrojos ubicado en la parte superior del proyector para que funcione correctamente. La distancia entre el mando a distancia y el sensor no debe ser superior a 6 metros (20 pies).

Nota: Al apuntar el mando a distancia directamente (en un ángulo de 0 grados) al sensor de infrarrojos, la distancia entre el mando a distancia y el sensor no deberá ser superior a 8 metros (~ 26 pies).

- Asegúrese de que no haya ningún obstáculo entre el mando a distancia y el sensor de infrarrojos que pueda obstruir la trayectoria del haz de infrarrojos.
- Asegúrese de que la luz solar o la luz de lámparas fluorescentes no incide directamente sobre el transmisor de infrarrojos del mando a distancia.
- Mantenga el mando a distancia alejado de lámparas fluorescentes más de 2 metros ya que, de lo contrario, el mando a distancia podría no funcionar correctamente.
- Si el mando a distancia se encuentra cerca de lámpara fluorescente de tipo Inverter, podría dejar de ser efectivo en ciertas ocasiones.
- Si el mando a distancia y el proyector se encuentran a una distancia muy cercana uno de otro, aquel puede dejar de funcionar.
- Cuando apunte a la pantalla, la distancia efectiva es inferior a 6 metros desde el mando a distancia a la pantalla y los haces de infrarrojos se reflejan hacia el proyector. Sin embargo, el alcance efectivo podría cambiar en función de las pantallas.

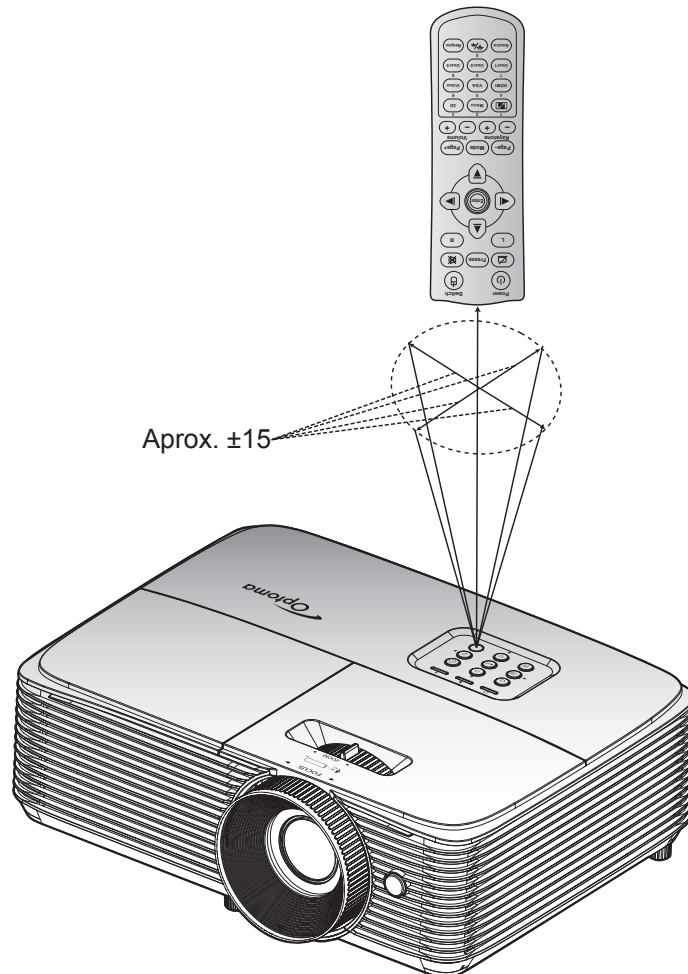

USO DEL PROYECTOR

Encender y apagar el proyector

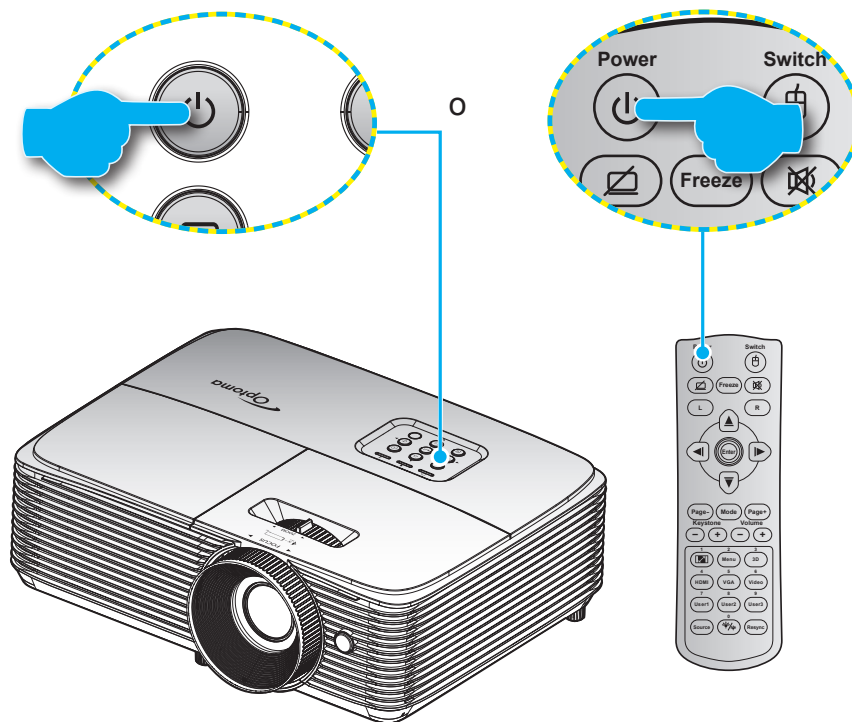

Encendido

1. Conecte de forma segura el cable de alimentación y el cable de señal o de la fuente. Cuando se conecte, el LED de Encendido/Espera se iluminará en rojo.
2. Encienda el proyector presionando "⏻" ya sea en el teclado numérico del proyector o en el mando a distancia.
3. Se mostrará una pantalla de inicio en aproximadamente 10 segundos y el LED de Encendido/En espera parpadeará en verde o azul.

Nota: La primera vez que el proyector se encienda, se le pedirá que seleccione el idioma preferido, la orientación del proyector y algunas otras configuraciones.

Apagado

1. Apague el proyector presionando "⏻" ya sea en el teclado numérico del proyector o en el mando a distancia.
2. Se mostrará el siguiente mensaje:

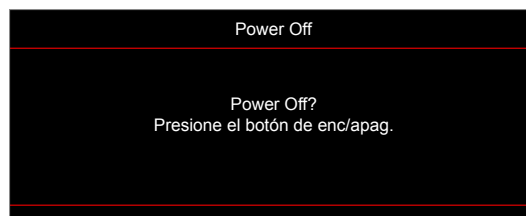

3. Vuelva a presionar el botón "⏻" para confirmar, de lo contrario, el mensaje desaparecerá en 15 segundos. Cuando presione el botón "⏻" la segunda vez, se apagará al proyector.
4. Los ventiladores de refrigeración seguirán funcionando durante unos 10 segundos para completar el ciclo de refrigeración y el LED de Encendido/Espera parpadeará en verde o azul. Cuando el LED de Encendido/Espera se ilumina permanentemente en color rojo, esto indica que el proyector habrá entrado en el modo de espera. Si desea volver a encender el proyector, debe esperar a que el ciclo de refrigeración haya terminado y el proyector haya entrado en el modo de espera. Cuando el proyector se encuentre en el modo de espera, simplemente presione el botón "⏻" de nuevo para apagar el proyector.
5. Desconecte el cable de alimentación de la toma de corriente y del proyector.

Nota: No es recomendable encender el proyector inmediatamente después del procedimiento de apagado.

USO DEL PROYECTOR

Seleccionar una fuente de entrada

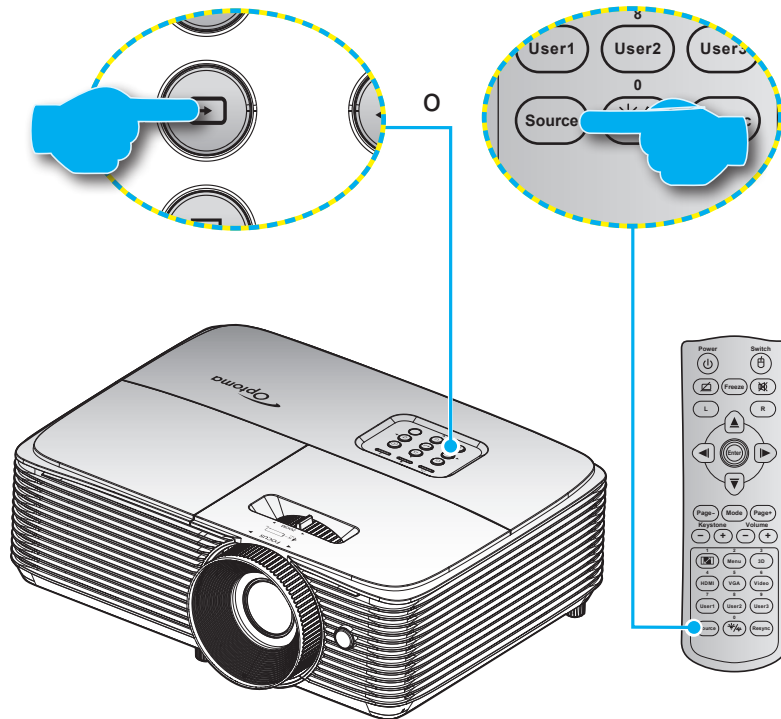

Encienda la fuente conectada que desee mostrar en la pantalla, tal como equipo, portátil, reproductor de vídeo, etc.. El proyector detectará automáticamente la fuente. Si se conectan varias fuentes, presione el botón de fuente del teclado numérico del proyector o del mando a distancia para seleccionar la entrada que desee.



USO DEL PROYECTOR

Navegación por el menú y funciones

El proyector tiene menús en pantalla (OSD) que permiten realizar ajustes en la imagen y cambiar la configuración. El proyector detectará la fuente automáticamente.

1. Para abrir el menú OSD, presione el botón  del mando a distancia o en el panel de control del proyector.
2. Cuando el menú OSD aparezca, utilice los botones ▲ ▼ para seleccionar cualquier opción del menú principal. Mientras selecciona una opción en una página determinada, presione la tecla ← o ► para entrar en el submenú.
3. Utilice las teclas ◀ ▶ para seleccionar la opción que desea del submenú y, a continuación, presione la tecla ← o ► para ver más opciones. Ajuste las opciones usando las teclas ◀ ▶.
4. Seleccione la opción siguiente que desee ajustar en el submenú y ajústela según se describió anteriormente.
5. Presione la ← o ► para confirmar y la pantalla volverá al menú principal.
6. Para salir, vuelva a presionar ◀ o . El menú OSD se cerrará y el proyector guardará automáticamente la nueva configuración.

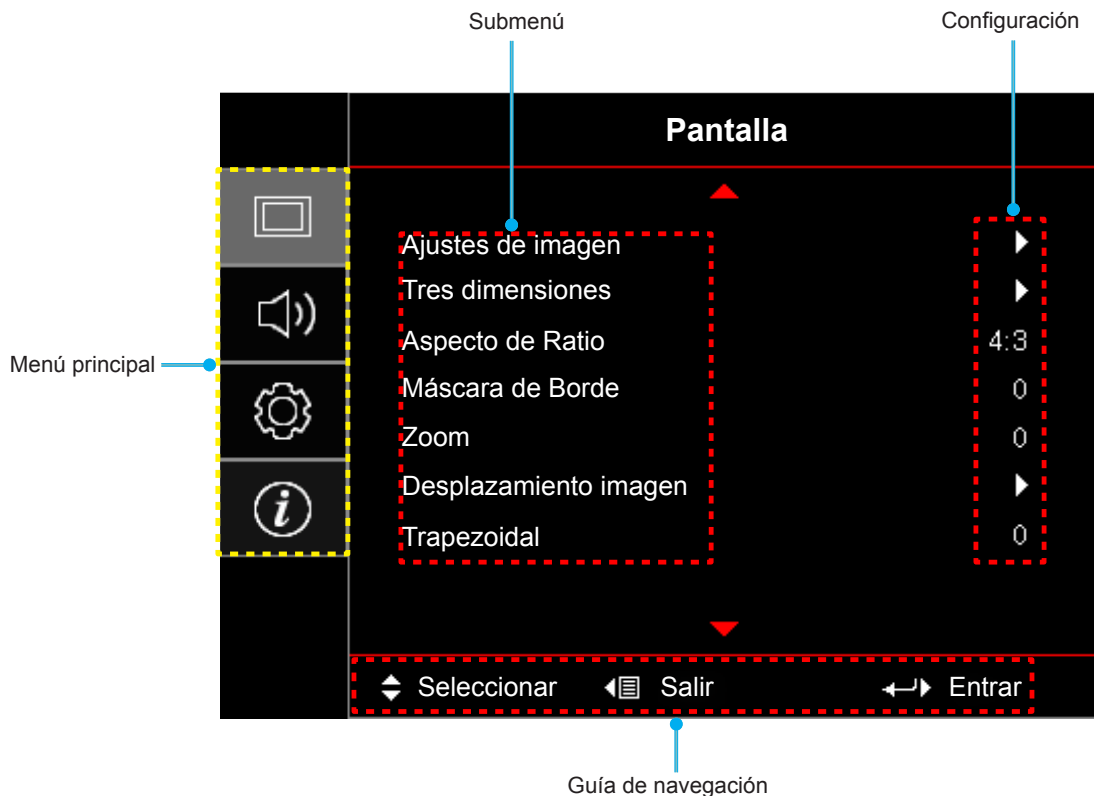

USO DEL PROYECTOR



Árbol de menús en pantalla (OSD)

Menú principal	Submenú	Submenú 2	Submenú 3	Submenú 4	Valores	
Pantalla	Ajustes de imagen	Modo Display			Presentación	
					Brillo	
					HDR	
					HDR SIM.	
					Cine	
					Juego	
					sRGB	
					DICOM SIM.	
					Usuario	
					Tres dimensiones	
					ISF Día	
					ISF Noche	
				ISF 3D		
			Color de pared			Apagado [Por defecto]
						Pizarra
						Luz amarilla
						Luz verde
						Luz azul
						Rosa
			Rango d'ámico	HDR		Apagado
						Auto [Por defecto]
				Modo de imagen HDR		Brillo
						Estándar [Por defecto]
						Película
					Detalle	
			Brillo			-50~50
			Contraste			-50~50
			Nitidez			1~15
			Color			-50~50
			Matiz			-50~50
			Gamma		Película	
					Video	
					Gráficos	
					Estándar(2.2)	
					1.8	
					2.0	
					2.4	
					HDR	
				DICOM SIM.		
			Config color		BrilliantColor™	1~10
				Temp.de Color		Estándar
						Cool
				Frío		





USO DEL PROYECTOR

Menú principal	Submenú	Submenú 2	Submenú 3	Submenú 4	Valores
Pantalla	Ajustes de imagen	Config color	Correspondencia en color	Color	R [Por defecto]
					G
					B
					C
					Y
					M
					W
				Tono	-50~50 [Por defecto: 0]
				Saturación	-50~50 [Por defecto: 0]
				Ganancia	-50~50 [Por defecto: 0]
			Restablecer	Cancelar [Por defecto]	
				Sí	
			Salir		
			Ganancia/Bias RGB	Ganancia Rojo	-50~50
				Ganancia Verde	-50~50
				Ganancia Azul	-50~50
				Bias Rojo	-50~50
				Bias Verde	-50~50
				Bias Azul	-50~50
				Restablecer	Cancelar [Por defecto]
		Sí			
		Salir			
		Espacio de color [Sin entrada HDMI]	Auto [Por defecto]		
			RGB		
			YUV		
		Espacio de color [Entrada HDMI]	Auto [Por defecto]		
			RGB(0~255)		
			RGB(16~235)		
			YUV		
		Nivel de Blanco	-50~50		
		Nivel de Negro	-50~50		
		Saturación	-50~50		
		Tono	-50~50		
		IRE	0		
			7.5		
		Señal	Automático	Apagado	
				Encendido [Por defecto]	
			Frecuencia	-10~10 (depende de la señal) [Por defecto: 0]	
			Fase	0~31 (dependiendo de la señal) [Por defecto: 0]	
			Posición H.	-5~5 (depende de la señal) [Por defecto: 0]	
			Posición Vertical	-5~5 (depende de la señal) [Por defecto: 0]	
			Salir		

USO DEL PROYECTOR

Menú principal	Submenú	Submenú 2	Submenú 3	Submenú 4	Valores	
Pantalla	Ajustes de imagen	Modo Brillo			Brillo	
					Eco.	
					Dynamic	
					Eco+	
		Restablecer				
	Mejorado para juegos					Apagado [Por defecto]
						Encendido
	Tres dimensiones	Modo 3D				Apagado
						Encendido [Por defecto]
		Tecnología 3D				DLP-Link [Por defecto]
						Sincronización 3D
		3D→2D				Tres dimensiones [Por defecto]
						L
						R
		3D Formato				Auto [Por defecto]
						En paralelo
						Arriba y Abajo
						Secuencia de imágenes
						Empaquetamiento de fotogramas
		Inv. sincr. 3D				Encendido
					Apagado [Por defecto]	
	Restablecer				Cancelar [Por defecto]	
					Sí	
	Aspecto de Ratio					4:3
						16:9
						16:10
						LBX
						Nativa
						Auto
	Máscara de Borde					0~10 [Por defecto: 0]
Zoom					-5~25 [Por defecto: 0]	
Desplazamiento imagen	 H				-100~100 [Por defecto: 0]	
	 V				-100~100 [Por defecto: 0]	
Trapezoidal					-40~40 [Por defecto: 0]	
Audio	Silencio				Apagado [Por defecto]	
					Encendido	
	Volumen					0-10 [Por defecto: 5]

USO DEL PROYECTOR

Menú principal	Submenú	Submenú 2	Submenú 3	Submenú 4	Valores		
Setup	Proyección				Frente  [Por defecto]		
					Detrás 		
					Techo superior 		
					Posterior superior 		
	Tipo de Pantalla					16:9	
						16:10 [Por defecto]	
	Config. Lámpara	Aviso de lámpara				Apagado	
						Encendido [Por defecto]	
		Restablecer Lámpara				Cancelar [Por defecto]	
						Sí	
	Austes de filtros	Horas de uso de filtro				(Solo lectura)	
		Filtro opcional				Sí	
						No	
		Recordatorio de filtro					Apagado
							300hr
							500hr [Por defecto]
							800hr
	Resstablecer filtros					1000hr	
						Cancelar [Por defecto]	
						Sí	
	Configuración de energía	Encendido Directo				Apagado [Por defecto]	
						Encendido	
		Señal de Encendido					Apagado [Por defecto]
							Encendido
		Apagado Automático (min)				0~180 (incrementos de 5 min) [Por defecto: 20]	
		Modo ahorro de energía	Modo ahorro de energía				0~990 (incrementos de 30 min) [Por defecto: 0]
			Siempre on				No [Por defecto]
							Sí
	Resumen rápido					Apagado [Por defecto]	
						Encendido	
	USB Power					Apagado [Por defecto]	
						Encendido	
						Auto	
Seguridad	Seguridad				Apagado		
					Encendido		
	Temporiz. Seg.			Mes			
				Día			
				Hora			
Cambiar Contraseña			Salir				





USO DEL PROYECTOR

Menú principal	Submenú	Submenú 2	Submenú 3	Submenú 4	Valores		
Setup	Establecer HDMI Link	HDMI Link			Apagado		
					Encendido		
		Incluí TV			No		
					Sí		
		Encender Link			Mutuo		
					PJ->Dispositivo		
		Apagar Link			Dispositivo->PJ		
					Apagado		
	Patrón de prueba				Apagado		
					Encendido		
					Rejilla verde		
					Rejilla magenta		
					Rejilla blanca		
	Ajustes remotos [Según el mando a distancia]	Función IR				Blanco	
						Apagado	
		Usuario1	Función IR				Encendido
							Apagado
							HDMI2
							Patrón de prueba
							Brillo
							Contraste
							Sleep Timer
							Correspondencia en color
							Temp.de Color
							Gamma
					Proyección		
					Config. Lámpara		
		Usuario2	Función IR				Zoom
							Congelar
							HDMI2
							Patrón de prueba
							Brillo
						Contraste	
					Sleep Timer		
					Correspondencia en color		
					Temp.de Color		
					Gamma		
			Proyección				
			Config. Lámpara				
			Zoom				
			Congelar				

USO DEL PROYECTOR

Menú principal	Submenú	Submenú 2	Submenú 3	Submenú 4	Valores	
Setup	Ajustes remotos [Según el mando a distancia]	Usuario3			HDMI2	
					Patrón de prueba	
					Brillo	
					Contraste	
					Sleep Timer	
					Correspondencia en color	
					Temp.de Color	
					Gamma	
					Proyección	
					Config. Lámpara	
					Zoom	
					Congelar	
		ID de Proyector				00~99
		Options	Idioma			English [Por defecto]
					Deutsch	
					Français	
					Italiano	
					Español	
					Português	
					Polski	
					Nederlands	
					Svenska	
					Norsk/Dansk	
					Suomi	
					ελληνικά	
					繁體中文	
					简体中文	
					日本語	
					한국어	
					Русский	
					Magyar	
					Čeština	
					عربي	
				ไทย		
		Türkçe				
		فارسی				
		Tiếng Việt				
		Bahasa Indonesia				
		Română				
		Slovenčina				
	Subtítulos				CC1	
					CC2	
					Apagado [Por defecto]	

USO DEL PROYECTOR

Menú principal	Submenú	Submenú 2	Submenú 3	Submenú 4	Valores
Setup	Options	Menu Settings	Localización menú		Arriba izquierda 
					Arriba derecha 
					Centro [Por defecto] 
					Abajo izquierda 
					Abajo derecha 
			Menu de tiempo		Apagado
					5 segundos
					10 segundos [Por defecto]
			Fuente Automática		Apagado [Por defecto]
					Encendido
		Fuente de entrada		HDMI1	
				HDMI2	
				VGA	
		Nombre de entrada	HDMI1		Por defecto [Por defecto]
					Personalizado
			HDMI2		Por defecto [Por defecto]
					Personalizado
		Gran altitud		Apagado [Por defecto]	
				Encendido	
		Bloqueo modo Display		Apagado [Por defecto]	
				Encendido	
		Bloqueo teclado		Apagado [Por defecto]	
				Encendido	
		Información Oculta		Apagado [Por defecto]	
				Encendido	
		Logotipo		Por defecto [Por defecto]	
				Neutro	
				Usuario	
		Color de fondo		Ninguno [Por defecto para vídeo]	
				Azul [Por defecto para el modelo de datos/Pro-AV]	
				Rojo	
				Verde	
				Gris	
	Logotipo				
Restablecer	Restablecer OSD		Cancelar [Por defecto]		
			OK		
	Restablecer parametros		Cancelar [Por defecto]		
			OK		

USO DEL PROYECTOR

Menú principal	Submenú	Submenú 2	Submenú 3	Submenú 4	Valores	
Información	Regulación					
	Número de serie					
	Source					
	Resolución				00x00	
	Actualizar tasa				xxHz	
	Modo Display					
	Modo de Energía (Standby)					
	Duración Lámpara	Brillo				0 hr
		Eco.				0 hr
		Dynamic				0 hr
		Eco+				0 hr
		Total				
	ID de Proyector					00~99
	Horas de uso de filtro					
	Modo Brillo					
	FW Version	Sistema				
MCU						

USO DEL PROYECTOR

Menú Pantalla

Menú Ajustes de imagen: Pantalla

Modo Display

Hay muchas preconfiguraciones de fábrica optimizadas para varios tipos de imágenes.

- **Presentación:** Este modo es adecuado para realizar presentaciones enfrente del público con conexión al equipo.
- **Brillo:** Color y brillo máximo desde la entrada de PC.
- **HDR:** Descodifica y muestra contenido de Alto Rango Dinámico (HDR) para los negros más profundos, los blancos más brillantes y el color cinematográfico intenso mediante el rango de colores REC.2020. Este modo se habilitará automáticamente si HDR se establece en ACTIVADO (y el contenido HDR se envía al proyector: Blu-ray UHD 4K, juegos HDR UHD 1080p/4K, vídeo en streaming UHD 4K). Mientras el modo HDR está activo, otros modos de visualización (cine, referencia, etc.) no se pueden seleccionar ya que HDR entrega color que es altamente preciso, superando el rendimiento de color de otros modos de visualización.
- **HDR SIM.:** Mejora el contenido que no es HDR con un Alto Rango Dinámico (HDR) simulado. Elija este modo para mejorar los valores de gama, contraste y saturación de color para contenido no HDR (TV por cable y difusión 720p y 1080p, Blu-ray 1080p, juegos no HDR, etc.). Este modo SOLAMENTE se utiliza con contenido no HDR.
- **Cine:** Proporciona los mejores colores para ver películas.
- **Juego:** Seleccionar este modo para aumentar el nivel de brillo y tiempo de respuesta para disfrutar de videojuegos.
- **sRGB:** Color preciso estandarizado.
- **DICOM SIM.:** Este modo puede proyectar una imagen médica monocromo, como por ejemplo una radiografía de rayos X, MRI, etc.
- **Usuario:** Permite memorizar la configuración del usuario.
- **Tres dimensiones:** Para experimentar el efecto 3D, es necesario tener gafas 3D. Asegúrese de que su PC o dispositivo portátil tiene una tarjeta gráfica con búfer cuádruple para salida de señal de 120 Hz y tener un reproductor 3D instalado.
- **ISF Día:** Optimice la imagen con el modo de ISF Día para que se muestre perfectamente calibrada con una calidad de imagen alta.
- **ISF Noche:** Optimice la imagen con el modo de ISF Noche para que se muestre perfectamente calibrada con una calidad de imagen alta.
- **ISF 3D:** Optimice la imagen con el modo de ISF 3D para que se muestre perfectamente calibrada con una calidad de imagen alta.

Nota: Para obtener información sobre el acceso a los modos de visualización de noche y día ISF y a la calibración de los mismos, póngase en contacto con su distribuidor local.

Color de pared

Utilice esta función para obtener una imagen de pantalla optimizada conforme al color de la pared. Seleccione entre Apagado, Pizarra, Luz amarilla, Luz verde, Luz azul, Rosa, y Gris.

Rango d'ínámico

Establezca la configuración del Alto Rango Dinámico (HDR) y su efecto al mostrar vídeo desde reproductores Blu-ray de 4K y dispositivos de retransmisión.

Nota: HDMI2 y VGA no son compatibles con rango dinámico.

➤ HDR

- **Apagado:** Apaga el Procesamiento HDR. Cuando se establece en Apagado, el proyector NO decodificará contenido HDR.

USO DEL PROYECTOR

- **Auto:** Detecta automáticamente la señal HDR.

► Modo de imagen HDR

- **Brillo:** Seleccione este modo para más colores saturados y más brillantes.
- **Estándar:** Seleccione este modo para colores naturales con un balance de tonos cálidos y fríos.
- **Película:** Seleccione este modo para mejorar los detalles y la nitidez.
- **Detalle:** La señal proviene de la conversión OETF para conseguir la mejor correspondencia en color.

Brillo

Permite ajustar el brillo de la imagen.

Contraste

El contraste controla el grado de diferencia entre las partes más oscuras y las más claras de la imagen.

Nitidez

Ajustar la nitidez de la imagen.

Color

Ajusta la imagen de vídeo desde blanco y negro a un color totalmente saturado.

Matiz

Ajusta el balance de color entre rojo y verde.

Gamma

Configure el tipo de curva gamma. Después de realizar la configuración inicial y completar el ajuste minucioso, utilice los pasos del ajuste gamma para optimizar la salida de la imagen.

- **Película:** Para cine en casa.
- **Vídeo:** Para fuente de vídeo o TV.
- **Gráficos:** Para fuente de PC o de fotografía.
- **Estándar(2.2):** Para configuración estandarizada.
- **1.8/ 2.0/ 2.4:** Para una fuente de PC o de fotografía específica.

Nota:

- *Estas opciones solo están disponibles si la función del modo 3D está deshabilitada, la opción de configuración de Color de la pared no está establecida en "Pizarra" y la opción de configuración de Modo de pantalla no está establecida en "DICOM SIM." o "HDR".*
- *Si la opción de configuración de Modo de pantalla está establecida en "HDR", el usuario solo puede seleccionar "HDR" para la opción de configuración Gamma.*
- *Si la opción de configuración de Modo de pantalla está establecida en "DICOM SIM.", el usuario solo puede seleccionar "DICOM SIM." para la opción de configuración Gamma.*

Config color

Permite ajustar la configuración de color.

- **BrilliantColor™:** Este elemento ajustable utiliza un nuevo algoritmo de procesamiento de color y nuevas mejoras para conseguir un nivel de brillo superior al tiempo que proporciona colores más vibrantes y reales en la imagen.
- **Temp.de Color:** Seleccionar una temperatura de color entre Estándar, Cool o Frío.
- **Correspondencia en color:** Seleccione las siguientes opciones:
 - Color: Ajuste el nivel de rojo (R), verde (G), negro (B), cian (C), amarillo (Y), magenta (M) y blanco (W) de la imagen.
 - Tono: Ajusta el balance de color entre rojo y verde.
 - Saturación: Ajusta la imagen de vídeo desde blanco y negro a un color totalmente saturado.
 - Ganancia: Permite ajustar el brillo de la imagen.

USO DEL PROYECTOR

- Restablecer: Permite restablecer la configuración por defecto de fábrica para la coincidencia de color.
- Salir: Permite salir del menú "Correspondencia en color".
- **Ganancia/Bias RGB:** Los parámetros permiten configurar el brillo (ganancia) y el contraste (polarización) de una imagen.
 - Restablecer: Permite restablecer la configuración por defecto de fábrica para Ganancia/Bias RGB.
 - Salir: Permite salir del menú "Ganancia/Bias RGB".
- **Espacio de color(solo no entrada HDMI):** Seleccionar un tipo de matriz de colores apropiado entre los siguientes: Auto, RGB o YUV.
- **Espacio de color (solo entrada HDMI):** Seleccionar un tipo de matriz de colores apropiado entre los siguientes: Auto, RGB(0-255), RGB(16-235) y YUV.
- **Nivel de Blanco:** Permite al usuario ajustar el Nivel de Blanco cuando la fuente de entrada corresponde a señales de vídeo.
Nota: *El nivel de blanco solo se puede ajustar para las fuentes de entrada Vídeo.*
- **Nivel de Negro:** Permite al usuario ajustar el Nivel de Negro cuando la fuente de entrada corresponde a señales de vídeo.
Nota: *El nivel de negro solo se puede ajustar para las fuentes de entrada Vídeo.*
- **IRE:** Permite al usuario ajustar el valor IRE cuando se introducen señales de vídeo.
Nota:
 - *IRE solamente está disponible con el formato de vídeo NTSC.*
 - *IRE solo se puede ajustar para las fuentes de entrada Vídeo y S-Video.*

Señal

Permite ajustar las opciones de señal.

- **Automático:** Configura automáticamente la señal (las opciones Frecuencia y Fase aparecen en gris). Si la opción Automática está deshabilitada, las opciones Frecuencia y Fase aparecerán para poder ajustar y guardar la configuración.
- **Frecuencia:** Cambia la frecuencia de datos de la pantalla para hacerla coincidir con la frecuencia de la tarjeta gráfica de su ordenador. Utilice esta función sólo si la imagen parece tener un parpadeo vertical.
- **Fase:** Sincroniza la frecuencia de la señal de la pantalla con la tarjeta gráfica. Si la imagen parece ser inestable o parpadea, use esta función para corregirla.
- **Posición H.:** Permite ajustar el posicionamiento horizontal de la imagen.
- **Posición Vertical:** Permite ajustar el posicionamiento vertical de la imagen.
- **Salir:** Permite salir del menú "Señal".

Nota: *Este menú solo está disponible si la fuente de entrada es RGB/Componente.*

Modo Brillo

Permite ajustar la configuración de modo brillo para los proyectores basados en lámparas.

- **Brillo:** Seleccione "Brillo" para aumentar el brillo.
- **Eco.:** Seleccionar "Eco." para atenuar la lámpara del proyector que permitirá reducir el consumo de energía y extender la vida útil de la lámpara.
- **Dynamic:** Seleccione "Dynamic" para disminuir la potencia de la lámpara basándose en el nivel de brillo del contenido y ajustar el consumo de energía entre el 100% y el 30% dinámicamente. La vida útil de la lámpara se prolongará.
- **Eco+:** Cuando el modo Eco+ está activado, el nivel de brillo del contenido se detecta automáticamente para reducir considerablemente el consumo energético de la lámpara (hasta un 70%) durante los periodos de inactividad.

USO DEL PROYECTOR

Restablecer

Permite restablecer la configuración por defecto de fábrica para la configuración de color.

Mostrar el menú Juegos mejorados

Mejorado para juegos

Habilite esta función para reducir los tiempos de respuesta (latencia de entrada) durante el juego a 8,2 ms (1080p a 120 Hz). Todas las configuraciones de geometría (ejemplo: Trapezoidal) se deshabilitarán cuando se habilite el modo Mejorado para juegos.

Nota: *Tenga en cuenta que si el modo "Mejorado para juegos" está habilitado, las funciones Tres dimensiones, Aspecto de Ratio, Máscara de Borde, Zoom y Desplazamiento imagen se deshabilitan automáticamente. Estas funciones y configuraciones se restablecerán cuando se desactive la el modo "Mejorado para juegos".*

Menú Pantalla 3D

Modo 3D

Utilice esta opción para Desactivar o Activar la función 3D.

- **Apagado:** Seleccione "Apagado" para apagar el modo 3D.
- **Encendido:** Seleccione "Encendido" para encender el modo 3D.

Tecnología 3D

Utilice esta opción para seleccionar la tecnología 3D.

- **DLP-Link:** Seleccionar para utilizar ajustes optimizados para Gafas 3D DLP.
- **Sincronización 3D:** Seleccionar para utilizar ajustes optimizados para IR, RF o Gafas 3D polarizadas.

3D→2D

Utilice esta opción para especificar cómo debería aparecer el contenido 3D en la pantalla.

- **Tres dimensiones:** Muestra la señal 3D.
- **L (Izquierdo):** Muestra el fotograma izquierdo del contenido 3D.
- **R (Derecho):** Muestra el fotograma derecho del contenido 3D.

Nota: *Al cambiar la fuente de entrada de 3D a 2D, asegúrese de que la configuración **Modo 3D** esté configurada en **Apagado**. De lo contrario, la fuente de entrada 2D aparecerá distorsionada (imagen doble).*

3D Formato

Utilice esta opción para seleccionar el formato 3D apropiado para el contenido.

- **Auto:** Cuando se detecta una señal de identificación 3D, el formato 3D se selecciona automáticamente.
- **En paralelo:** Muestra la señal 3D en formato "lado con lado".
- **Arriba y Abajo:** Muestra la señal 3D en el formato "Arriba y Abajo".
- **Secuencia de imágenes:** Muestra la señal 3D en el formato "Secuencia de imágenes".
- **Empaquetamiento de fotogramas:** Muestra la señal 3D en el formato "Empaquetamiento de fotogramas".

Inv. sincr. 3D

Utilice esta opción para activar/desactivar la función de Inv. sincr. 3D.

Restablecer

Permite restablecer la configuración por defecto de fábrica para la configuración 3D.

- **Cancelar:** Seleccione para cancelar el restablecimiento.
- **Sí:** Seleccionar para volver a las configuraciones predeterminadas de fábrica para el 3D.

USO DEL PROYECTOR

Menú de relación de aspecto de visualización



Aspecto de Ratio

Seleccionar la relación de aspecto de la imagen visualizada entre las siguientes opciones:

- **4:3:** Este formato es para fuentes de entrada de 4:3.
- **16:9:** Este formato se utiliza con fuentes de entrada 16:9, como HDTV y DVD, mejoradas para TV panorámica.
- **16:10:** Este formato es para fuentes de entrada de 16:10, como portátiles panorámicos.
- **LBX:** Este formato se utiliza para fuentes de formato de cine (LTB) que no son 16x9 y si se utilizan lentes 16x9 externas para conseguir una relación de aspecto de 2,35:1 a resolución completa.
- **Nativa:** Este formato muestra la imagen original sin aplicar ninguna escala.
- **Auto:** Seleccionar automáticamente el formato de pantalla adecuado.

Nota:

- *Se considera normal que aparezcan barras negras alrededor de la imagen con una resolución de 1080p en cada modo de aspecto.*
- *Las barras negras y el borde cambiarán de tamaño en función de la relación de aspecto.*

-  Barras negras
-  Área activa de 1080p

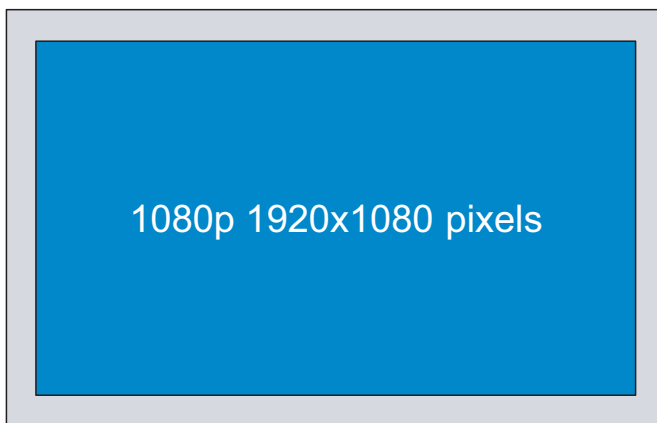

- *Información detallada sobre el modo LBX:*
 - *Algunos DVD con el formato LBX no se ven mejorados para televisores 16x9. En esta situación, la imagen presentará un aspecto imperfecto cuando se muestra en el modo 16:9. Si se le presenta este caso, pruebe a utilizar el modo 4:3 para ver el DVD. Si el contenido no es 4:3, aparecerán barras de color negro alrededor de la imagen en una pantalla 16:9. Para este tipo de contenido, puede utilizar el modo LBX para rellenar la imagen en la pantalla de formato 16:9.*
 - *Si utiliza una lente anamórfica externa, el modo LBX también le permitirá ver contenido de 2,35:1 (incluidos DVD Anamórficos y fuentes de película HDTV) que admita anchura anamórfica mejorada para visualización 16x9 en una imagen 2,35:1 panorámica. En este caso, no aparecerán barras de color negro. Se utilizan completamente la potencia de la lámpara y la resolución vertical.*
- *Para utilizar el formato superancho, realice lo siguiente:*
 - Establezca la relación de aspecto de pantalla en 2,0:1.*
 - Alinee correctamente la imagen del proyector en la pantalla.*

USO DEL PROYECTOR

Tabla de escalado de 1080p:

Pantalla 16:9	480i/p	576i/p	1080i/p	720p	PC
4x3	Escalar a 1440x1080.				
16x9	Escalar a 1920x1080.				
LBX	Se aplica una escala a 1920x1440, y a continuación, se obtiene una imagen central 1920x1080 para visualizar.				
Modo Nativo	<ul style="list-style-type: none"> - 1:1 asignación centrada. - No se realizará ningún escalado; la imagen se muestra con la resolución basándose en la fuente de entrada. 				
Auto	<ul style="list-style-type: none"> - Si selecciona el formato automático, el tipo de pantalla pasará automáticamente a ser 16:9 (1920x1080). - Si la fuente es 4:3, el tamaño del tipo de pantalla se cambiará a 1440x1080. - Si la fuente es 16:9, el tamaño del tipo de pantalla se cambiará a 1920x1080. - Si la fuente es 16:10, el tipo de pantalla cambiará de tamaño a 1920 x 1200 y se mostrará el área cortada de 1920 x 1080. 				

Regla de asignación automática:

Auto	Resolución de entrada		Auto./Escala	
	Resolución H	Resolución V	1920	1080
4:3	640	480	1440	1080
	800	600	1440	1080
	1024	768	1440	1080
	1280	1024	1440	1080
	1400	1050	1440	1080
	1600	1200	1440	1080
Portátil panorámico	1280	720	1920	1080
	1280	768	1800	1080
	1280	800	1728	1080
SDTV	720	576	1350	1080
	720	480	1620	1080
HDTV	1280	720	1920	1080
	1920	1080	1920	1080

Menú de máscara de borde de visualización

Máscara de Borde

Aplique la función para eliminar el ruido de codificación de vídeo en los bordes de la fuente de vídeo.

Menú de zoom de visualización

Zoom

Utilice esta opción para reducir o ampliar el tamaño de la imagen en la pantalla de proyección.

USO DEL PROYECTOR

Menú de desplazamiento de la imagen de visualización

Desplazamiento imagen

Permite ajustar la posición de la imagen proyectada horizontal (H) o verticalmente (V).

Menú de distorsión trapezoidal de visualización

Trapezoidal

Permite ajustar la distorsión de la imagen causada por la inclinación del proyector.

Menú de audio

Menú de silencio de audio

Silencio

Utilice esta opción para desactivar temporalmente el sonido.

- **Apagado:** Escoja “Apagado” para apagar la función de silencio.
- **Encendido:** Escoja “Encendido” para activar la función de silencio.

Nota:

- *La función “Silencio” afecta tanto al volumen de los altavoces interno y externo.*
- *Cuando se conecta un altavoz externo, el altavoz interno se silencia automáticamente.*

Menú de volumen de audio

Volumen

Ajuste el nivel de volumen del audio.

Menú Configuración

Menú de configuración de proyección

Proyección

Seleccione la proyección preferida entre frontal, posterior, techo superior y techo posterior.

Menú de configuración de tipo de pantalla

Tipo de Pantalla

Elija el tipo de pantalla entre 16:9 y 16:10.

Menú de configuración de lámpara

Aviso de lámpara

Elija esta función para mostrar u ocultar el mensaje de advertencia cuando aparezca el mensaje de cambio de la lámpara. El mensaje aparecerá 30 horas antes del momento en el que se recomienda cambiar la lámpara.

Restablecer Lámpara

USO DEL PROYECTOR

Permite reiniciar el contador de horas de la lámpara después de reemplazarla por una nueva.

Menú de configuración de filtro

Horas de uso de filtro

Muestra el tiempo de filtro.

Filtro opcional

Establezca el ajuste del mensaje de advertencia.

- **Sí:** Se muestra un mensaje de advertencia tras 500 horas de uso.

Nota: "Horas de uso de filtro / Recordatorio de filtro / Resstablecer filtros" solo aparecerá cuando "Filtro opcional" sea "Sí".

- **No:** Se desactiva el mensaje de advertencia.

Recordatorio de filtro

Elija esta función para mostrar u ocultar el mensaje de advertencia cuando aparezca el mensaje de cambio del filtro. Las opciones disponibles incluyen Apagado, 300hr, 500hr, 800hr y 1000hr.

Resstablecer filtros

Restablezca el contador del filtro de polvo tras reemplazar o limpiar el filtro de polvo.

Menú de configuración de energía

Encendido Directo

Elija "Encendido" para activar el modo Encendido directo. El proyector se encenderá automáticamente cuando se suministre alimentación CA, sin tener que presionar el botón "Encendido/apagado" del panel de control del proyector o del mando a distancia.

Señal de Encendido

Seleccione "Encendido" para activar el modo Señal de Encendido. El proyector se encenderá automáticamente cuando se detecte una señal, sin tener que presionar el botón "Encendido/apagado" del panel de control del proyector o del mando a distancia.

Nota:

- *Si la opción "Señal de Encendido" está encendida "Encendido", el consumo de energía del proyector en el modo Standby será superior a 3W.*
- *Si ya se ha insertado un puerto HDMI, la función de encendido de la señal no se puede habilitar mientras esté insertado otro puerto HDMI.*

Apagado Automático (min)

Establece el intervalo de cuenta atrás del temporizador. El temporizador de cuenta atrás comenzará a contar cuando no se esté enviando ninguna señal al proyector. El proyector se apagará automáticamente al finalizar la cuenta atrás. (en minutos).

Modo ahorro de energía

Permite configurar el temporizador de apagado.

- **Modo ahorro de energía:** Configura el intervalo del temporizador de cuenta regresiva. El temporizador de cuenta atrás comenzará independientemente de si se envía o no una señal al proyector. El proyector se apagará automáticamente al finalizar la cuenta atrás. (en minutos).

Nota: El modo de ahorro de energía se restablece cada vez que el proyector se apaga.

- **Siempre on:** Compruebe para poner el modo ahorro de energía siempre en encendido.

Resumen rápido

Establezca el ajuste de resumen rápido.

USO DEL PROYECTOR

- **Apagado:** el ventilador comenzará a refrigerar el sistema al cabo de 10 segundos cuando el usuario apague el proyector.
- **Encendido:** si el proyector se apaga sin querer, esta función permite que el proyector se vuelva encender al momento, si se ha seleccionado en un periodo de 100 segundos.

USB Power

Establezca la configuración de alimentación USB.

- **Apagado:** La función USB Power está desactivada.
- **Encendido:** El proyector siempre recibe alimentación a través una fuente de alimentación USB.
- **Auto:** El proyector recibe alimentación automáticamente a través de una fuente de alimentación USB.

Menú Configuración Seguridad

Seguridad

Habilite esta función para solicitar una contraseña antes de utilizar el proyector.

- **Apagado:** Escoja "Apagado" para encender el proyector sin la verificación de la contraseña.
- **Encendido:** Elija "Encendido" para utilizar la verificación de seguridad cuando se encienda el proyector.

Temporiz. Seg.

Se puede seleccionar la función de tiempo (Mes/Día/Hora) para establecer la cantidad de horas que el proyector puede ser utilizado. Cuando haya pasado este tiempo se le pedirá que vuelva a introducir su contraseña.

Cambiar Contraseña

Utilice esta opción para establecer o modificar la contraseña que se solicita al encender el proyector.

Menú de configuración de enlace HDMI

Nota:

- *Cuando conecte los dispositivos compatibles con HDMI CEC al proyector con los cables HDMI, los puede controlar en el mismo estado de encendido o apagado mediante la función de control de HDMI Link en el OSD del proyector. Esto permite que un dispositivo o varios dispositivos en un grupo de una fuente se enciendan o se apaguen a través de la función de enlace HDMI. En una configuración típica, el reproductor de DVD se puede conectar al proyector a través de un sistema de amplificación o de cine en casa.*



HDMI Link

Active o desactive la función HDMI Link. Las opciones Includi TV, Encender Link y Apagar Link sólo estarán disponibles si la opción se ha establecido en "Encendido".

Includi TV

Establezca esta opción en "Sí" si desea que el televisor y el proyector se apaguen automáticamente al mismo tiempo. Si no desea que los dos dispositivos se apaguen a la vez, establezca la opción en "No".

USO DEL PROYECTOR

Encender Link

Comando de encendido de CEC.

- **Mutuo:** Tanto el proyector como el dispositivo CEC se encenderán a la vez.
- **PJ->Dispositivo:** el dispositivo CEC se encenderá sólo una vez el proyector esté encendido.
- **Dispositivo->PJ:** el proyector se encenderá solo una vez el dispositivo CEC esté encendido.

Apagar Link

Active esta función para permitir que HDMI Link y el proyector se apaguen automáticamente al mismo tiempo.

Menú de configuración del patrón de prueba

Patrón de prueba

Seleccionar la opción de patrón de prueba a partir de la rejilla verde, rejilla magenta, rejilla blanca, blanco o desactive esta función (Apagado).

Menú de ajustes remotos

Función IR

Establezca el ajuste de la Función IR.

- **Encendido:** Elija "Encendido", el proyector se puede utilizar con el mando a distancia desde el receptor de infrarrojos superior.
- **Apagado:** Escoja "Apagado", el proyector no puede ser utilizado por el mando a distancia. Si selecciona "Apagado", podrá utilizar los botones del panel de control.

Usuario1/ Usuario2/ Usuario3

Asigne la función predeterminada para Usuario1, Usuario2, o Usuario3 entre HDMI 2, Patrón de prueba, Brillo, Contraste, Sleep Timer, Correspondencia en color, Temp.de Color, Gamma, Proyección, Config. Lámpara, Zoom y Congelar.

Menú de configuración de ID del proyector

ID de Proyector

A través del menú, se puede configurar la definición de ID (rango de 0-99), que permite que el usuario controle un proyector individual a través del comando RS232.

Menú de opciones de configuración

Idioma

Seleccionar el idioma del menú OSD multilingüe entre inglés, alemán, francés, italiano, español, portugués, polaco, holandés, sueco, noruego/danés, finlandés, griego, chino tradicional, chino simplificado, japonés, coreano, ruso, húngaro, checoslovaco, árabe, tailandés, turco, persa, vietnamés, indonesio, rumano, eslovaco.

Subtítulos

La función Subtítulos es una versión de texto del sonido del programa u otra información mostrada en la pantalla. Si la señal de entrada contiene subtítulos, puede activar la función y ver los canales. Las opciones disponibles incluyen "Apagado", "CC1" y "CC2".

Menu Settings

Establezca la ubicación del menú en la pantalla y ajuste la configuración del temporizador del menú.

- **Localización menú:** Seleccionar la ubicación del menú en la pantalla de visualización.
- **Menu de tiempo:** Establezca la duración donde el menú OSD permanecerá visible en la pantalla.

USO DEL PROYECTOR

Fuente Automática

Si establece esta opción en “Encendido” y pulsa el botón  en el teclado del proyector o el botón de **Fuente** en el mando a distancia, se seleccionará la siguiente fuente de entrada disponible automáticamente. Establezca “Apagado” para deshabilitar la función de fuente automática.

Fuente de entrada

Seleccione la fuente entrada entre HDMI1 y HDMI2.

Nombre de entrada

Utilice esta opción para renombrar la función de entrada para una identificación más sencilla. Las opciones disponibles incluyen HDMI1 y HDMI2

Gran altitud

Cuando se seleccione “Encendido”, los ventiladores girarán de forma más rápida. Esta función resulta de gran utilidad en áreas ubicados a gran altitud donde el aire es más escaso.

Bloqueo modo Display

Seleccione “Encendido” o “Apagado” para bloquear o desbloquear el ajuste de la configuración del modo de visualización.

Bloqueo teclado

Cuando la función de bloqueo del panel de control está “Encendido”, el panel de control se bloqueará. No obstante, el proyector se puede utilizar con el mando a distancia. Si selecciona “Apagado”, podrá reutilizar el panel de control.

Información Oculta

Habilite esta función para ocultar el mensaje de información.

- **Apagado:** Escoja “Apagado” para mostrar el mensaje “Buscando”.
- **Encendido:** Seleccione “Encendido” para ocultar el mensaje de información.

Logotipo

Utilice esta función para establecer la pantalla de inicio deseada. Si se realizan cambios, los cambios realizados se aplicarán la próxima vez que encienda el proyector.

- **Por defecto:** La pantalla de inicio por defecto.
- **Neutro:** La opción Logotipo no se muestra en pantalla de inicio.
- **Usuario:** Utilice la imagen almacenada como la pantalla de inicio.

Color de fondo

Utilice esta función para visualizar una pantalla de color azul, rojo, verde o gris, una pantalla de logotipo o ningún elemento cuando no se encuentra disponible ninguna señal.

Nota:

- *Si se establece el color de fondo a “Ninguno”, entonces el color de fondo es negro.*
- *El color de fondo predeterminado para el modo Vídeo es “Ninguno” y el color de fondo predeterminado para Data/Pro-AV es “Azul”.*

Menú Restablecimiento de configuración

Restablecer OSD

Permite restablecer la configuración por defecto de fábrica del menú OSD.

Restablecer parametros

Permite restablecer la configuración por defecto de fábrica.

USO DEL PROYECTOR

Menú Información

Menú Información

Permite visualizar la información del proyector, tal como se detalla a continuación:

- Regulación
- Número de serie
- Source
- Resolución
- Actualizar tasa
- Modo Display
- Modo de Energía (Standby)
- Duración Lámpara
- ID de Proyector
- Horas de uso de filtro
- Modo Brillo
- FW Version

MANTENIMIENTO

Reemplazar la lámpara

El proyector detectará automáticamente la vida de la lámpara. Al aproximar el fin de su vida útil de la lámpara, se mostrará una advertencia en pantalla.

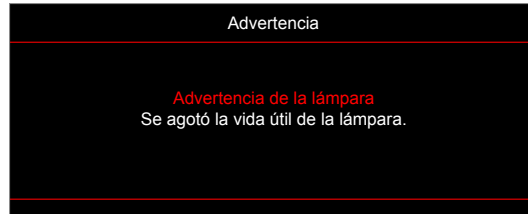

Cuando aparezca este mensaje, póngase en contacto con su distribuidor local o con el centro de servicio local para cambiar la lámpara tan pronto como sea posible. Asegúrese de que el proyector se ha enfriado durante al menos 30 minutos antes de cambiar la lámpara.



Advertencia: Si se realiza el montaje en el techo, tenga cuidado cuando abra el panel de acceso a la lámpara. Se recomienda utilizar gafas de seguridad si se realiza el cambio de la lámpara cuando el proyector se encuentra montado en el techo. Se debe tener cuidado de evitar que cualquier parte suelta se caiga desde el proyector.



Advertencia: ¡La temperatura del compartimento es muy elevada! ¡Deje que se enfríe antes de cambiar la lámpara!



Advertencia: Para reducir el riesgo de daños personales, no deje caer el módulo de la lámpara ni toque la bombilla. Si la bombilla se deja caer, puede hacerse añicos y provocar daños personales.

MANTENIMIENTO

Reemplazar la lámpara (continuación)

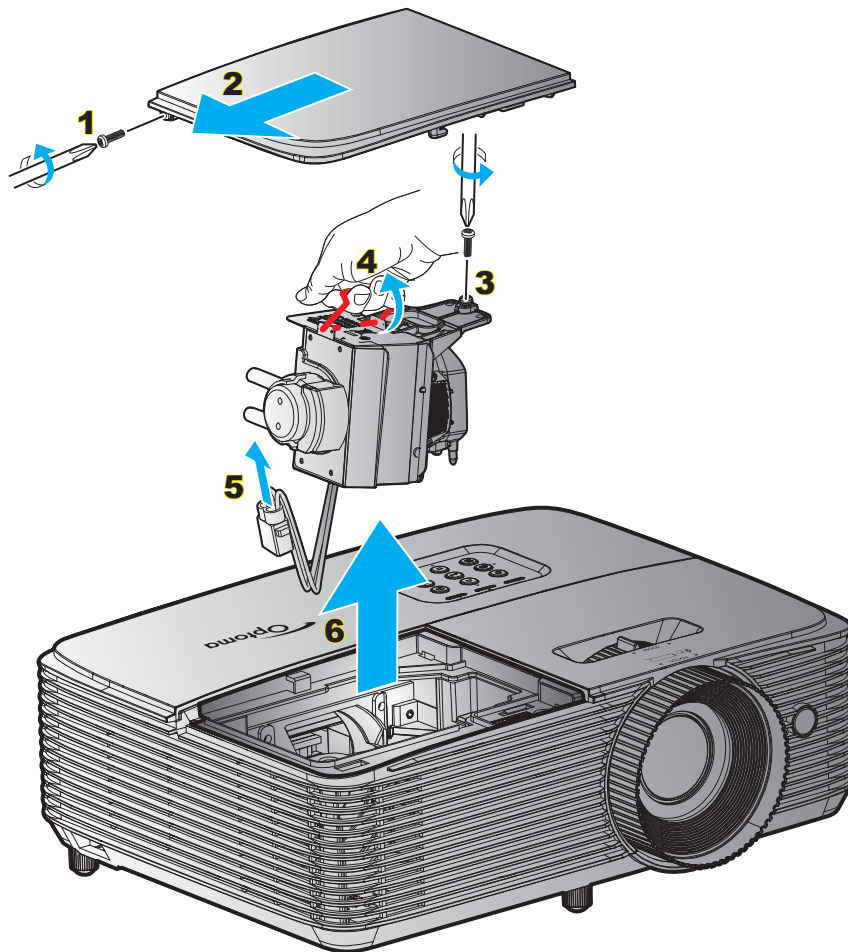

Procedimiento:

1. Desconecte la alimentación del proyector presionando el botón "⏻" del mando a distancia o del panel de control de dicho proyector.
2. Deje que el proyector se enfríe durante, al menos, 30 minutos.
3. Desconecte el cable de alimentación.
4. Desatornille el tornillo de la tapa. **1**
5. Extraiga la cubierta. **2**
6. Desatornille el tornillo del módulo de la lámpara. **3**
7. Levante el asa de la lámpara. **4**
8. Extraiga el cable de la lámpara. **5**
9. Extraiga cuidadosamente el módulo de la lámpara. **6**
10. Para volver a colocar el módulo de la lámpara, siga los pasos anteriores en orden inverso.
11. Encienda el proyector y restablezca el temporizador de la lámpara.
12. Restablecer Lámpara: (i) Presione "Menú" → (ii) Seleccione "Setup" → (iii) Seleccione "Config. Lámpara" → (iv) Seleccione "Restablecer Lámpara" → (v) Seleccione "Sí".

Nota:

- Los tornillos de la tapa de la lámpara y la propia lámpara no se pueden quitar.
- El proyector no se puede encender si la tapa de la lámpara no se ha vuelto a colocar en el proyector.
- No toque el área de cristal de la lámpara. La grasa de las manos puede destruir la lámpara. Utilice un paño seco para limpiar el módulo de la lámpara si toca la lámpara sin querer.

MANTENIMIENTO

Instalar y limpiar el filtro para el polvo

Instalar el filtro para el polvo

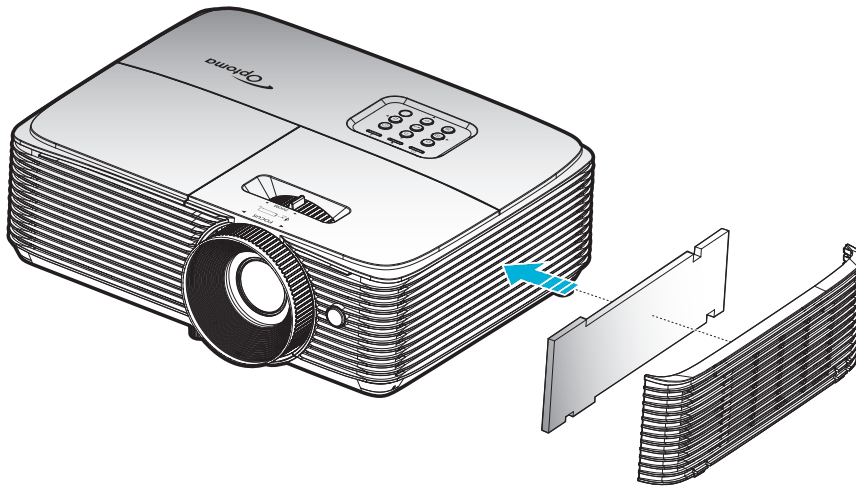

Nota: Los filtros para el polvo solamente se necesitan o suministran en ciertas regiones en las que hay mucho polvo.

Limpiar el filtro para el polvo

Recomendamos que limpie el filtro de polvo cada tres meses. Límpielo con más frecuencia si se utiliza el proyector en ambientes con mucho polvo.

Procedimiento:

1. Desconecte la alimentación del proyector presionando el botón "⏻" del mando a distancia o del panel de control de dicho proyector.
2. Desconecte el cable de alimentación.
3. Extraiga al filtro de polvo con cuidado. **1**
4. Limpio o repuesto el filtro de polvo. **2**
5. Para instalar el filtro para el polvo, siga los pasos anteriores en orden inverso.

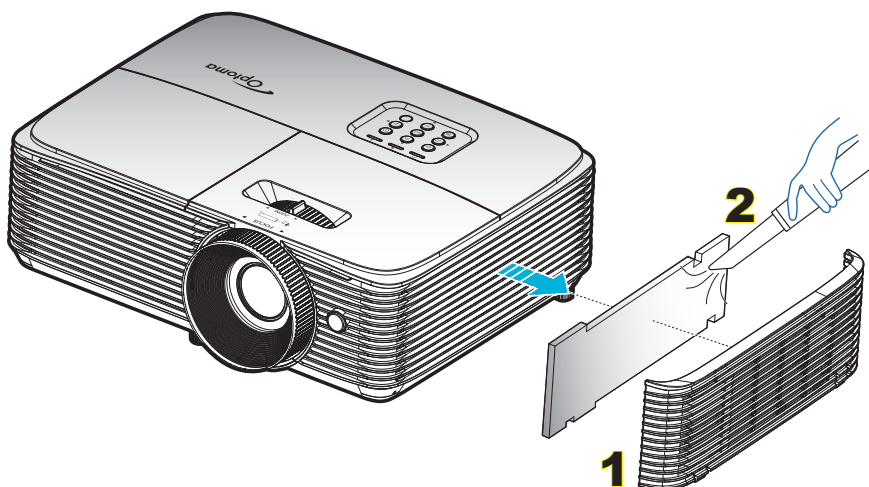

INFORMACIÓN ADICIONAL

Resoluciones compatibles

Conector HDMI1.4 para HDMI 2

B0/Frecuencias establecidas	B0/Frecuencias estándar	B0/Frecuencias de detalle	B1/Modo de vídeo	B1/Frecuencias de detalle
720 x 400 a 70 Hz	1280 x 720 a 60 Hz	Frecuencias nativas:	720 x 480i a 60 Hz	1280 x 720p a 60 Hz
640 x 480 a 60 Hz	1280 x 800 a 60 Hz	1080P: 1920 x 1080 a 60 Hz	720 x 576i a 50 Hz	1366 x 768 a 60 Hz
640 x 480 a 67 Hz	1280 x 1024 a 60 Hz		720 x 480P a 60 Hz	3840 x 2160 a 30 Hz
640 x 480 a 72 Hz	1400 x 1050 a 60 Hz		720 x 576p a 60 Hz	
640 x 480 a 75 Hz	1600 x 1200 a 60 Hz		1280 x 720p a 50 Hz	
800 x 600 a 56 Hz	1440 x 900 a 60 Hz		1280 x 720P a 60 Hz	
800 x 600 a 60 Hz	1280 x 720 a 120 Hz		1920 x 1080i a 50 Hz	
800 x 600 a 72 Hz	1024 x 768 a 120 Hz		1920 x 1080i a 60 Hz	
800 x 600 a 75 Hz			1920 x 1080p a 50 Hz	
832 x 624 a 75 Hz			1920 x 1080p a 60 Hz	
1024 x 768 a 60 Hz			1920 x 1080p a 24 Hz	
1024 x 768 a 70 Hz			1920 x 1080p a 25 Hz	
1024 x 768 a 75 Hz			1920 x 1080p a 30 Hz	
1280 x 1024 a 75 Hz			640 x 480p a 60 Hz	
1152 x 870 a 75 Hz			720 x 480p a 60 Hz	
			720 x 576P a 50 Hz	
			720 x 480i a 60 Hz	
			2880 x 480i a 60 Hz	
			1440 x 480p a 60 Hz	
			2880 x 576i a 50 Hz	
			1440 x 576p a 50 Hz	
			1440 x 576i a 50 Hz	
			1920 x 1080p a 120 Hz	

Conector HDMI2.0 para HDMI 1

B0/Frecuencias establecidas	B0/Frecuencias estándar	B0/Frecuencias de detalle	B1/Modo de vídeo	B1/Frecuencias de detalle
720 x 400 a 70 Hz	1280 x 720 a 60 Hz	Frecuencias nativas:	720 x 480i a 60 Hz	3840 x 2160 a 60 Hz
640 x 480 a 60 Hz	1280 x 800 a 60 Hz	1080P: 1920 x 1080 a 60 Hz	720 x 576i a 50 Hz	
640 x 480 a 67 Hz	1280 x 1024 a 60 Hz		720 x 480P a 60 Hz	
640 x 480 a 72 Hz	1400 x 1050 a 60 Hz		720 x 576p a 50 Hz	
640 x 480 a 75 Hz	1600 x 1200 a 60 Hz		1280 x 720p a 50 Hz	
800 x 600 a 56 Hz	1440 x 900 a 60 Hz		1280 x 720P a 60 Hz	
800 x 600 a 60 Hz	1280 x 720 a 120 Hz		1920 x 1080i a 50 Hz	
800 x 600 a 72 Hz	1024 x 768 a 120 Hz		1920 x 1080i a 60 Hz	
800 x 600 a 75 Hz			1920 x 1080p a 50 Hz	
832 x 624 a 75 Hz			1920 x 1080p a 60 Hz	
1024 x 768 a 60 Hz			1920 x 1080p a 24 Hz	
1024 x 768 a 70 Hz			1920 x 1080p a 30 Hz	
1024 x 768 a 75 Hz			720 x 480p a 60 Hz	
1280 x 1024 a 75 Hz			720 x 576P a 50 Hz	
1152 x 870 a 75 Hz			720 x 480i a 60 Hz	
			2880 x 480i a 60 Hz	
			1440 x 480p a 60 Hz	

INFORMACIÓN ADICIONAL

B0/Frecuencias establecidas	B0/Frecuencias estándar	B0/Frecuencias de detalle	B1/Modo de vídeo	B1/Frecuencias de detalle
			2880 x 576i a 50 Hz	
			1440 x 576p a 50 Hz	
			1440 x 576i a 50 Hz	
			3840 x 2160p a 24 Hz	
			3840 x 2160p a 25 Hz	
			3840 x 2160p a 30 Hz	
			3840 x 2160p a 50 Hz	
			3840 x 2160p a 60 Hz	
			4096 x 2160p a 24 Hz	
			4096 x 2160p a 25 Hz	
			4096 x 2160p a 30 Hz	
			4096 x 2160p a 50 Hz	
			4096 x 2160p a 60 Hz	
			1920 x 1080p a 120 Hz	

Compatibilidad con vídeo 3D verdadero

Resolución de entrada	Entrada 3D HDMI 1.4a	Frecuencias de entrada		
		1280 x 720P a 50 Hz	Arriba y abajo	
	1280 x 720P a 60 Hz	Arriba y abajo		
	1280 x 720P a 50 Hz	Emp. fotografías		
	1280 x 720P a 60 Hz	Emp. fotografías		
	1920 x 1080i a 50 Hz	En paralelo (dividido)		
	1920 x 1080i a 60 Hz	En paralelo (dividido)		
	1920 x 1080P a 24 Hz	Arriba y abajo		
	1920 x 1080P a 24 Hz	Emp. fotografías		
Resolución de entrada	HDMI 1.3	1920 x 1080i a 50 Hz	En paralelo (dividido)	Modo SBS activado
		1920 x 1080i a 60 Hz		
		1280 x 720P a 50 Hz		
		1280 x 720P a 60 Hz		
		800 x 600 a 60 Hz		
		1024 x 768 a 60 Hz		
		1280 x 800 a 60 Hz	Arriba y abajo	Modo TAB activado
		1920 x 1080i a 50 Hz		
		1920 x 1080i a 60 Hz		
		1280 x 720P a 50 Hz		
		1280 x 720P a 60 Hz		
		800 x 600 a 60 Hz		
		1024 x 768 a 60 Hz	HQFS	El formato 3D es fotograf. secuencial
		1280 x 800 a 60 Hz		
			480i	

Nota:

- Si la entrada 3D es 1080p a 24 Hz, se debe reproducir con múltiple integral con el modo 3D.
- Compatibilidad para reproducción 3DTV NVIDIA si no hay tarifa de patente de Optoma.
- 1080i a 25 Hz y 720p a 50 Hz funcionará a 100 Hz; 1080p a 24 Hz funcionará a 144 Hz; otras configuraciones 3D funcionarán a 120 Hz.

INFORMACIÓN ADICIONAL

Tamaño de imagen y distancia de proyección

Longitud diagonal de la pantalla (16:9)		Tamaño de la pantalla (ancho x alto)				Distancia de proyección (D)				Desplazamiento (Hd)	
		Ancho		Alto		Gran anular		Teleobjetivo			
(m)	(pulgadas)	(m)	(pulgadas)	(m)	(pulgadas)	(m)	(pies)	(m)	(pies)	(m)	(pulgadas)
0,762	30	0,66	26,15	0,37	14,7	0,75	2,46	0,97	3,18	0,06	2,36
1,016	40	0,89	34,86	0,5	19,6	1,00	3,28	1,30	4,27	0,08	3,15
1,27	50	1,11	43,58	0,62	24,5	1,24	4,07	1,62	5,31	0,10	3,94
1,524	60	1,33	52,29	0,75	29,4	1,49	4,89	1,95	6,40	0,12	4,72
1,778	70	1,55	61,01	0,87	34,3	1,74	5,71	2,27	7,45	0,14	5,51
2,032	80	1,77	69,73	1	39,2	1,99	6,53	2,60	8,53	0,16	6,30
2,286	90	1,99	78,44	1,12	44,1	2,24	7,35	2,92	9,58	0,18	7,09
2,54	100	2,21	87,16	1,25	49	2,49	8,17	3,25	10,66	0,19	7,48
2,794	110	2,44	95,87	1,37	53,9	2,74	8,99	3,57	11,71	0,22	8,66
3,048	120	2,66	104,59	1,49	58,8	2,99	9,81	3,90	12,80	0,24	9,45
3,302	130	2,88	113,30	1,62	63,7	3,23	10,60	4,22	13,85	0,26	10,24
3,556	140	3,10	122,02	1,74	68,6	3,48	11,42	4,55	14,93	0,28	11,02
3,81	150	3,32	130,74	1,87	73,5	3,73	12,24	4,87	15,98	0,30	11,81
4,064	160	3,54	139,45	1,99	78,4	3,98	13,06	5,20	17,06	0,32	12,60
4,318	170	3,76	148,17	2,12	83,3	4,23	13,88	5,52	18,11	0,34	13,39
4,572	180	3,98	156,88	2,24	88,2	4,48	14,70	5,85	19,19	0,36	14,17
4,826	190	4,21	165,60	2,37	93,1	4,73	15,52	6,17	20,24	0,37	14,57
5,08	200	4,43	174,32	2,49	98,1	4,98	16,34	6,50	21,33	0,40	15,75
5,334	210	4,65	183,03	2,62	103	5,23	17,16	6,82	22,38	0,41	16,14
5,588	220	4,87	191,75	2,74	107,9	5,47	17,95	7,14	23,43	0,44	17,32
5,842	230	5,09	200,46	2,86	112,8	5,72	18,77	7,47	24,51	0,46	18,11
6,096	240	5,31	209,18	2,99	117,7	5,97	19,59	7,79	25,56	0,48	18,90
6,35	250	5,53	217,89	3,11	122,6	6,22	20,41	8,12	26,64	0,50	19,69
6,604	260	5,76	226,61	3,24	127,5	6,47	21,23	8,44	27,69	0,52	20,47
6,858	270	5,98	235,33	3,36	132,4	6,72	22,05	8,77	28,77	0,54	21,26
7,112	280	6,20	244,04	3,49	137,3	6,97	22,87	9,09	29,82	0,55	21,65
7,366	290	6,42	252,76	3,61	142,2	7,22	23,69	9,42	30,91	0,58	22,83
7,62	300	6,64	261,47	3,74	147,1	7,46	24,48	9,74	31,96	0,59	23,23

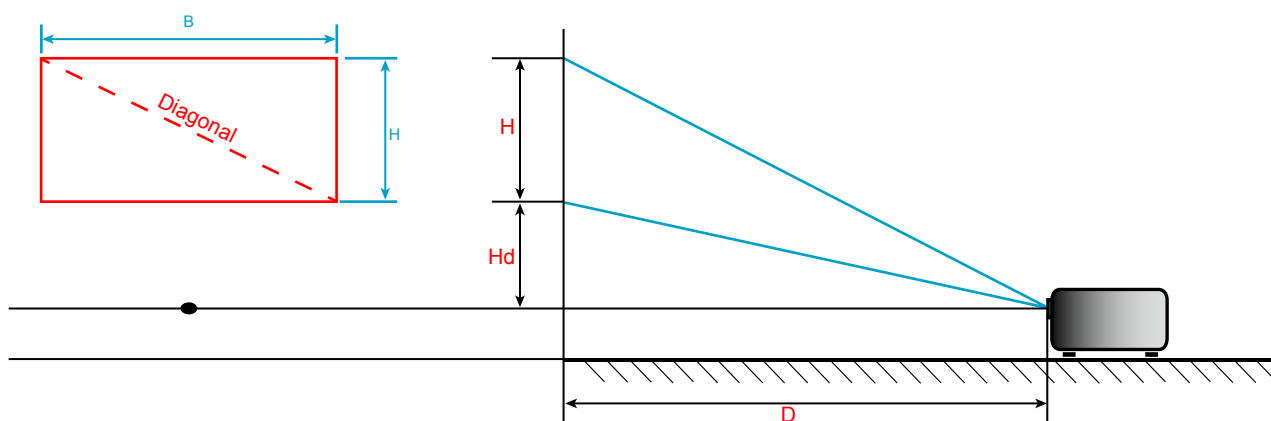

INFORMACIÓN ADICIONAL

Dimensiones del proyector e instalación en el techo

1. Para no dañar el proyector, utilice el soporte para el techo de Optoma.
2. Si desea utilizar un montaje de techo de otros fabricantes, asegúrese de que los tornillos utilizados para fijar el proyector cumplen las siguientes especificaciones:
 - Tipo de tornillo: M4*3
 - Longitud mínima del tornillo: 10 mm

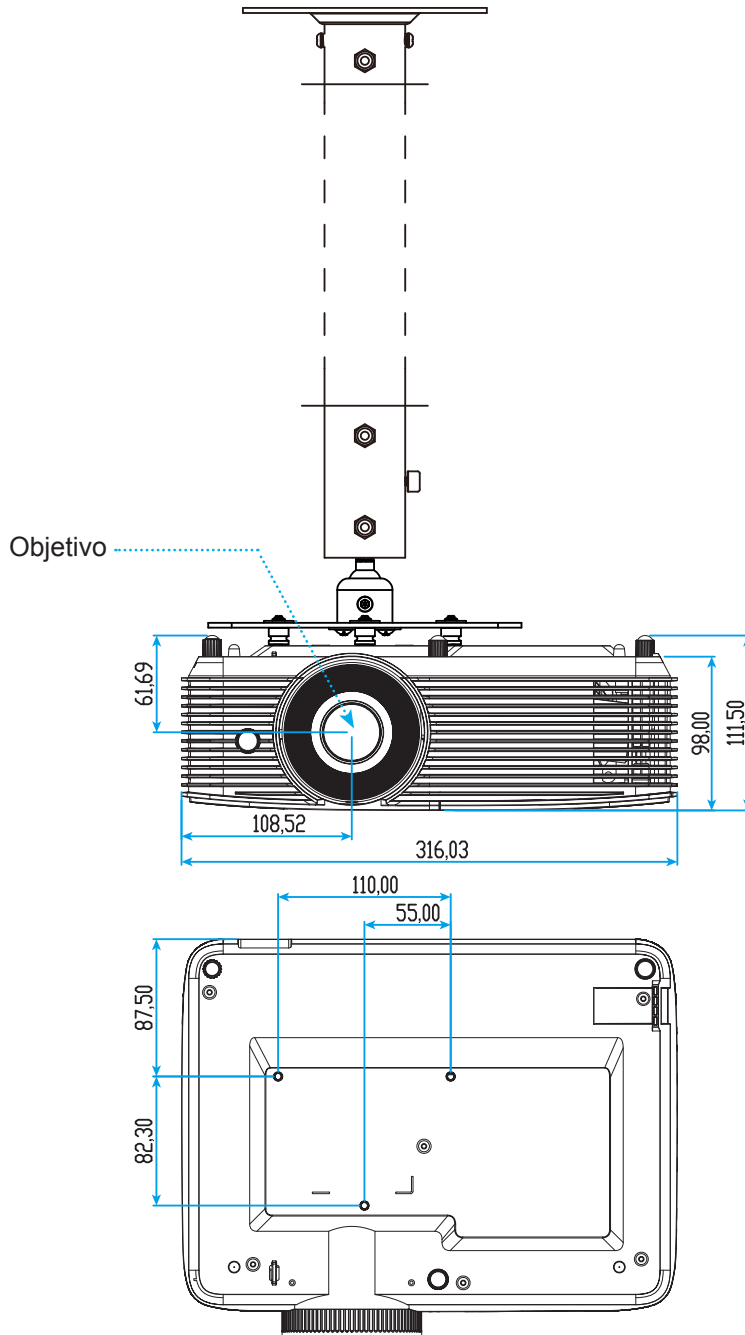

Unidad: mm

Nota: Tenga en cuenta que los daños resultantes de la instalación incorrecta invalidarán la garantía.



Advertencia:

- Si compra un soporte para el techo de otro fabricante, asegúrese de utilizar tornillos del tamaño correcto. El tamaño de los tornillos dependerá del grosor de la placa de montaje.
- Asegúrese de mantener una distancia de al menos 10 cm entre el techo y la parte inferior del proyector.
- Evite instalar el proyector cerca de una fuente de calor.







INFORMACIÓN ADICIONAL

Códigos del mando a distancia infrarrojo



Clave	Código de clave	Definición de tecla de impresión	Descripción	
Encender		81	Power on/off	Presionar para encender y apagar el proyector.
Cambiar		3E	SWITCH	Presionar para activar y desactivar el ratón USB.
Pantalla en blanco / Silencio de audio		8A		Presionar para ocultar o mostrar la imagen de la pantalla y desactivar o activar el audio.
Congelar		8B	Freeze	Presionar para congelar la imagen del proyector.
Silencio		92		Presionar para desactivar y activar momentáneamente el audio.
Clic con el botón izquierdo del ratón	L	CB	L	Se utiliza como clic con el botón izquierdo del ratón.
Clic con el botón derecho del ratón	R	CC	R	Se utiliza como clic con el botón derecho del ratón.
Botones de selección de cuatro direcciones		C6	Flecha Arriba	Utilice ▲ ▼ ◀ ▶ para seleccionar las opciones o realizar ajustes en su selección.
		C8	Flecha Izquierda	
		C9	Flecha Derecha	
		C7	Flecha Abajo	

INFORMACIÓN ADICIONAL

Clave		Código de clave	Definición de tecla de impresión	Descripción
Entrar		C5	Enter	Permite confirmar la opción seleccionada.
		CA	Enter	
Página -		C2	Page-	Presionar para avanzar página.
Modo		95	Mode	Presione para abrir o cerrar el menú Pantalla.
Página +		C1	Page+	Presionar para retroceder página.
Trapezoidal		85	Keystone+	Presionar para ajustar la distorsión de la imagen causada por la inclinación del proyector.
		84	Keystone-	
Volumen		8C	Volume +	Presionar para subir o bajar el volumen.
		8F	Volume -	
Relación de aspecto / 1		98	 / 1	<ul style="list-style-type: none"> Presione este botón para cambiar la relación de aspecto de una imagen mostrada. Se utiliza como número "1" del teclado numérico.
Menú / 2		88	Menu/2	<ul style="list-style-type: none"> Presionar para mostrar los menús de visualización en pantalla del proyector o salir de los mismos. Se utiliza como número "2" del teclado numérico.
Tres dimensiones / 3		93	3D/3	<ul style="list-style-type: none"> Presionar para seleccionar manualmente un modo 3D que coincida con el contenido 3D. Se utiliza como número "3" del teclado numérico.
HDMI / 4		86	HDMI/4	<ul style="list-style-type: none"> Presionar para elegir la fuente HDMI. Se utiliza como número "4" del teclado numérico.
VGA / 5		D0	VGA/5	<ul style="list-style-type: none"> Presionar para elegir la fuente VGA. Se utiliza como número "5" del teclado numérico.
Video / 6		D1	Video/6	Se utiliza como número "6" del teclado numérico.
Usuario1 / 7; Usuario2 / 8; Usuario3 / 9		D2	User 1/7	<ul style="list-style-type: none"> Botones definidos por el usuario. Consulte la página 39 para realizar la configuración. Utilice como números del teclado numérico "7", "8" y "9", respectivamente.
		D3	User 2/8	
		D4	User 3/9	
Fuente		C3	Source	Presionar para seleccionar una señal de entrada.
Modo Brillo / 0		96	 / 0	<ul style="list-style-type: none"> Presionar para ajustar automáticamente el brillo de la imagen para ofrecer un rendimiento óptimo de contraste. Se utiliza como número "0" del teclado numérico.
Resincronización		C4	Re-Sync	Presionar para sincronizar automáticamente el proyector con la fuente de entrada.

INFORMACIÓN ADICIONAL

Resolución de problemas

Si detecta algún problema con el proyector, consulte la siguiente información. Si el problema no se resuelve, póngase en contacto con su proveedor local o con el centro de servicio técnico.

Problemas con la Imagen

- ❓ *No aparece ninguna Imagen en la pantalla.*
 - Asegúrese de que todos los cables de señal y alimentación se encuentren conectados correctamente y firmemente, de acuerdo con lo descrito en la sección "Instalación".
 - Asegúrese de que los contactos de los conectores no estén doblados o rotos.
 - Compruebe si la lámpara de proyección está bien instalada. Consulte la sección "Reemplazar la lámpara".
 - Asegúrese de que la función "Silencio" no esté activada.

- ❓ *La imagen está desenfocada*
 - Ajuste el enfoque empleando el anillo de enfoque.
 - Asegúrese de que la pantalla del proyector se encuentra a la distancia requerida. (Consulte la página 47).

- ❓ *La pantalla se alarga al mostrarse en un título de DVD 16:9*
 - Al reproducir un DVD anamórfico o un DVD 16:9, el proyector mostrará la mejor imagen en el formato 16:9 en el lado del proyector.
 - Proyector. Si reproduce el título de DVD en formato LBX, cambie el formato a LBX en el menú OSD del proyector.
 - Si reproduce el título de DVD en formato 4:3, cambie el formato a 4:3 en el menú OSD del proyector.
 - Por favor, configure el formato de la pantalla con el tipo de relación de aspecto 16:9 (ancho) en su reproductor de DVD.

- ❓ *La imagen es demasiado pequeña o demasiado grande*
 - Ajuste el tamaño de la imagen girando la palanca de zoom.
 - Mueva el proyector para acercarlo o alejarlo de la pantalla.
 - Presione "Menú" en el panel del proyector, vaya a "Pantalla → Aspecto de Ratio". Pruebe las distintas opciones.

- ❓ *La imagen tiene los lados inclinados:*
 - Si es posible, vuelva a situar el proyector de forma que esté centrado en la pantalla y por debajo de la parte inferior de ésta.
 - Utilice "Pantalla → Trapezoidal" en el menú OSD para realizar un ajuste.

- ❓ *La imagen está invertida*
 - Seleccionar "Setup → Proyección" en el menú OSD y ajuste la dirección de la proyección.

INFORMACIÓN ADICIONAL

- ❓ *La imagen se muestra desenfocada y duplicada*
 - Presione el botón "3D" y cámbielo a "Auto" para evitar que una imagen 2D convencional sufra desenfoco y duplicación.

- ❓ *Se muestran dos imágenes en formato Lado a Lado*
 - Presione el botón "3D" y cámbielo a "En paralelo" para una señal de entrada 2D HDMI 1.3 "Side by Side" y resolución 1080i.

- ❓ *La imagen no se representa en 3D*
 - Compruebe si la batería de las gafas 3D se ha agotado.
 - Compruebe si las gafas 3D se encuentran encendidas.
 - Cuando la señal de entrada es 2D HDMI 1.3 (con división "Side by Side" y resolución 1080i), presione el botón "3D" y cambie a "En paralelo".

Otros Problemas

- ❓ *El proyector deja de responder a todos los controles*
 - Si es posible, apague el proyector y, a continuación, desenchufe el cable de alimentación. Espere al menos 20 segundos antes de conectar de nuevo la alimentación.

- ❓ *La lámpara se apaga o emite un sonido de explosión*
 - Cuando la lámpara alcance el final de su ciclo de vida, se apagará y es posible que emita un sonido de pequeño estallido. Si se da esta circunstancia, el proyector no volverá a funcionar hasta que se reemplace el módulo de la lámpara. Para reemplazar la lámpara, siga el proceso indicado en la sección "Reemplazar la lámpara" en las páginas 42-43.

Problemas con el mando a distancia

- ❓ *Si el mando a distancia no funciona*
 - Compruebe que el ángulo de operación del mando a distancia está dentro de un ángulo de $\pm 15^\circ$ hacia el receptor IR del proyector.
 - Asegúrese de que no hay ningún obstáculo entre el mando a distancia y el proyector. No se aleje más de 6 metros (20 pies) del proyector.
 - Asegúrese de que las pilas están correctamente insertadas.
 - Reemplace las pilas si están agotadas.

INFORMACIÓN ADICIONAL





Indicador de advertencia

Cuando se encienden los indicadores de advertencia (tal como se muestra a continuación), el proyector se apagará automáticamente:

- El indicador LED "LÁMPARA" se iluminará en rojo y el indicador "Encendido/Espera" parpadeará en rojo.
- El indicador LED "TEMPERATURA" se iluminará en rojo y el indicador "Encendido/Espera" parpadeará en rojo. Esto indica que el proyector se ha sobrecalentado. En condiciones normales, el proyector se puede volver a encender.
- El indicador LED "TEMPERATURA" parpadea en color rojo y el indicador "Encendido/Espera" parpadea en color rojo.

Desconecte el cable de alimentación del proyector, espere 30 segundos e inténtelo de nuevo. Si el indicador de advertencia se enciende de nuevo o empieza a parpadear, póngase en contacto con el proveedor del servicio para obtener ayuda.

Mensajes de iluminación con LED

Mensajes	 LED de encendido	 LED de encendido	 LED de temperatura	 LED de lámpara
	(Rojo)	(Verde o Azul)	(Rojo)	(Rojo)
Estado Standby (cable de alimentación de entrada)	Iluminado			
Encendido (Calentamiento)		Intermitente (0,5 segundos apagado, 0,5 segundos encendido)		
Encendido e Iluminación de la lámpara		Iluminado		
Apagado (Refrigeración)		Intermitente (0,5 segundos apagado, 0,5 segundos encendido). Vuelve a encenderse en rojo permanente cuando el ventilador de refrigeración se apaga.		
Resumen rápido (100 segundos)		Intermitente (0,25 segundos apagado, 0,25 segundos encendido)		
Error (Fallo de la lámpara)	Intermitente			Iluminado
Error (fallo de Ventilador)	Intermitente		Intermitente	
Error (Exceso de temperatura)	Intermitente		Iluminado	

- Apagado:

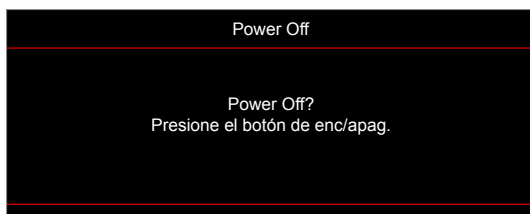

- Advertencia de la lámpara:

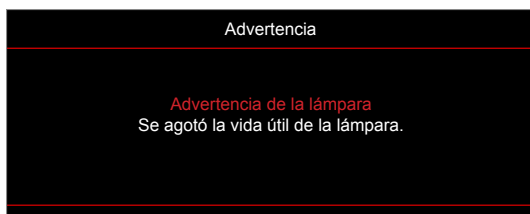

INFORMACIÓN ADICIONAL

- Advertencia Temperatura:



- Fallo del ventilador:

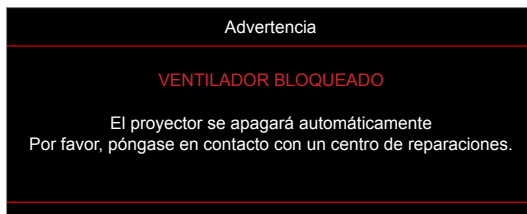

- Imagen fuera de rango:

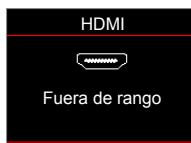

- Advertencia de apagado:

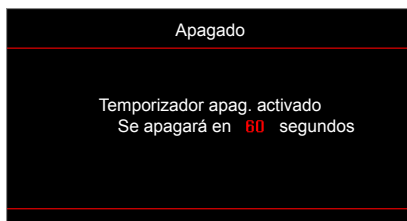

- Contador alarma de seguridad:

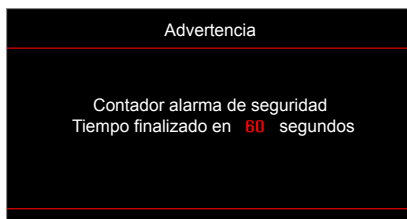

INFORMACIÓN ADICIONAL

Especificaciones

Ópticas	Descripción
Resolución nativa	1080p
Resolución máxima	3840 x 2160 a 60 Hz (puerto HDMI2.0)
Lente	Zoom manual y enfoque manual
Tamaño de la imagen (diagonal)	40,2"~300" optimizado a 60"
Distancia de proyección	1 m ~ 10 m (optimizado a 1,493 m)
E/S	<ul style="list-style-type: none">• HDMI V2.0/ HDCP2.2 (conector HDMI 1)• HDMI V1.4/ HDCP2.2 (conector HDMI 2)• USB2.0 (para actualización de FW) USB-A para potencia de 5 V y 1,5 A• RS232C macho (D-SUB de 9 contactos)• Salida de audio de 3,5 mm
Color	1.073,4 millones de colores
Frecuencia de exploración	<ul style="list-style-type: none">• Frecuencia de exploración horizontal: 15,375 ~ 91,146 KHz• Frecuencia de exploración vertical: 50 ~ 85 Hz (120 Hz para proyector con función 3D)
Compatibilidad con sincronización	Sincronización individual
Altavoz	Altavoz de 10 W incorporado
Requisitos de alimentación	100 ~ 240 VCA, 50/60 Hz
Corriente de entrada	3,3 A
Consumo de energía	<ul style="list-style-type: none">• Brillo:<ul style="list-style-type: none">- Valor típico de 230 W, valor MÁXIMO de 253 W a 110 VCA- Valor típico de 225 W, valor MÁXIMO de 248W a 220 VCA• Modo Eco:<ul style="list-style-type: none">- Valor típico de 190W, valor MÁXIMO de 209 W a 110 VCA- Valor típico de 87 W, valor MÁXIMO de 206 W a 220 VCA
Orientaciones de la instalación	Frontal, Trasera, Techo-Superior, Trasera-Superior
Dimensiones (A x F x L)	<ul style="list-style-type: none">• 316 mm (A) x 243,5 mm (F) x 98 mm (L) (sin pies)• 316 mm (A) x 243,5 mm (P) x 115 mm (A) (con pies)
Peso	3,0 ±0,5 kg
Condiciones medioambientales	Funcionamiento a 5~40 °C, humedad del 10 % al 85 % (sin condensación)

Nota: Todas las especificaciones están sujetas a cambio sin previo aviso.



INFORMACIÓN ADICIONAL

Sucursales internacionales de Optoma

Póngase en contacto con la sucursal perteneciente a su país si desea recibir asistencia técnica.



EE. UU.

Optoma Technology, Inc.
47697 Westinghouse Drive.
Fremont, Ca 94539

 888-289-6786
 510-897-8601
 services@optoma.com



Canadá

Optoma Technology, Inc.
47697 Westinghouse Drive.
Fremont, Ca 94539

 888-289-6786
 510-897-8601
 services@optoma.com



Latinoamérica

Optoma Technology, Inc.
47697 Westinghouse Drive.
Fremont, Ca 94539

 888-289-6786
 510-897-8601
 services@optoma.com



Europa

Unit 1, Network 41, Bourne End Mills
Hemel Hempstead, Herts,
HP1 2UJ, Reino Unido
www.optoma.eu
Tel.: +44 (0)1923 691865
[com](http://www.com)

 +44 (0) 1923 691 800
 +44 (0) 1923 691 888
 service@tsc-europe.com



Benelux BV

Randstad 22-123
1316 BW Almere
Países Bajos
www.optoma.nl

 +31 (0) 36 820 0252
 +31 (0) 36 548 9052



Francia

Bâtiment E
81-83 avenue Edouard Vaillant
92100 Boulogne Billancourt,
France

 +33 1 41 46 12 20
 +33 1 41 46 94 35
 savoptoma@optoma.fr



España

C/José Hierro, 36 Of. 1C
28522 Rivas Vaciamadrid,
Spain

 +34 91 499 06 06
 +34 91 670 08 32



Alemania

Am Nordpark 3
41069 Mönchengladbach
Germany

 +49 (0) 2161 68643 0
 +49 (0) 2161 68643 99
 info@optoma.de

Escandinavia

Lerpeveien 25
3040 Drammen
Norway

 +47 32 98 89 90
 +47 32 98 89 99
 info@optoma.no

PO.BOX 9515
3038 Drammen
Norway

Corea

<https://www.optoma.com/kr/>

Japón



<https://www.optoma.com/jp/>

Taiwán

<https://www.optoma.com/tw/>

China

Room 2001, 20F, Building 4,
No.1398 Kaixuan Road,
Changning District
Shanghai, 200052, China

 +86-21-62947376
 +86-21-62947375
www.optoma.com.cn

Australia

<https://www.optoma.com/au/>



P/N:36.7FM02G002-A